

aiwa

MD/CD STEREO SYSTEM
SISTEMA ESTEREO CON REPRODUCTOR DE DISCOS COMPACTOS
Y REPRODUCTOR/GRABADORA DE MINIDISCOS
CHAINE STEREO AVEC LECTEUR DE DISQUES COMPACTS ET
LECTEUR/ENREGISTREUR DE MINIDISQUE

XR-H33MD

OPERATING INSTRUCTIONS
MANUAL DE INSTRUCCIONES
MODE D'EMPLOI

En (English)

E (Español)

F (Français)

For assistance and information



call toll free 1-800-BUY-AIWA

(United States and Puerto Rico)



WARNING

TO REDUCE THE RISK OF FIRE OR ELECTRIC SHOCK, DO NOT EXPOSE THIS APPLIANCE TO RAIN OR MOISTURE.

	CAUTION RISK OF ELECTRIC SHOCK DO NOT OPEN	
<p>“CAUTION: TO REDUCE THE RISK OF ELECTRIC SHOCK, DO NOT REMOVE COVER (OR BACK). NO USER-SERVICEABLE PARTS INSIDE. REFER SERVICING TO QUALIFIED SERVICE PERSONNEL.”</p>		

Explanation of Graphical Symbols:



The lightning flash with arrowhead symbol, within an equilateral triangle, is intended to alert the user to the presence of uninsulated “dangerous voltage” within the product’s enclosure that may be of sufficient magnitude to constitute a risk of electric shock to persons.



The exclamation point within an equilateral triangle is intended to alert the user to the presence of important operating and maintenance (servicing) instructions in the literature accompanying the appliance.

Owner’s record

For your convenience, record the model number and serial number (you will find them on the rear of your set) in the space provided below. Please refer to them when you contact your Aiwa dealer in case of difficulty.

Model No.	Serial No. (Lot No.)
CX-NH33MD	
SX-NH33	

PRECAUTIONS

Read the Operating Instructions carefully and completely before operating the unit. Be sure to keep the Operating Instructions for future reference. All warnings and cautions in the Operating Instructions and on the unit should be strictly followed, as well as the safety suggestions below.

Installation

- 1 Water and moisture** — Do not use this unit near water, such as near a bathtub, washbowl, swimming pool, or the like.
- 2 Heat** — Do not use this unit near sources of heat, including heating vents, stoves, or other appliances that generate heat. It also should not be placed in temperatures less than 5°C (41°F) or greater than 35°C (95°F).
- 3 Mounting surface** — Place the unit on a flat, even surface.
- 4 Ventilation** — The unit should be situated with adequate space around it so that proper heat ventilation is assured. Allow 10 cm (4 in.) clearance from the rear and the top of the unit, and 5 cm (2 in.) from each side.
 - Do not place the unit on a bed, rug, or similar surface that may block the ventilation openings.
 - Do not install the unit in a bookcase, cabinet, or airtight rack where ventilation may be impeded.
- 5 Objects and liquid entry** — Take care that objects or liquids do not get inside the unit through the ventilation openings.
- 6 Carts and stands** — When placed or mounted on a stand or cart, the unit should be moved with care. Quick stops, excessive force, and uneven surfaces may cause the unit or cart to overturn or fall. 
- 7 Condensation** — Moisture may form on the CD pickup lens when:
 - The unit is moved from a cold spot to a warm spot
 - The heating system has just been turned on
 - The unit is used in a very humid room
 - The unit is cooled by an air conditioner
 When this unit has condensation inside, it may not function normally. Should this occur, leave the unit for a few hours, then try to operate again.
- 8 Wall or ceiling mounting** — The unit should not be mounted on a wall or ceiling, unless specified in the Operating Instructions.

Electric Power

- 1 Power sources** — Connect this unit only to power sources specified in the Operating Instructions, and as marked on the unit.
- 2 Polarization** — As a safety feature, some units are equipped with polarized AC power plugs which can only be inserted one way into a power outlet. If it is difficult or impossible to insert the AC power plug into an outlet, turn the plug over and try again. If it still does not easily insert into the outlet, please call a qualified service technician to service or replace the outlet. To avoid defeating the safety feature of the polarized plug, do not force it into a power outlet.
- 3 AC power cord**
 - When disconnecting the AC power cord, pull it out by the AC power plug. Do not pull the cord itself.
 - Never handle the AC power plug with wet hands, as this could result in fire or shock.
 - Power cords should be firmly secured to avoid being severely bent, pinched, or walked upon. Pay particular attention to the cord from the unit to the power socket.
 - Avoid overloading AC power plugs and extension cords beyond their capacity, as this could result in fire or shock.

- 4 **Extension cord** — To help prevent electric shock, do not use a polarized AC power plug with an extension cord, receptacle, or other outlet unless the polarized plug can be completely inserted to prevent exposure of the blades of the plug.
- 5 **When not in use** — Unplug the AC power cord from the AC power plug if the unit will not be used for several months or more. When the cord is plugged in, a small amount of current continues to flow to the unit, even when the power is turned off.

Outdoor Antenna

- 1 **Power lines** — When connecting an outdoor antenna, make sure it is located away from power lines.
- 2 **Outdoor antenna grounding** — Be sure the antenna system is properly grounded to provide protection against unexpected voltage surges or static electricity build-up. Article 810 of the National Electrical Code, ANSI/NFPA 70, provides information on proper grounding of the mast, supporting structure, and the lead-in wire to the antenna discharge unit, as well as the size of the grounding unit, connection to grounding terminals, and requirements for grounding terminals themselves.

Antenna Grounding According to the National Electrical Code

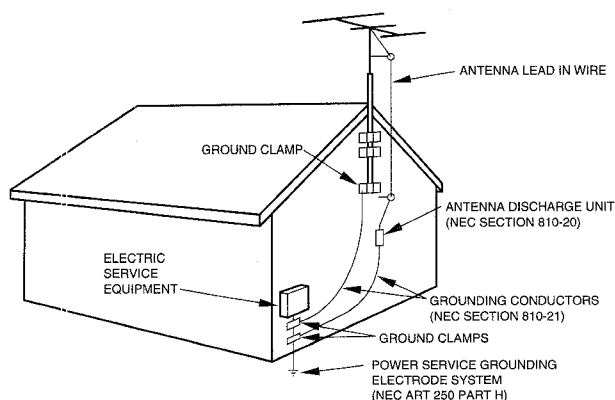

NEC-NATIONAL ELECTRICAL CODE

Maintenance

Clean the unit only as recommended in the Operating Instructions.

Damage Requiring Service

Have the units serviced by a qualified service technician if:

- The AC power cord or plug has been damaged
- Foreign objects or liquid have gotten inside the unit
- The unit has been exposed to rain or water
- The unit does not seem to operate normally
- The unit exhibits a marked change in performance
- The unit has been dropped, or the cabinet has been damaged

DO NOT ATTEMPT TO SERVICE THE UNIT YOURSELF.

TABLE OF CONTENTS

PRECAUTIONS	1
PREPARATIONS	
CONNECTIONS	3
REMOTE CONTROL	5
BEFORE OPERATION	5
SOUND	
AUDIO ADJUSTMENTS	6
GRAPHIC EQUALIZER	6
RADIO RECEPTION	
MANUAL TUNING	7
PRESETTING STATIONS	8
TAPE PLAYBACK	
BASIC OPERATIONS	9
CONTINUOUS PLAY	10
CD PLAYING	
BASIC OPERATIONS	11
PROGRAMMED PLAY	12
MD PLAYING	
BASIC OPERATIONS	13
PROGRAMMED PLAY	14
TAPE RECORDING	
BASIC RECORDING	15
DUBBING A TAPE MANUALLY	16
DUBBING THE WHOLE TAPE	16
AI EDIT RECORDING	17
PROGRAMMED EDIT RECORDING	18
MD RECORDING	
RECORDING A WHOLE CD	19
RECORDING ONLY ONE TRACK	19
AUTO FIRST TRACKS RECORDING OF CDS	20
PROGRAMMED RECORDING OF CDS	20
RECORDING THREE CDS CONTINUOUSLY	21
RECORDING FROM A TAPE, THE RADIO OR CONNECTED EQUIPMENT	22
EXTENDED RECORDING	23
WHAT IS AN MD (MINI DISC)?	24
MD EDIT	
REGISTERING THE DISC TITLE AND TRACK TITLE ...	25
DIVIDING A TRACK	26
COMBINING TWO TRACKS	27
CHANGING THE ORDER OF THE TRACKS	27
ERASING TRACKS	28
CLOCK AND TIMER	
SETTING THE CLOCK	29
SETTING THE TIMER	29
SETTING THE TIMER RECORDING	30
SETTING THE SLEEP TIMER	31
OTHER CONNECTIONS	
CONNECTING OPTIONAL EQUIPMENT	31
LISTENING TO EXTERNAL SOURCES	32
GENERAL	
CARE AND MAINTENANCE	33
SPECIFICATIONS	34
TROUBLESHOOTING GUIDE	35
MD GUIDE MESSAGES	36
PARTS INDEX	Back cover

En

PREPARATIONS

CONNECTIONS

Check your system and accessories

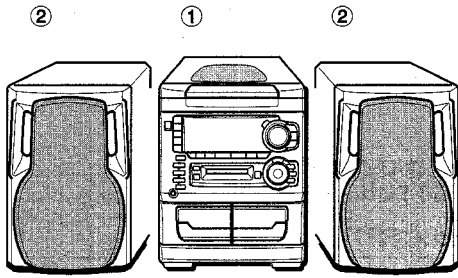

- ① CX-NH33MD Main unit
- ② SX-NH33 Front speakers

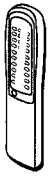

Remote control

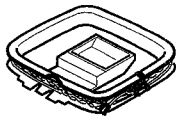

AM antenna

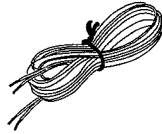

FM antenna

Operating Instructions, etc

Before connecting the AC cord

The rated voltage of your unit shown on the rear panel is 120 V AC. Check that the rated voltage matches your local voltage.

IMPORTANT

Connect the speakers, antennas, and all optional equipment first. Then connect the AC cord in the end.

1 Connect the right and left speakers to the main unit.

Connect the right speaker cord to **SPEAKERS R** terminals, and left to **SPEAKERS L** terminals.

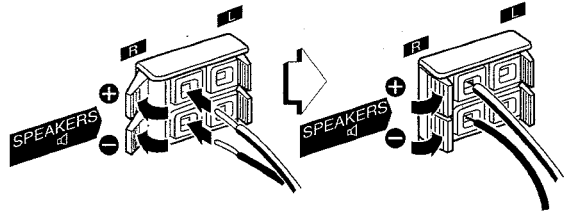

The speaker cord with the white stripe should be connected to **+** terminal and the black cord to **-** terminal.

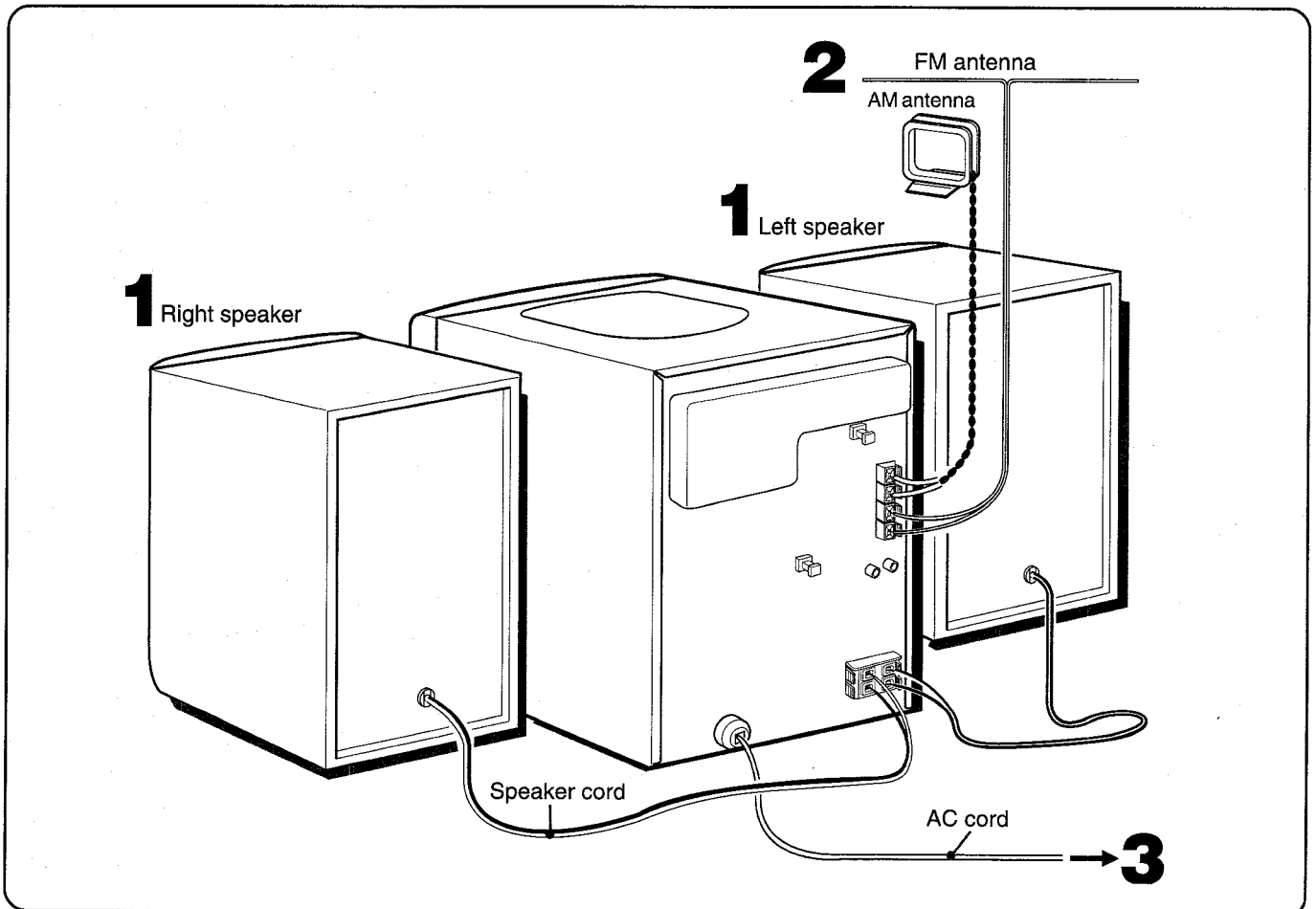

2 Connect the supplied antennas.

Connect the FM antenna to **FM 75 Ω** terminals and the AM antenna to **AM LOOP** terminals.

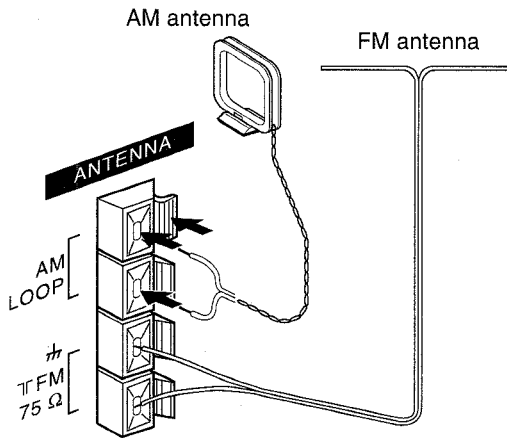

CONNECTING AN OUTDOOR ANTENNA

For better FM reception, use of an outdoor antenna is recommended.

Connect the outdoor antenna to **FM 75 Ω** terminals.

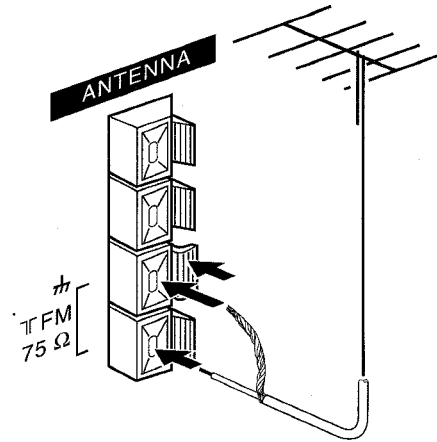

3 Connect the AC cord to an AC outlet.

To position the antennas

FM antenna:

Extend this antenna horizontally in a T-shape and fix its ends to the wall.

AM antenna:

Position for the best reception.

To stand the AM antenna on a surface

Fix the claw to the slot.

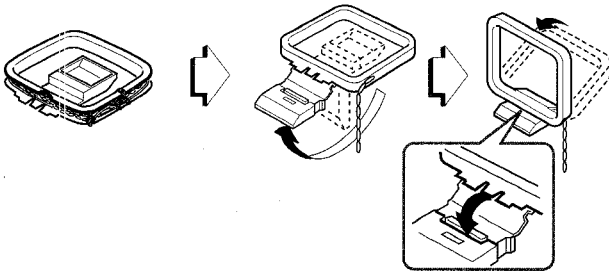

To connect other optional equipment → page 31.

En

NOTE

- Be sure to connect the speaker cords correctly. Improper connections can cause short circuits in **SPEAKERS** terminals.

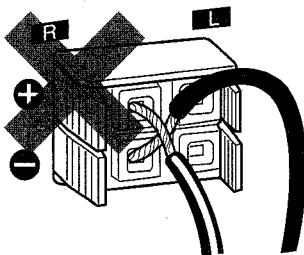

- Do not leave objects generating magnetism, such as credit cards, near the speakers, as these objects may be damaged.
- Do not bring the FM antenna near metal objects or curtain rails.
- Do not bring the AM antenna near other optional equipment, the stereo system itself, the AC cord or speaker cords, since noise will be picked up.
- Do not unwind the AM antenna wire.

REMOTE CONTROL

Inserting batteries

Detach the battery cover on the rear of the remote control and insert two R6 (size AA) batteries.

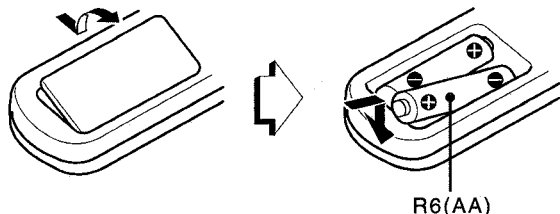

When to replace the batteries

The maximum operational distance between the remote control and the sensor on the main unit should be approximately 5 meters (16 feet). When this distance decreases, replace the batteries with new ones.

To use SHIFT on the remote control

Buttons ① have two different functions. One of these functions is indicated on the button, and the other on the plate above the button.

To use the function on the button, simply press the button.

To use the function on the plate above the button, press the button while pressing **SHIFT**.

To use FUNCTION on the remote control

FUNCTION substitutes for the function buttons (**TAPE DECK 1/2, TUNER, AUX/D-IN, CD, MD**) on the main unit.

Each time **FUNCTION** is pressed, the next function is selected cyclically. When tapes are inserted in both decks, both decks are selected with **FUNCTION**.

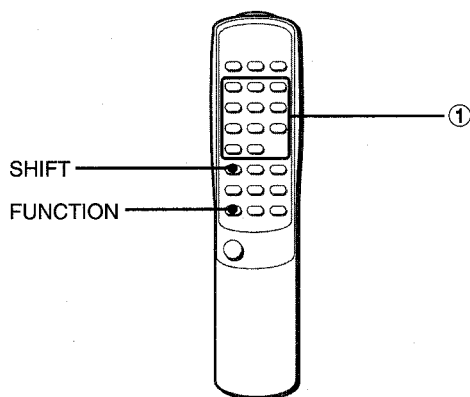

NOTE

- If the unit is not going to be used for an extended period of time, remove the batteries to prevent possible electrolyte leakage.
- The remote control may not operate correctly when:
 - The line of sight between the remote control and the remote sensor inside the display window is exposed to intense light, such as direct sunlight
 - Other remote controls are used nearby (those of a television, etc.)

BEFORE OPERATION

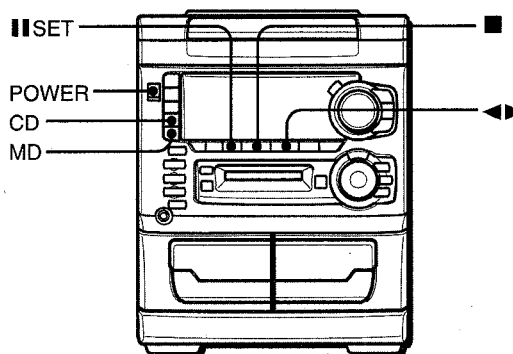

To turn the unit on

Press one of the function buttons (**TAPE, TUNER, AUX/D-IN, CD, MD**).

Playback of the inserted disc or tape begins, or the previously tuned station is received (Direct Play Function).

POWER is also available.

When the unit is turned on, the disc compartment may open and close to reset the unit.

To turn the unit off

Press **POWER**.

DEMO (Demonstration) mode

When the AC cord is connected, the display window demonstrates the functions of the unit. When the power is turned on, the DEMO display is overridden by the operation display. When the power is turned off, the DEMO mode is restored.

To cancel DEMO mode

Press **II SET** during DEMO display. The clock display appears. (To set the current time, see "SETTING THE CLOCK" on page 29.) To re-activate the DEMO mode, press **◀▶**.

Flash windows

The windows on the top of the unit and the MD drive light up or flashe while the unit is being powered on.

To turn off the light of the top window, press **■** while pressing **CD**. To turn back on, repeat the above.

To turn off the light of the MD drive, press **■** while pressing **MD**. To turn back on, repeat the above.

AUDIO ADJUSTMENTS

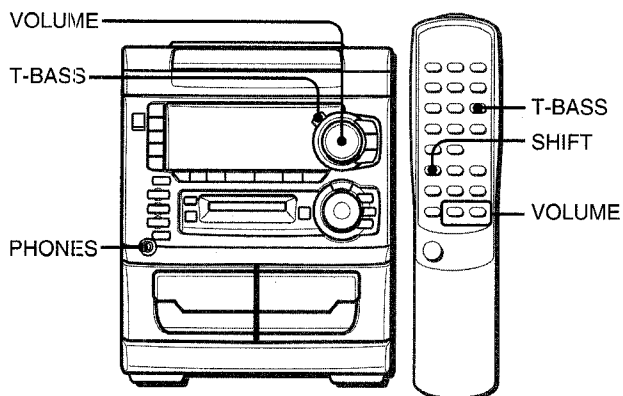

VOLUME

Turn **VOLUME** on the main unit, or press **VOLUME** on the remote control.

The volume level is displayed as a number from 0 to MAX (31). The volume level is automatically set to 16 when the power is turned off when the volume level is set to 17 or more.

SUPER T-BASS SYSTEM

The T-BASS system enhances the realism of low-frequency sound.

Press T-BASS.

Each time it is pressed, the level changes. Select one of the three levels, or the off position to suit your preference.

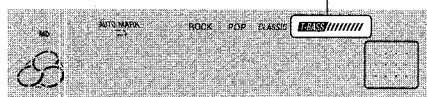
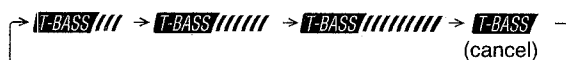

To select with the remote control
press **T-BASS** while pressing **SHIFT**.

NOTE

Low frequency sound may be distorted when the T-BASS system is used for a disc or tape in which low frequency sound is originally emphasized. In this case, cancel the T-BASS system.

GRAPHIC EQUALIZER

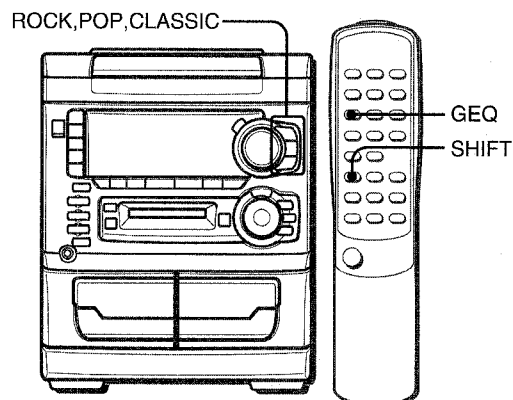

This unit provides the following three different equalization curves.

ROCK: Powerful sound emphasizing treble and bass

POP: More presence in the vocals and midrange

CLASSIC: Enriched sound with heavy bass and fine treble

Press ROCK, POP or CLASSIC.

The selected equalization mode is displayed.



To cancel the selected mode

Press the selected button again. "GEQ OFF" is displayed.

To select with the remote control

Press **GEQ** repeatedly while pressing **SHIFT**. The GEQ mode is displayed cyclically as follows.

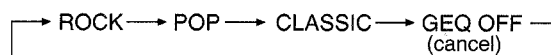

Using the headphones

Connect headphones to **PHONES** jack with a stereo standard plug (ø6.3 mm, 1/4 inch).

No sound is output from the speakers while the headphones are plugged in.

Sound adjustment during recording

The output volume and tone of the speakers or headphones may be freely varied without affecting the recording.

MANUAL TUNING

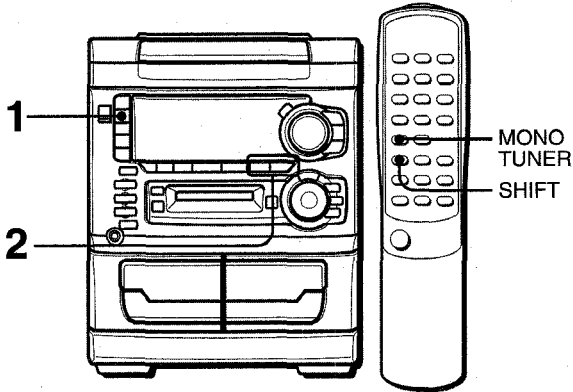

To search for a station quickly (Auto Search)

Keep **◀◀ DOWN** or **▶▶ UP** pressed until the tuner starts searching for a station. After tuning in a station, the search stops. To stop the Auto Search manually, press **◀◀ DOWN** or **▶▶ UP**.

- The Auto Search may not stop at stations with very weak signals.

When an FM stereo broadcast contains noise

Press **MONO TUNER** on the remote control repeatedly while pressing **SHIFT** so that "MONO" lights up on the display. Noise is reduced, although reception is monaural. To restore stereo reception, press **MONO TUNER** while pressing **SHIFT** until "MONO" disappears.

1 Press TUNER/BAND repeatedly to select the desired band.



When **TUNER/BAND** is pressed while the power is off, the power is turned on directly.

2 Press ◀◀ DOWN or ▶▶ UP to select a station.
Each time the button is pressed, the frequency changes.
When a station is received, "TUNE" is displayed for 2 seconds.
During FM stereo reception, ((Ⓜ)) is displayed.



To change the AM tuning interval

The default setting of the AM tuning interval is 10 kHz/step. If you use this unit in an area where the frequency allocation system is 9 kHz/step, change the tuning interval.

Press **POWER** while pressing **TUNER/BAND**.

To reset the interval, repeat this procedure.

NOTE

When the AM tuning interval is changed, all preset stations are cleared. The preset stations have to be set again.

PRESETTING STATIONS

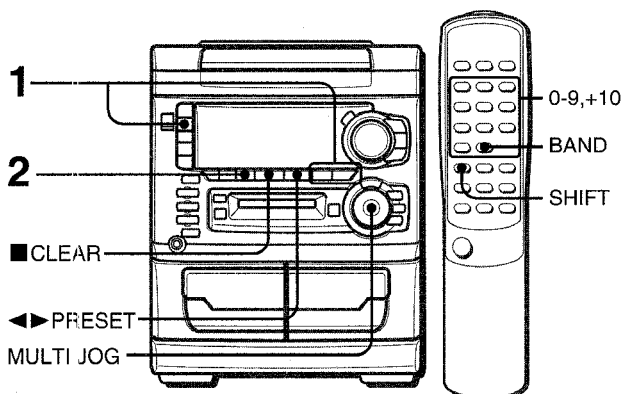

The unit can store a total of 32 preset stations. (Each band has a maximum of 20 available preset stations.) When a station is stored, a preset number is assigned to the station. Use the preset number to tune in a preset station directly.

1 Press TUNER/BAND to select a band, and press ◀◀ DOWN or ▶▶ UP to select a station.

2 Press ■ SET to store the station.

A station is assigned a preset number for each band in consecutive order beginning from 1.

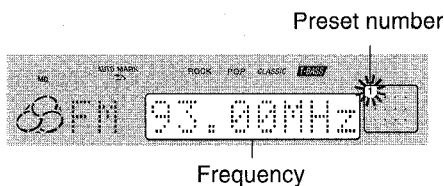

3 Repeat steps 1 and 2.

The next station will not be stored if a total of 32 preset stations for all the bands or a total of 20 preset stations for one band have already been stored.

PRESET NUMBER TUNING

Use the remote control to select the preset number directly.

1 Press BAND while pressing SHIFT to select a band.

2 Press numbered buttons 0-9 and +10 to select a preset number.

Example:

To select preset number 20, press +10, +10 and 0.

To select preset number 15, press +10 and 5.

Selecting a preset number on the main unit

Press TUNER/BAND to select a band. Then, press ◀ PRESET repeatedly or turn MULTI JOG.

Each time ▶ PRESET is pressed, the next ascending number is selected.

To clear a preset station

Select the preset number of the station to be cleared. Then, press ■ CLEAR, and press ■ SET within 4 seconds.

The preset numbers of all other stations in the band with higher numbers are also decreased by one.

BASIC OPERATIONS

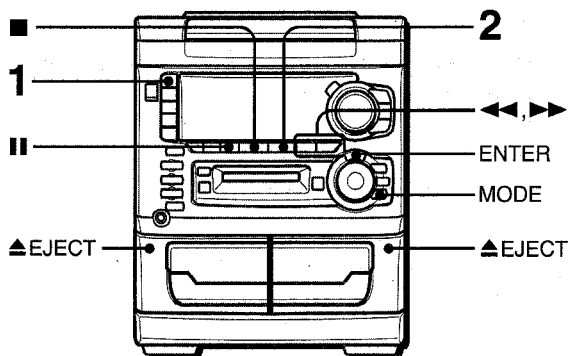

- On deck 1, tapes are always played back on both sides. On deck 2, you can select a reverse mode to play back one or both sides.
- Use Type I (normal) tapes only.

1 Press TAPE and press ▲ EJECT to open the cassette holder.

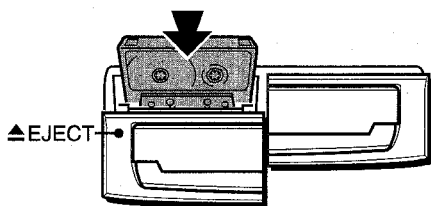

Insert a tape with the exposed side down. Push the cassette holder to close.

2 Press ◀▶ to start play.

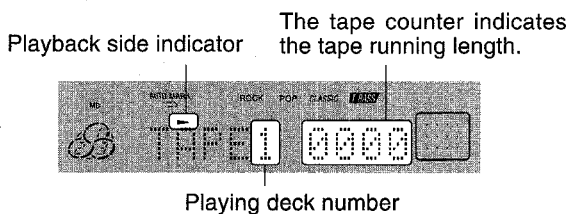

- ▶: The front side is being played (forward).
- ◀: The back side is being played (reverse).

To select a reverse mode (deck 2 only)

- 1 Press **MODE** once. "DECK 2 MODE?" is displayed.
- 2 Within 10 seconds, press **ENTER**, then turn **MULTI JOG** to select the reverse mode.

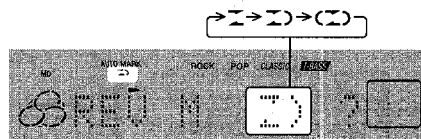

- To play one side only, select "◀▶".
 - To play from front side to reverse side once only, select "▶◀".
 - To play both sides repeatedly, select "◀▶◀▶".
 - When tapes are loaded in both decks, "◀▶" on the display indicates Continuous Play.
- 3 Within 10 seconds, press **ENTER** again.

When tapes are loaded in both decks

Press **TAPE** first to select a deck. The selected deck number is displayed.

- To stop play, press ■.
- To pause play (deck 2 only), press |||. To resume play, press again.
- To change the playback side, press ◀▶ DIR/PRESET in play or pause mode.
- To fast forward or rewind, press ◀◀ or ▶▶. Then press ■ to stop the tape.

To start play when the power is off (Direct Play Function)

Press **TAPE**. The power is turned on and play of the inserted tape begins.

To set the tape counter to 0000

Press ■ **CLEAR** in stop mode. The counter is also set to 0000 when the cassette holder is opened.

CONTINUOUS PLAY

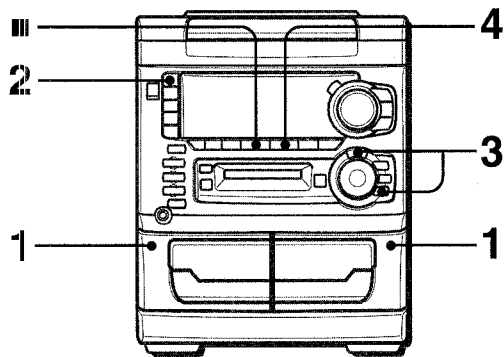

After playback on one deck finishes, the tape in the other deck will start to play without interruption.

- 1 Insert tapes into deck 1 and deck 2.
- 2 Press **TAPE DECK1/2** to select the deck to be played back first.
- 3 Set the reverse mode to “Σ”.
 - 1 Press **MODE** once.
“DECK 2 MODE?” is displayed.
 - 2 Within 10 seconds, press **ENTER**, then select “Σ” with **MULTI JOG**.
 - 3 Within 10 seconds, press **ENTER** again.

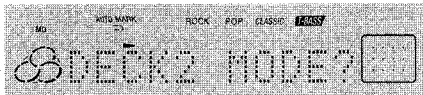

- 4 Press **◀▶** to start playback.
Playback continues until **■** is pressed.

About cassette tapes

- To prevent accidental erasure, break off the plastic tabs on the cassette tape after recording with a screwdriver or other pointed tool.

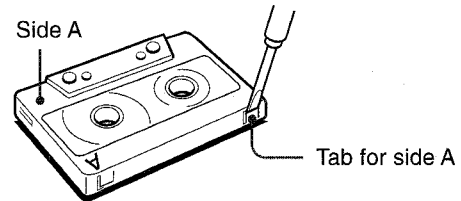

To record on the tape again, cover the tab openings with adhesive tape, etc.

- **120-minute or longer tapes** are extremely thin and easily deformed or damaged. They are not recommended.
- **Take up any slack** in the tape with a pencil or similar tool before use. Slack tape may break or jam in the mechanism.

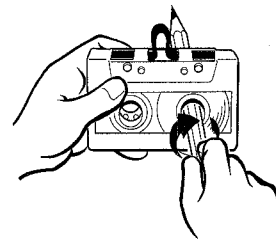

BASIC OPERATIONS

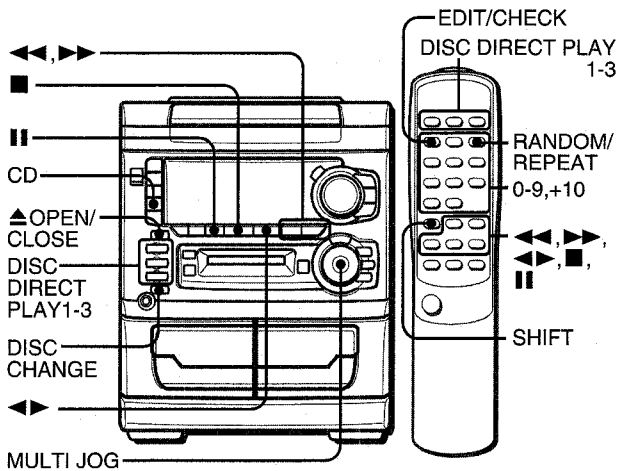

LOADING DISCS

Press **CD**, then press **▲ OPEN/CLOSE** to open the disc compartment. Load disc(s) with the label side up. To play one or two discs, place the discs on tray 1 and 2. To play three discs, press **DISC CHANGE** to rotate the trays after placing two discs. Place the third disc on tray 3. Close the disc compartment by pressing **▲ OPEN/CLOSE**.

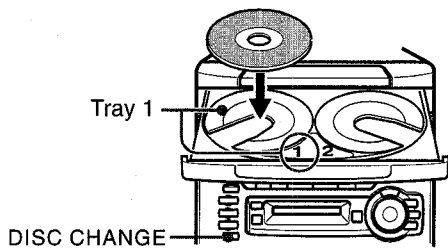

Tray number of the disc to be played Total number of tracks Total playing time

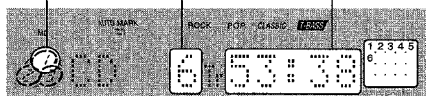

PLAYING DISCS

Load discs. To play all discs in the disc compartment, press **◀▶**. Play begins with the disc on tray 1.

Number of track being played Elapsed playing time

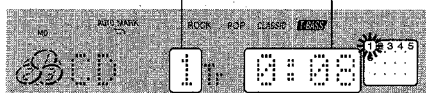

To play one disc only, press **DISC DIRECT PLAY 1-3**. The selected disc is played once.

To stop play, press **■**.

To pause play, press **||**. To resume play, press again.

To search for a particular point during playback, keep **◀◀** or **▶▶** pressed and release it at the desired point.

To skip to the beginning of a track, press **◀◀** or **▶▶** repeatedly or turn **MULTI JOG** until the desired track is displayed.

To remove discs, press **▲ OPEN/CLOSE**.

To start play when the power is off (Direct Play Function) Press **CD**. The power is turned on and play of the loaded disc(s) begins.

When **▲ OPEN/CLOSE** is pressed, the power is also turned on.

To check the remaining time

During play, press **EDIT/CHECK** on the remote control while pressing **SHIFT**. The amount of time remaining until all tracks finish playing is displayed. To restore the playing time display, repeat the above.

Selecting a track with the remote control

- 1 Press **DISC DIRECT PLAY 1-3** to select a disc.
- 2 Press numbered buttons **0-9**, and **+10** to select a track.

Example:

To select the 25th track, press **+10** twice and **5**.

To select the 10th track, press **+10** and **0**.

The selected track starts to play and continues to the end of that disc.

Replacing discs during play

While one disc is playing, the other discs can be replaced without interrupting play.

- 1 Press **DISC CHANGE**.
- 2 Remove the discs and replace with other discs.
- 3 Press **▲ OPEN/CLOSE** to close the disc compartment.

NOTE

- When loading an 8-cm (3-inch) disc, put it on the inner circle of the tray.
- Do not place more than one compact disc on one disc tray.
- Do not tilt the unit with discs loaded. Doing so may cause malfunctions.
- Do not use irregular shape CDs (example: heart-shaped, octagonal ones). It may result in malfunctions.

RANDOM /REPEAT PLAY

Use the remote control.

RANDOM play

All the tracks on the selected disc or all the discs can be played randomly.

REPEAT play

A single disc or all the discs can be played repeatedly.

Press RANDOM/REPEAT repeatedly while pressing SHIFT.

Each time it is pressed, the function can be selected cyclically.

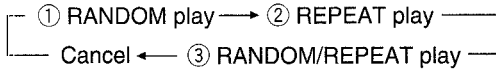

- ① RANDOM lights up on the display.
- ② lights up on the display.
- ③ RANDOM and light up on the display.

To play all discs, press to start play.

To play a single disc, press **DISC DIRECT PLAY 1-3**.

NOTE

During random play, the following operations are not possible:

- to select the tracks directly with the numbered buttons.
- to skip to the previously played track with or **MULTI JOG**.

PROGRAMMED PLAY

Up to 30 tracks can be programmed from any of the inserted discs.

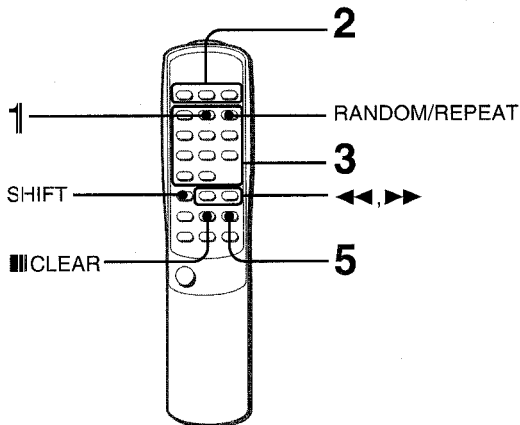

Use the remote control.

- 1 Press **PRGM** while pressing **SHIFT** in stop modes. "PRGM" lights up.



- 2 Press **DISC DIRECT PLAY 1-3** to select a disc.

Go to the next step when the tray stops rotating.

- 3 Press numbered buttons **0-9** and **+10** to program a track.

Example:

To select the 25th track, press **+10**, **+10** and **5**.

To select the 10th track, press **+10** and **0**.

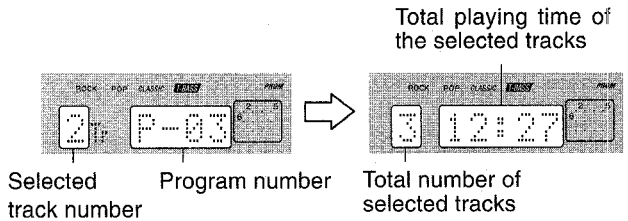

- 4 Repeat steps 2 and 3 to program other tracks.

- 5 Press to start play.

To check the program

Each time or is pressed in stop mode, a disc number, track number, and program number will be displayed.

To clear the program

Press **CLEAR** in stop mode.

To add tracks to the program

Repeat steps 2 and 3 in stop mode. The track will be programmed after the last track.

To change the programmed tracks

Clear the program and repeat all the steps again.

To play the programmed tracks repeatedly

After programming the tracks, press **RANDOM/REPEAT** repeatedly while pressing **SHIFT** until appears on the display.

NOTE

During programmed play, you cannot perform random play, check the remaining time, or select a disc or track.

BASIC OPERATIONS

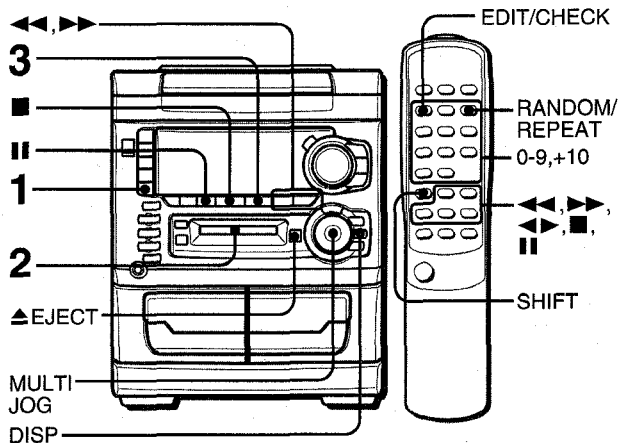

1 Press MD.

2 Insert a disc into the disc drive with the label side up and in the direction of the arrow.

"TOC READING" is displayed while the unit reads the data on the inserted disc. Then the information contained in the disc is displayed.

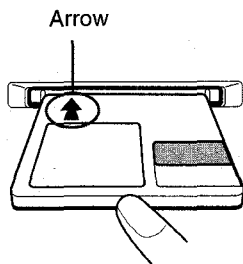

Total playing time

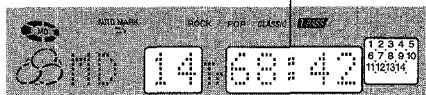

Total number of tracks

3 Press ◀▶.

Play begins.

Elapsed playing time

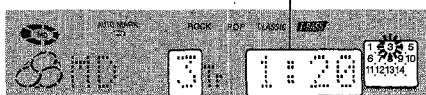

Number of track being played

To stop play, press ■.

To pause play, press ||. To resume play, press it again.

To search for a particular point during playback, keep ◀▶ or ▶▶ pressed and release the button at the desired point.

To skip to the beginning of a track, press ◀▶ or ▶▶ repeatedly or turn MULTI JOG until the desired track is displayed.

To eject a disc, press ▲ EJECT and pull the disc out.

NOTE

Do not hold the disc while ejecting it, otherwise a disc can not be inserted the next time. If this happens, turn off the power and disconnect the AC power cord. Then connect it again.

To start play when the power is off (Direct play function)

Press MD. The power is turned on and play of the inserted disc begins.

To select a track with the remote control

Press numbered buttons 0-9 and +10.

Example:

To select the 25th track, press +10 twice and 5.

To select the 10th track, press +10 and 0.

To play a disc at double speed

Keep ◀▶ pressed for 2 seconds during playback.

To resume normal play, press ◀▶ or ■.

To check the remaining time

During play, press EDIT/CHECK on the remote control while pressing SHIFT. The amount of time remaining until all tracks finish playing is displayed. To restore the playing time display, press EDIT/CHECK while pressing SHIFT again.

To check the track title

During play, press DISP. The title of a track being played is displayed. If the track title is not registered, the track number is displayed. To restore the playing time display, press DISP repeatedly.

To check the disc title

In stop mode, press DISP. The title of a disc is displayed. If the disc title is not registered, "No Title" is displayed. To restore the total playing time display, press DISP again.

NOTE

- Nothing other than an MD should be inserted into the disc drive. Otherwise the disc may become scratched, causing a malfunction or safety hazard such as an electric shock.

- Do not attempt to insert another MD while a disc is already inside the drive.

- Do not tilt the unit with a disc inserted. Doing so may cause malfunction.

RANDOM / REPEAT PLAY

Use the remote control.

RANDOM play

All the tracks on the inserted disc can be played randomly.

REPEAT play

All the tracks on the inserted disc can be played repeatedly.

Press RANDOM/REPEAT repeatedly while pressing SHIFT.

Each time it is pressed, the function can be selected cyclically as below.

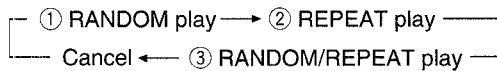

- ① RANDOM lights up on the display.
- ② lights up on the display.
- ③ RANDOM and light up on the display.

NOTE

During random play, the following operations are not possible:

- to select the tracks directly with the numbered buttons.
- to skip to the previously played track with or MULTI JOG.

PROGRAMMED PLAY

Up to 30 tracks can be programmed from the inserted disc.

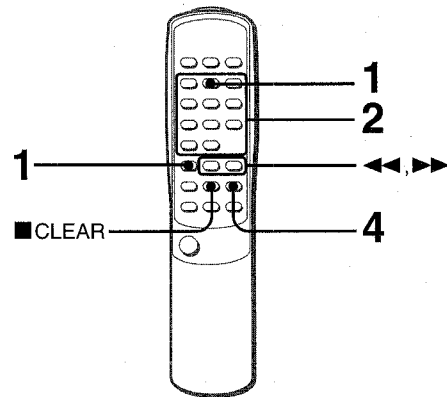

Use the remote control.

1 Press PRGM while pressing SHIFT in stop mode.

"PRGM" lights up.

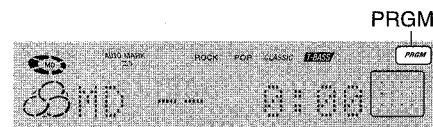

2 Press numbered button 0-9 and +10 to program a track.

Example:

To select the 25th track, press +10 twice and 5.
To select the 10th track, press +10 and 0.

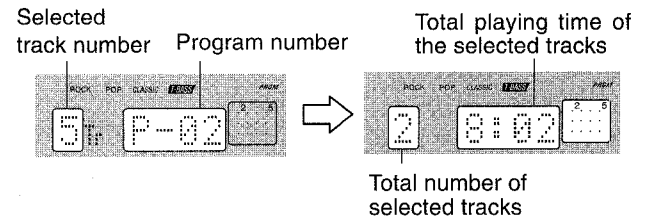

3 Repeat step 2 to program other tracks.

4 Press to start play.

To check the program

Each time or is pressed in stop mode, a track number and a program number will be displayed.

To clear the program

Press CLEAR in stop mode. When the disc is removed, the program is also cleared.

To add tracks to the program

Repeat step 2 in stop mode. The track will be programmed after the last track.

To change the programmed tracks

Clear the program and repeat all the steps.

NOTE

During programmed play, you can not perform random play, check the remaining time, or select a track.

BASIC RECORDING

This section explains how to record from the tuner, CD player, MD player or external equipment.

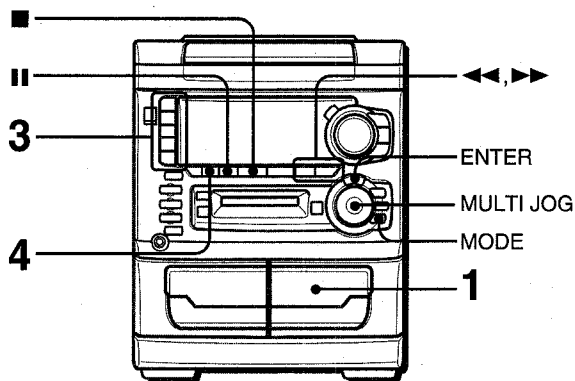

Preparation

- Use **Type I (normal) tapes only.**
- Set the tape to the point where recording will start.

1 Insert the tape to be recorded on into deck 2.
Insert the tape with the side to be recorded on facing out from the unit.

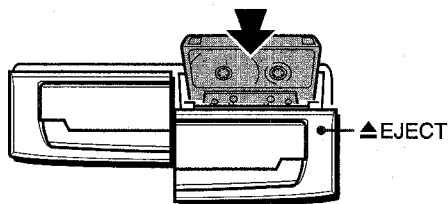

2 Select the reverse mode.

- (1) Press **MODE** once.
"DECK 2 MODE?" is displayed.
- (2) Within 10 seconds, press **ENTER**, then turn **MULTI JOG** to select the reverse mode.
To record on one side only, select "Σ".
To record on both sides, select "Σ" or "ΣΣ".
- (3) Within 10 seconds, press **ENTER** again.

3 Press one of the function buttons and prepare the source to be recorded.

To record from a CD, press **CD** and load the CD(s). Then, select a track to be recorded first with **◀▶**, **▶▶** or **MULTI JOG**.

To record from an MD, press **MD** and insert an MD. Then, select a track to be recorded first with **◀▶**, **▶▶** or **MULTI JOG**.

To record from a radio broadcast, press **TUNER** and tune in a station.

To record from a connected source;

- To record from a source of equipment connected to **DIGITAL IN** terminal on the rear, press **AUX/D-IN** repeatedly until "D-IN" appears on the display.
- To record from a source of equipment connected to **AUX IN** terminal on the rear, press **AUX/D-IN** repeatedly until "AUX" appears on the display.

4 Press ● TAPE REC/REC MUTE to start recording.

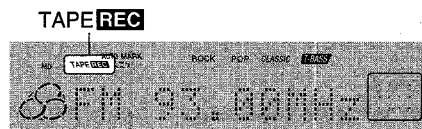

When the selected function is CD or MD, playback and recording start simultaneously.

To stop recording, press ■.

To pause recording, press ||. (Applicable when the source is TUNER or AUX/D-IN) To resume recording, press again.

INSERTING BLANK SPACES

4-second blank spaces can be inserted at the desired point during recording. (Applicable when the source is TUNER or AUX/D-IN.)

1 Press ● TAPE REC/REC MUTE during recording or while in recording pause mode.

"TAPE REC" on the display flashes for 4 seconds and the tape runs without recording. After 4 seconds, the deck enters the recording pause mode.

2 Press || to resume recording.

To insert a blank space of less than 4 seconds, press ● **TAPE REC/REC MUTE** again while "TAPE REC" is flashing.

To insert blank spaces of more than 4 seconds, after the deck enters recording pause mode, press ● **TAPE REC/REC MUTE** again. Each time the button is pressed, a 4-second blank space is added.

To erase a recording

- 1** Insert the tape to be erased into deck 2 and press **TAPE DECK 1/2** to display "TAPE 2".
- 2** Set the tape to the point where the erasure is to be started.
- 3** Press ● **TAPE REC/REC MUTE** to start the erasure.

DUBBING A TAPE MANUALLY

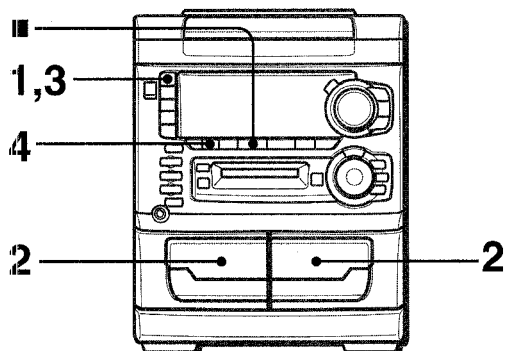

NOTE

- Set the tape to the point where recording will start.
 - The reverse mode is automatically set to "Σ".
- Note that recording will be done on one side of the tape only.

1 Press TAPE.

2 Insert the original tape into deck 1 and the tape to be recorded on into deck 2.

Insert the tapes with the sides to be played back or recorded on facing out from the unit.

3 Press TAPE DECK 1/2 to select deck 1.

"TAPE 1" is displayed.

4 Press ● TAPE REC/REC MUTE to start recording.

Playing and recording start simultaneously.

To stop dubbing

Press ■.

DUBBING THE WHOLE TAPE

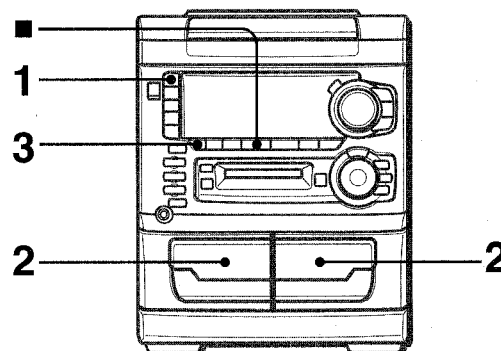

This function allows you to make exact copies of the original tape.

NOTE

- Dubbing does not start from a point halfway in the tape.
- The reverse mode is automatically set to "Σ".

1 Press TAPE.

2 Insert the original tape into deck 1 and the tape to be recorded on into deck 2.

Insert each tape with the side to be played back or recorded on facing out from the unit.

3 Press TAPE SYNC DUB to start recording.



The tapes are rewound to the beginning of the front sides, and recording starts.

To stop dubbing

Press ■.

AI EDIT RECORDING

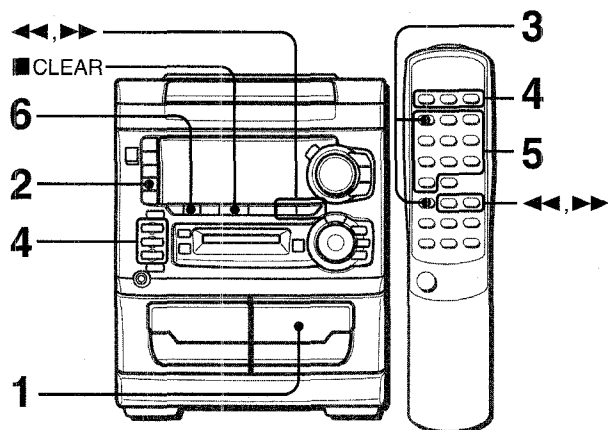

The AI edit function enables CD recording without worrying about tape length and track length. When a CD is inserted, the unit automatically calculates the total track length. If necessary, the track order is rearranged so that no track is cut short. (AI: Artificial Intelligence)

NOTE

AI edit recording will not start from a point halfway into the tape. The tape must be recorded from the beginning of either side.

1 Insert the tape into deck 2.

Insert the tape with the side to be recorded on first facing out from the unit.

2 Press CD and load the CD(s).

3 Press EDIT/CHECK once on the remote control while pressing SHIFT.

"AI" is displayed.

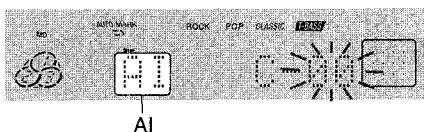

When "PRGM" is displayed, press EDIT/CHECK again.

4 Press DISC DIRECT PLAY 1-3 to select a disc.

5 Press numbered buttons 0-9 on the remote control to designate the tape length.

10 to 99 minutes can be specified.

Example: When using a 60-minute tape, press 6 and 0.

In a few seconds, the microcomputer programs the tracks to be recorded on each side of the tape.

• ◀▶ and ▶▶ are also available to designate the tape length.

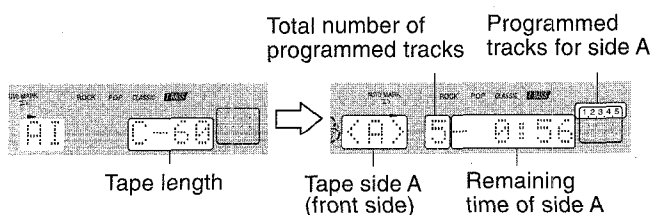

6 Press ● TAPE REC/REC MUTE to start recording on the front side.

The tape is rewound to the beginning of the front side, the lead segment is played through for 10 seconds, and recording starts. When recording on the front (side A) ends, recording on the back (side B) starts.

To stop recording

Press ■ CLEAR. Recording and CD play stop *simultaneously*.

To clear the edit program

Press ■ CLEAR once in stop mode to return to the normal display.

To check the order of the programmed track numbers

Before recording, press EDIT/CHECK on the remote control while pressing SHIFT to select side A or B, and press ◀▶ or ▶▶ repeatedly. MULTI JOG is also available instead of ◀▶ and ▶▶.

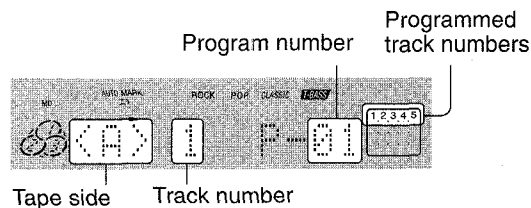

To add tracks from other discs to the edit program

If there is any time remaining on the tape after step 5, you can add tracks from other discs in the CD compartment.

1 Press EDIT/CHECK on the remote control while pressing SHIFT to select side A or B.

2 Press DISC DIRECT PLAY 1-3 to select a CD.

3 Press numbered buttons 0-9 and +10 on the remote control to select tracks. "PRGM" lights up.

A track whose playing time is longer than the remaining time cannot be programmed.

4 Repeat steps 2 and 3 to add more tracks.

Time on cassette tapes and editing time

The actual cassette recording time is usually a little longer than the specified recording time printed on the label. This unit can program tracks to use the extra time. When the total recording time is a little longer than the tape's specified recording time after editing, the display shows the extra time (without a minus mark), instead of the time remaining on the tape (with the minus mark).

NOTE

The AI edit function cannot be used with discs containing 31 tracks or more.

PROGRAMMED EDIT RECORDING

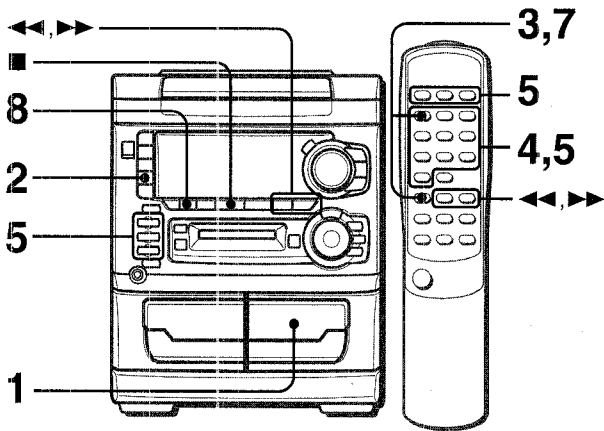

Programmed edit function enables CD recording while checking the remaining time on each side of the tape as the tracks are programmed.

NOTE

The programmed edit recording will not start from a point halfway in the tape. The tape must be recorded from the beginning of either side.

1 Insert the tape into deck 2.

Insert the tape with the side to be recorded on first facing out from the unit.

2 Press CD and load the CD(s).

3 Press EDIT/CHECK twice on the remote control while pressing SHIFT.

"PRGM" lights up.

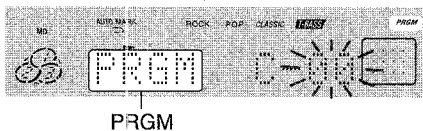

When "AI" is displayed, press EDIT/CHECK while pressing SHIFT again.

4 Press numbered buttons 0-9 on the remote control to designate the tape length.

10 to 99 minutes can be specified.

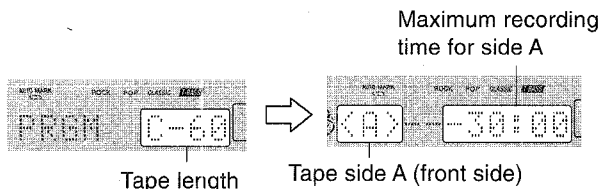

5 Press DISC DIRECT PLAY 1-3 to select a CD. Then, press numbered buttons 0-9 and +10 to program a track.

6 Repeat step 5 for the rest of the tracks for side A.

A track whose playing time is longer than the remaining time cannot be programmed.

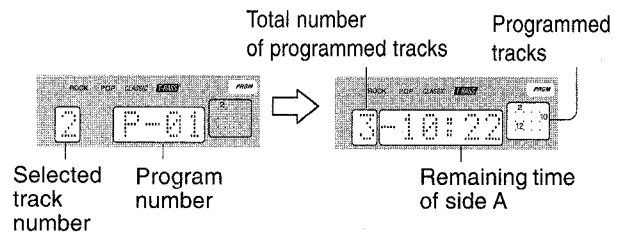

7 Press EDIT/CHECK on the remote control while pressing SHIFT to select side B and program the tracks for side B.

After confirming B on the display, repeat step 5.

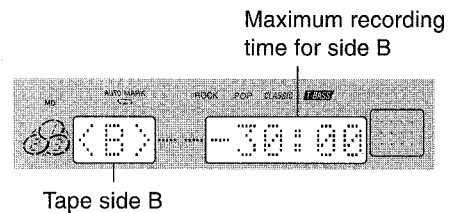

8 Press ● TAPE REC/REC MUTE to start recording.

The tape is rewound to the beginning of the front side, the lead segment is played through for 10 seconds, and recording starts. When recording on the front (side A) ends, recording on the back (side B) starts.

To stop recording

Press ■ CLEAR. Recording and CD play stop simultaneously.

To check the order of the programmed track numbers

Before recording, press EDIT/CHECK on the remote control while pressing SHIFT to select side A or B, and press ◀ or ▶ repeatedly.

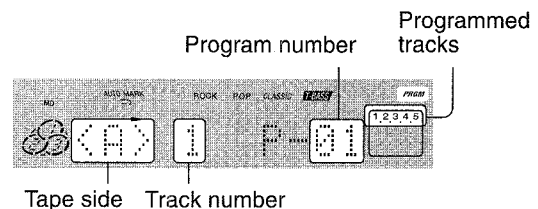

To change the program of each side

Press EDIT/CHECK on the remote control while pressing SHIFT to select side A or B, and press ■ CLEAR to clear the program of the selected side. Then program tracks again.

To clear the edit program

Press ■ CLEAR once in stop mode to return to the normal display.

MD RECORDING

The sound of the CD does not decline in quality on the recording, and recording can be done easily with **CD ► MD**.

RECORDING A WHOLE CD

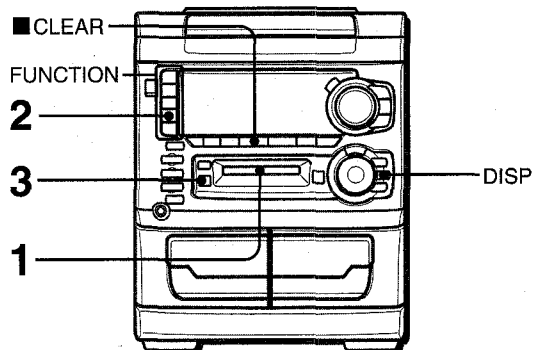

1 Insert a recordable MD into the disc drive with the label side up and in the direction of the arrow.

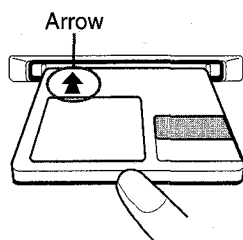

2 Press **CD** and load a CD to be recorded on tray 1.

3 Press **CD ► MD** once to start recording.
"CD ► MD direct" is displayed and recording begins.

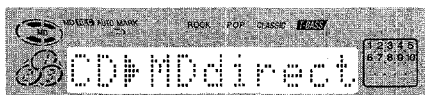

During recording, display changes to the elapsed playing time. When the last track of the CD finishes playing, the recording stops automatically.

When the recording finishes, "TOC EDIT" is displayed and the data concerning the contents of the recording are registered.

To check the remaining recordable time of the MD before recording starts

Press one of the function buttons except MD, then press **DISP**. The remaining recordable time is displayed for 4 seconds.

To stop recording

Press **■**. The recording stops and TOC data is registered. To stop playing the CD, press **■** again.

Display information during recording

When **DISP** is pressed repeatedly during recording, the display changes as follows.

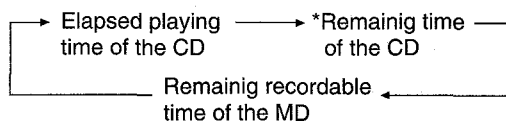

* During "AUTO FIRST TRACKS RECORDING", the remaining time of CD is not displayed.

Registering index marks automatically

The track order information in the original CD will be copied as the index marks.

To record on a previously recorded MD

If there is an unrecorded section left on the MD, the new recording automatically starts from where the previous recording finished. If you want to start recording from the beginning of a previously recorded MD, erase the previous recording completely. (See page 28.)

RECORDING ONLY ONE TRACK

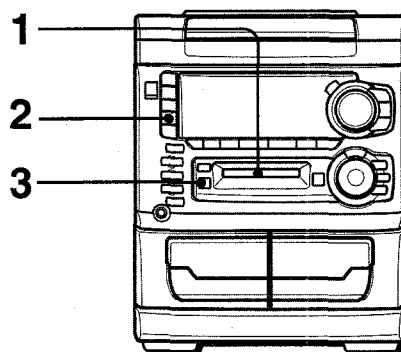

1 Insert a recordable MD into the disc drive with the label side up and in the direction of the arrow.

2 Press **CD** and play the track of the CD to be recorded.

3 Press **CD ► MD** once to start recording.

CD playing returns to the beginning of the current playing track and recording begins.

When the selected track of the CD finishes playing, the recording stops automatically and the CD goes to the next track.

When the recording finishes, "TOC EDIT" is displayed and the data concerning the contents of the recording are registered.

- The index mark is registered automatically at the beginning of the track.

NOTE

- While "TOC EDIT" is displayed, do not disconnect the AC cord or shake the unit. Otherwise, the TOC data is not registered properly.
- During recording with **CD ► MD**, **II** cannot be used.
- Nothing other than an MD should be inserted into the disc drive. Otherwise the disc may become scratched, causing a malfunction or safety hazard such as an electric shock.
- Do not attempt to insert another MD while an MD is already inside the disc drive.
- Do not tilt the unit with a disc inserted. Doing so may cause malfunction.

AUTO FIRST TRACKS RECORDING OF CDS

Only the first track of the CDs on the tray are recorded continuously. You can keep recording continuously without interruption, if you press **DISC CHANGE** to replace the CDs during recording.

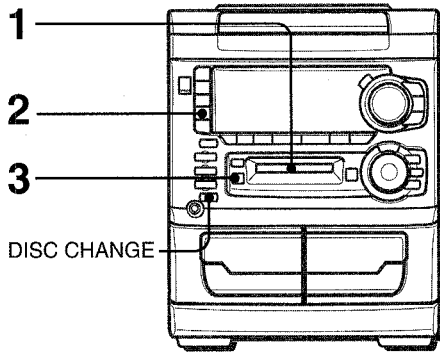

- 1 Insert a recordable MD into the disc drive with the label side up and in the direction of the arrow.
- 2 Press **CD** and load the CDs to be recorded.
- 3 Press **CD ► MD** twice to start recording.
"CD ► MD single" is displayed and recording begins with the first track of the CD on tray 1.



To replace CDs during recording, press **DISC CHANGE** and replace with other CDs. Then, press **DISC CHANGE** to close the disc compartment.

When recording finishes, "TOC EDIT" is displayed and the data concerning the contents of the recording are registered.

- The index mark is registered automatically at the beginning of the track.

Display information during recording

When **DISP** is pressed repeatedly during recording, the display changes as follows.

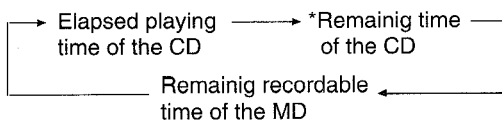

* During "AUTO FIRST TRACKS RECORDING", the remaining time of CD is not displayed.

PROGRAMMED RECORDING OF CDS

Up to 30 tracks can be programmed and recorded from any of the inserted CDs.

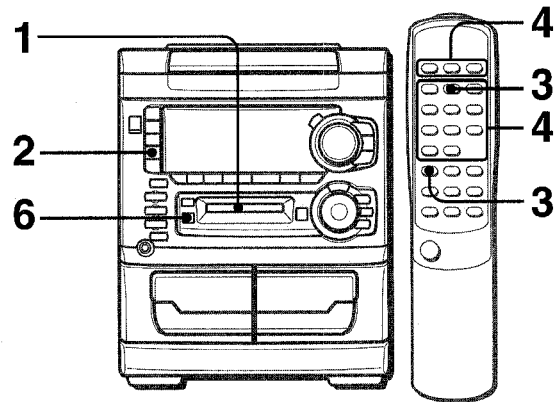

- 1 Insert a recordable MD into the disc drive with the label side up and in the direction of the arrow.
- 2 Press **CD** and load CDs.
- 3 Press **PRGM** on the remote control while pressing **SHIFT**.
"PRGM" is displayed.
- 4 Press **DISC DIRECT PLAY 1-3** to select a CD. Then, press numbered buttons 0-9 and +10 to program a track.

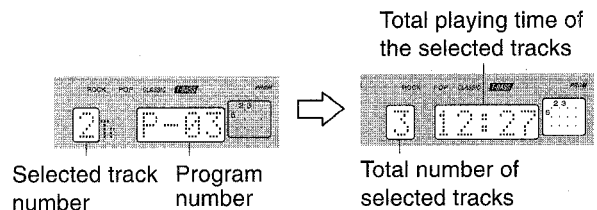

- 5 Repeat step 4 to program other tracks.

- 6 Press **CD ► MD** to start recording.

Recording begins.

When the programmed tracks finish playing, the recording stops automatically.

When the recording finishes, "TOC EDIT" is displayed and the data concerning the contents of the recording are registered.

- The index mark is registered automatically at the beginning of each track in the programmed order.

RECORDING THREE CDS CONTINUOUSLY

● **MD REC** is used for recording. In this case, the sound of the CD is carried toward the MD as analog signals.

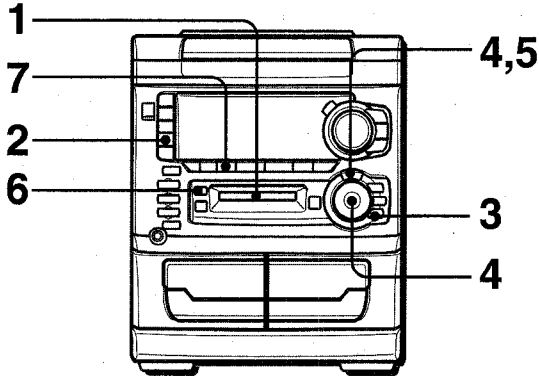

- 1 Insert a recordable MD into the disc drive with the label side up and in the direction of the arrow.
- 2 Press **CD** and load the CDs on the trays.
- 3 Press **MODE** twice.
"Mark MODE?" is displayed for 10 seconds.



- 4 Within 10 seconds, press **ENTER** and turn **MULTI JOG** to select an index mark mode.
To register index marks automatically at the beginning of each track, select "Mark:AUTO?".
To register index marks every 5 minutes, select "Mark:TIME?".
To register without index marks, select "Mark:OFF?".

- 5 Within 10 seconds, press **ENTER**.

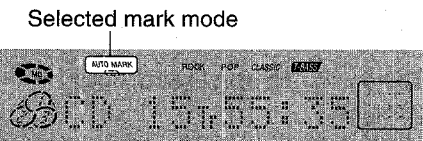

- 6 Press ● **MD REC**.
The unit enters the standby mode and waits until CD is displayed.
- 7 Press **||** to start recording.
Recording begins.
When all the CDs on the tray finish playing, the recording stops automatically.
When the recording finishes, "TOC EDIT" is displayed and the data concerning the contents of the recording are registered.

To add index marks during recording
Press **ENTER** at the desired point during recording.

The recording level
This unit sets the recording level automatically.

NOTE

- There may be a case where index marks are not registered accurately even if the **AUTO MARK** is selected.
- You can not register index marks without registering track numbers.

AUTO MARK (Auto mark) function

- When recording from a CD with **CD ► MD**, the index mark information recorded on the CD is copied as it is.

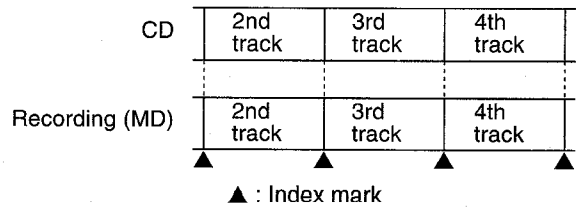

- When recording CDs or other sources, if there is a blank section lasting more than 3 seconds, an index mark is automatically registered when a sound signal is input in the following time.

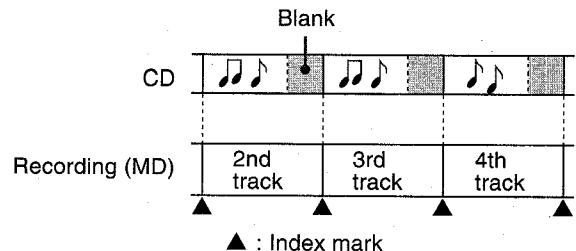

RECORDING FROM A TAPE, THE RADIO OR CONNECTED EQUIPMENT

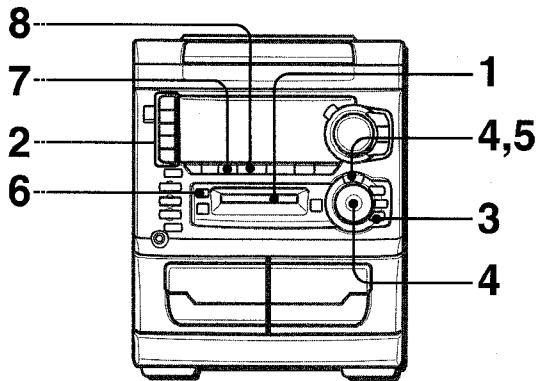

1 Insert a recordable MD into the disc drive with the label side up and in the direction of the arrow.

2 Press one of the function buttons and prepare the source to be recorded.

- To record from a tape, press **TAPE** and insert a tape.
- To record from the radio, press **TUNER** and tune in a station.
- To record from a source of equipment connected to DIGITAL IN terminal on the rear, press **AUX/D-IN** repeatedly until "D-IN" appears on the display.
- To record from a source of equipment connected to AUX IN terminal on the rear, press **AUX/D-IN** repeatedly until "AUX" appears on the display.

3 Press **MODE** twice.
"Mark MODE?" is displayed for 10 seconds.



4 Within 10 seconds, press **ENTER** and turn **MULTI JOG** to select an index mark mode.

- To register index marks automatically at the beginning of each track, select "Mark:AUTO?".
- To register index marks every 5 minutes, select "Mark:TIME?".
- To register without index marks, select "Mark:OFF?".

5 Within 10 seconds, press **ENTER**.

Selected mark mode

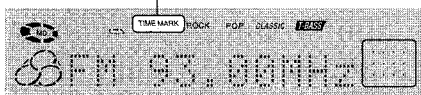

6 Press **MD REC**.
Unit enters the standby mode and waits until the source name to be recorded is displayed.

Recordable remaining time

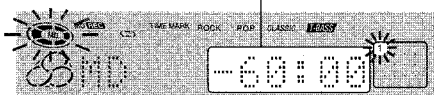

7 Press **II** to start recording.

8 Press **■** to stop recording.

When the recording finishes, "TOC EDIT" is displayed and the data concerning the contents of the recording are registered.

To add index marks during recording

Press **ENTER** at the desired point during recording.

NOTE

- There may be a case where index marks are not registered accurately even if the AUTO MARK is selected.
- You can not register index marks without registering track numbers.

To prevent accidental erasure of recorded material

Slide the record-protect tab as shown below.
Slide the tab so that it is completely locked.

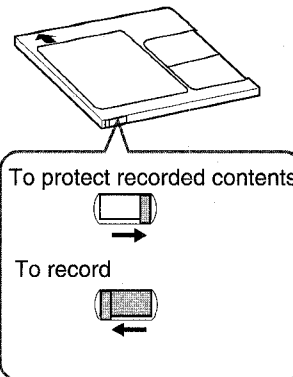

If a recording is attempted when the tab is set to the protected position, "Protected" appears on the display. Slide the record-protect tab to the original position.

EXTENDED RECORDING—MONAURAL RECORDING

Twice as long as the time printed on the MD can be obtained by using the monaural recording mode. In this case, the recording sound will be monaural.

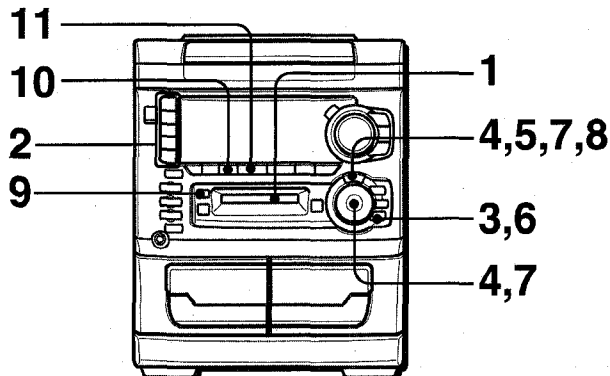

1 Insert a recordable MD into the disc drive with the label side up and in the direction of the arrow.

2 Press one of the function buttons and prepare the source to be recorded.

*To record from a tape, press **TAPE** and insert a tape.*

*To record from the radio, press **TUNER** and tune in a station.*

- To record from a source of equipment connected to DIGITAL IN terminal on the rear, press **AUX/D-IN** repeatedly until "D-IN" appears on the display.

- To record from a source of equipment connected to AUX IN terminal on the rear, press **AUX/D-IN** repeatedly until "AUX" appears on the display.

3 Press **MODE** three times.

"REC MODE?" is displayed for 10 seconds.



4 Within 10 seconds, press **ENTER** and turn **MULTI JOG** so that "REC: MONO?" displays.

5 Within 10 seconds, press **ENTER**.

"MONO" flashes on the display.

6 Press **MODE** twice.

"Mark MODE?" is displayed for 10 seconds.

7 Within 10 seconds, press **ENTER** and turn **MULTI JOG** to select an index mark mode.

To register index marks automatically at the beginning of each track, select "Mark:AUTO?".

To register index marks every 5 minutes, select "Mark:TIME?".

To register without index marks, select "Mark:OFF?".

8 Within 10 seconds, press **ENTER**.

9 Press **MD REC**.

The unit enters the standby mode and waits until the source name to be recorded is displayed.

MONO flashes.

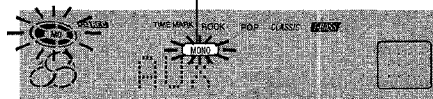

10 Press **II** to start recording.

11 Press **■** to stop recording.

When the recording finishes, "TOC EDIT" is displayed and the data concerning the contents of the recording are registered.

To add index marks during recording

Press **ENTER** at the desired point during recording.

NOTE

When one of the Function buttons is pressed, the extended recording mode is canceled.

EXTENDED TIMER RECORDING

1 Carry out steps 1 to 5 of "SETTING THE TIMER RECORDING" on page 30.

2 Carry out steps 3 to 5 of "EXTENDED RECORDING" on this page so that "MONO" is displayed.

3 Press **POWER** to turn the power off after adjusting the volume and tone.

Ⓢ remains on the display after power is turned off (timer standby mode).

WHAT IS AN MD (MINI DISC)?

An MD is only 64 mm (25/8 inches) in diameter, about half the size of a conventional CD. But an MD can be used to store and playback a full 74 minutes of data such as a CD. Unlike a CD, an MD comes in a plastic cartridge, so that it can be handled with ease. The cartridge also protects the disc inside from shocks, dust and scratches. Unlike cassette tapes, which can become stretched or tangled, an MD is an excellent durable media.

TYPE OF MD

There are two types of MDs: "Optical discs" and "Magneto-optical discs". Both types use laser beams and optical pick-up technology to read recorded data during playback.

Optical discs

These are playback only discs. Like CDs, they are used as prerecorded music discs. You cannot record or edit them.

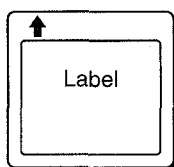

The shutter covers the opening only on the non-labeled side of the MD.

Recordable MO*1 discs

These are recordable discs which can be recorded on again and again, like cassette tapes. The recording method called magneto-optical technology employs a laser and magnetism to record signals. Therefore, the quality of recorded sound does not deteriorate even after many playbacks and recordings.

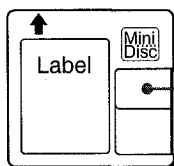

The shutter covers the opening on both sides of the MD.

*1 MO: An abbreviation of Magneto Optical

Ultra compact size made possible by ATRAC*2 technology

A newly developed digital audio compression technology called the ATRAC system automatically extracts only the frequencies that are actually audible to the human ear and cuts the frequencies which are inaudible. This compresses the amount of data to be recorded to 1/5 of the normal amount. The ATRAC system is based upon studies carried out in the field of auditory psychology and does not impair the quality of the audible sound.

*2 ATRAC: An abbreviation of Adaptive TRansform Acoustic Coding

Quick random access

One of the great features of the MD is that you can search for desired tracks quickly. There are also quick and easy functions for random playback, in which the order of the tracks can be rearranged at random, and for renumbering tracks enabling them to be played in any order.

THE LIMITATIONS OF MD

Recording on the MD is performed differently from that of a cassette tape or a DAT. Therefore, the MD system is subject to the following restrictions.

"TOC* Full" is displayed even if the recording time does not reach the maximum recordable time of the disc (60-minute or 74-minute)

"TOC Full" is displayed when 254 tracks are already recorded on a disc, without respect to the recording time.

*TOC: An abbreviation of Table Of Contents.

"TOC Full" is displayed even if a disc is not fully recorded on

If there are lots of emphasis data in a particular track, the unit handles the data as index codes, and tracks are counted, in addition, without respect to the time and number of tracks.

The remaining time on a disc is not increased even after some short tracks have been erased

When the remaining time on a disc is displayed, it may not be increased even after erasing short tracks because the sections less than eight seconds are not counted.

Tracks cannot be joined (the COMBINE function does not function)

Tracks created by editing may not be joined.

The total of the recorded time and the remaining time on a disc does not match the maximum recordable time of the disc (60-minute or 74-minute)

Recording is performed in a minimum unit of one cluster (two seconds). Even if the recorded section is shorter than two seconds, a two-second space is needed in recording. Therefore, the available time becomes shorter. If there are scratches on a disc, the available time becomes even shorter, because the sections which are scratched are automatically erased.

Track numbers may not be registered properly

When recording from a CD with **CD ► MD**, small tracks may be created depending on the contents of a CD.

When using the AUTO MARK function, track numbers may not be registered properly depending on the contents of the CD.

Digital inputs may not be acceptable

When digital recording is attempted from recorded material with copyrights, digital dubbing cannot be performed to a recordable MD from another MD recorded in digital because of the built-in record restriction function which complies with the SCMS* standard.

* SCMS (Serial Copy Management System) is the standard to restrict single digital dubbing between digital audio systems thus protecting copyrights.

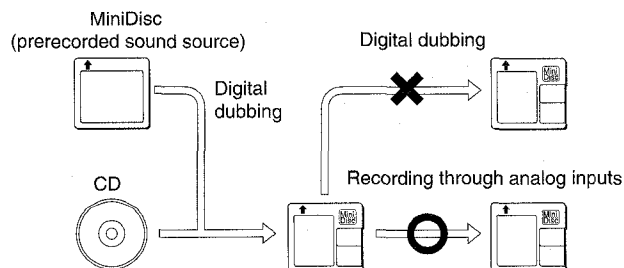

En

REGISTERING THE DISC TITLE AND TRACK TITLE

You can register the titles of the discs and tracks according to the CD which you made the recording from. Personal messages also can be registered.

REGISTERING THE DISC TITLE

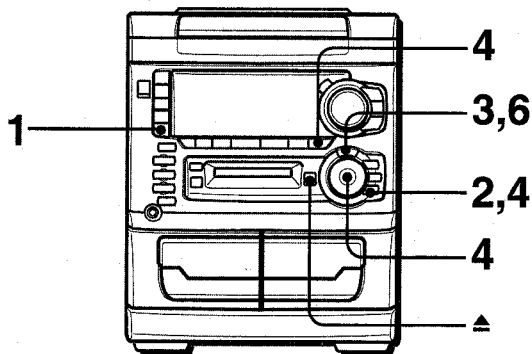

1 Press MD and insert an MD to register the titles.

2 Press MODE in stop mode.

"Disc Title?" is displayed for 10 seconds.



3 Within 10 seconds, press ENTER.

The unit turns into character entry mode.

4 Enter a letter, number or symbol.

(1) Press MODE repeatedly to select the kind of character (capital letters, small letters or numbers/symbols).



→Capital letters (A) →Small letters (a) →Numbers/symbols (0)→

NOTE

- While "TOC EDIT" is displayed, do not disconnect the AC cord or shake the unit. Otherwise, the TOC data is not recorded properly and the edited contents on a disc can not be played.
- A disc can not be edited:
 - when a prerecorded disc is inserted. ("PB Disc" is displayed.)
 - when the record-protect tab on an inserted disc is moved to the protected position. ("Protected" is displayed.)
 - during random play or programmed play.

(2) Turn MULTI JOG to select a desired character.

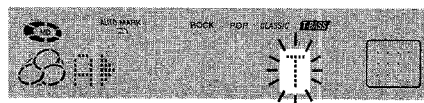

(3) Press ►► after you have selected a character.

The selected character stops flashing and moves to the left.

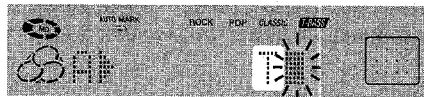

5 Repeat step 4 to enter all the characters (up to 50 characters).

6 Press ENTER.

When ▲ EJECT is pressed to eject a disc, "TOC EDIT" is displayed and the data concerning the contents of the editing are registered.

REGISTERING THE TRACK TITLES

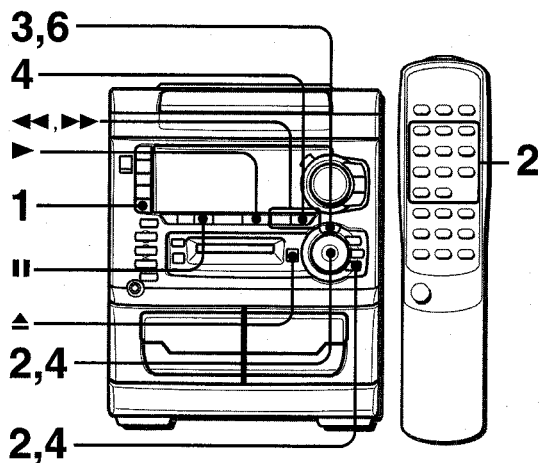

1 Press MD and insert an MD to register the titles.

2 Press numbered buttons 0-9 and +10 on the remote control, or turn MULTI JOG to select a track to register the titles. Then, press MODE.

"Title?" is displayed for 10 seconds.



3 Within 10 seconds, press ENTER.

The unit turns into character entry mode.

4 Enter a letter, number or symbol.

(1) Press MODE repeatedly to select the kind of character (capital letters, small letters or numbers/symbols).

(2) Turn MULTI JOG to select a desired character.

(3) Press ►► after you have selected a character.

The selected character stops flashing and moves to the left.

5 Repeat step 4 to enter all the characters (up to 50 characters).

When entering the characters during MD playback, the track is played repeatedly until **ENTER** is pressed in step 6.

6 Press ENTER.

When **▲ EJECT** is pressed to eject a disc, "TOC EDIT" is displayed and the data concerning the contents of the editing are registered.

To change a character

Press **◀◀** or **▶▶** repeatedly until the character to be changed flashes. Then enter the desired character again.

To delete characters

Press **◀◀** or **▶▶** repeatedly until the character to be deleted flashes. Then press **||**.

To insert a space between the characters

Press **◀◀** or **▶▶** repeatedly until the part to be entered as a space flashes. Then press **▶**.

To add a character between two characters

First, insert a space between two characters with **◀◀/▶▶** and **▶**. Then change the space to the desired character by entering it.

These characters can be used

Capital letters: S (space) A B C D E F G H I J K L M N O P Q R S T U V W X Y Z

Small letters: S (space) a b c d e f g h i j k l m n o p q r s t u v w x y z

Numbers and symbols: S (space) 0 1 2 3 4 5 6 7 8 9 ! " # \$ % & ' () * + , - . / : ; < = > ? @ _ `

NOTE

If the unit is left for one minute at steps 4 and 5, the character entry mode is canceled.

DIVIDING A TRACK

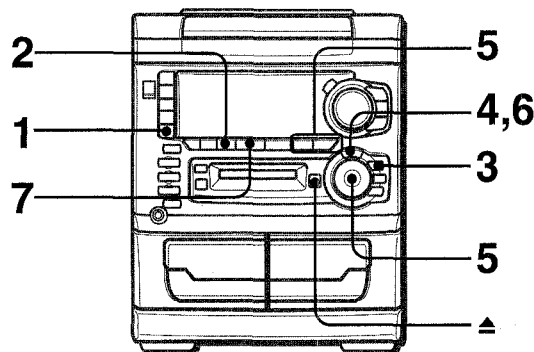

You can divide a track into two parts by registering an index mark.

Example:

To divide the fifth track into two parts at 2 minutes 30 seconds.

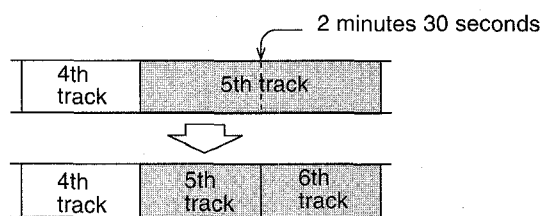

1 Press MD and insert an MD.

2 During playback, press || at the point to be divided.

Playback enters playback pause mode.

3 Press MD EDIT repeatedly until "Divide" is displayed.

"Divide 5?" is displayed.

4 Within 10 seconds, press ENTER.

A 3-second part from the point pressed **||** is played repeatedly.

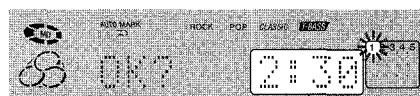

The point pressed **||**

5 Adjust the point to be divide with ◀◀, ▶▶ or MULTIJOG referring the playback sound.

6 Press ENTER.

The index mark is registered and the track number advances by one. At the same time, all the succeeding track numbers advance by one.

7 Press ■ .

Playback stops.

When **▲ EJECT** is pressed to eject a disc, "TOC EDIT" is displayed and the data concerning the contents of the editing are registered.

NOTE

- A track can not be divided in the following cases:
 - when an inserted disc already contains 254 tracks.
 - when elapsed time is displayed as 0:00.

COMBINING TWO TRACKS

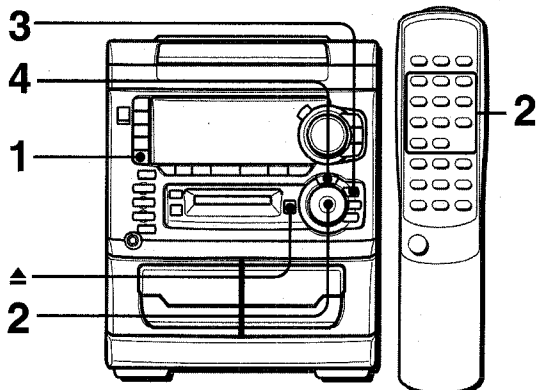

You can combine two tracks by erasing the index mark in between.

Example:

To combine the 2nd track and the 3rd track by erasing the index mark at the beginning of the 3rd track.

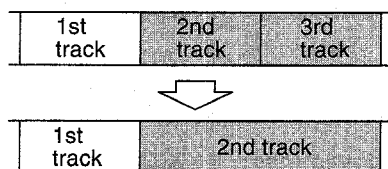

1 Press MD and insert an MD.

2 Select the latter track of the two tracks that you want to combine with numberd buttons 0-9 and +10 on the remote control or turn MULTI JOG.

Example: To combine the 2nd track and the 3rd track, select the 3rd track.

3 Press MD EDIT repeatedly until "Combine" is displayed.

Example: "Combine 3?" is displayed when MD EDIT is pressed during playback of the 3rd track.



4 Within 10 seconds, press ENTER.

The index mark of the selected track disappears and the 2nd track and the 3rd track are combined. At the same time, all the succeeding track numbers move down by one.

When \blacktriangle EJECT is pressed to eject a disc, "TOC EDIT" is displayed and the data concerning the contents of the editing are registered.

If the tracks are titled

If both of the tracks are titled, the title of the lower number track remains.

If only one track is titled on the tracks to be combined, this title remains.

NOTE

You can not combine a track recorded in monaural and a track recorded in stereo.

CHANGING THE ORDER OF THE TRACKS

You can change the order of tracks after completing a recording. The order does not go back to the original order even when the power turns off.

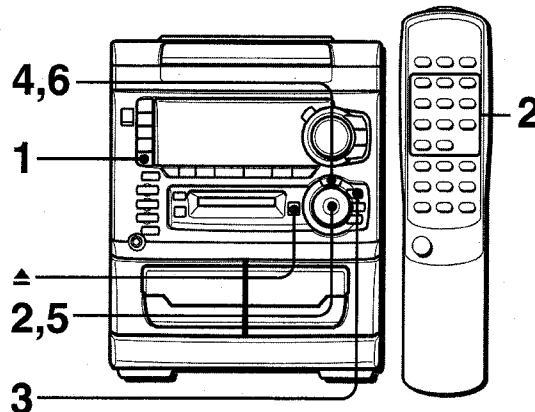

Example:

To move the 3rd track to the 1st position.

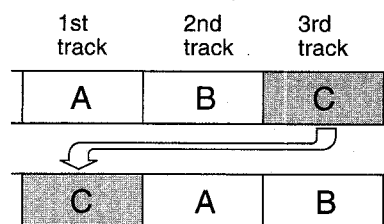

1 Press MD and insert an MD.

2 Select the track that you want to move with MULTI JOG or the numbered buttons on the remote control.

Example: To move the 3rd track, select the 3rd track.

3 Press MD EDIT repeatedly until "Move" is displayed.



4 Within 10 seconds, press ENTER.

5 Turn MULTI JOG to select the desired track number to move the track to.

Example: The 3rd track moves to the 1st position

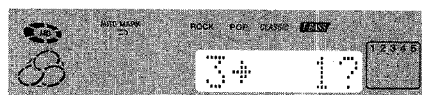

6 Within 10 seconds, press ENTER.

The order of tracks is changed.

When \blacktriangle EJECT is pressed to eject a disc, "TOC EDIT" is displayed and the data concerning the contents of the editing are registered.

ERASING TRACKS

ERASING ALL TRACKS ON A DISC

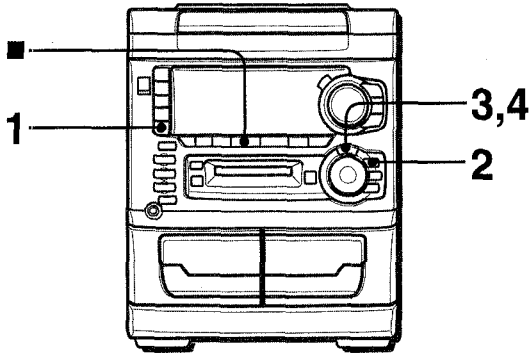

- 1 Press MD and insert an MD.
- 2 Press MD EDIT repeatedly until "Erase All?" is displayed.



- 3 **Within 10 seconds**, press ENTER.
If you erase all the tracks, you cannot retrieve them again. Make sure to check that it is all right to erase all tracks.



To cancel, press ■.

- 4 **Within 1 minute**, press ENTER again.
"TOC EDIT" is displayed and all tracks on the inserted disc are erased.

ERASING A SINGLE TRACK

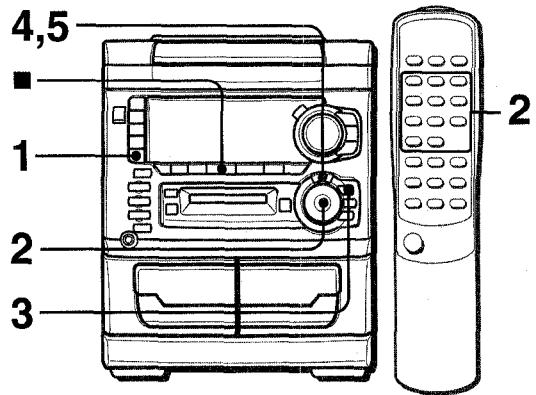

- 1 Press MD and insert an MD.
- 2 Select the track that you want to erase with MULTI JOG or the numbered buttons on the remote control.
- 3 Press MD EDIT repeatedly until "Erase" is displayed.
Example: To erase the 3rd track.



- 4 **Within 10 seconds**, press ENTER.
If you erase a track, you cannot retrieve it again. Make sure to check that it is all right to erase the track.



To cancel, press ■.

- 5 **Within 1 minute**, press ENTER again.
The selected track is erased and all the succeeding track numbers also move down by one. When "TOC EDIT" is displayed, the data concerning the contents of the editing are registered.

SETTING THE CLOCK

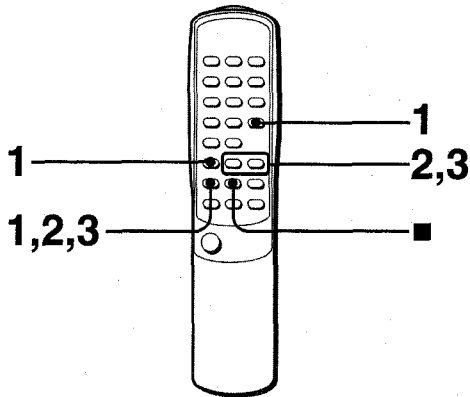

1 Press CLOCK on the remote control while pressing SHIFT, and press **II SET within 4 seconds.**



2 Press **I<<< DOWN or **>>>** UP to designate the hour, and press **II** SET.**

The hour stops flashing and the minute starts flashing.

3 Press **I<<< DOWN or **>>>** UP to designate the minute, and press **II** SET.**

The minute stops flashing on the display and the clock starts from 00 seconds.

To display the current time

Press **CLOCK** on the remote control while pressing **SHIFT**. The time is displayed for 4 seconds.

However, the time cannot be displayed during recording.

To switch to the 24-hour standard

Press **CLOCK** on the remote control while pressing **SHIFT** and then press **■** within 4 seconds.

Repeat the same procedure to restore the 12-hour standard.

If the clock display flashes

This is caused by a power interruption. The current time needs to be reset.

If power is interrupted for more than approximately 24 hours, all settings stored in memory after purchase need to be reset.

SETTING THE TIMER

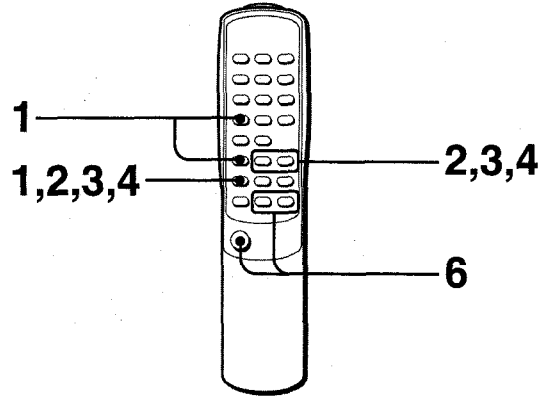

The unit can be turned on at a specified time every day with the built-in timer.

Preparation

Make sure the clock is set correctly.

Use the remote control.

1 Press TIMER repeatedly while pressing SHIFT until **⊕ appears on the display, and press **II** SET within 6 seconds.**

⊕ is displayed and the hour flashes.

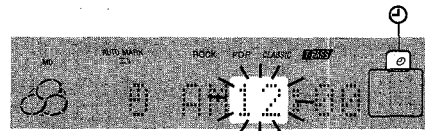

NOTE

If you press **II** SET after 6 seconds, another operation may start.

2 Designate the hour of the timer-on time by pressing **I<<< DOWN or **>>>** UP, and press **II** SET. Repeat to designate the minute of the timer-on time.**

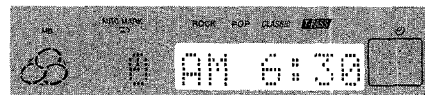

After you designate the timer-on time, one of the source names flashes on the display.

3 Press **I<<< DOWN or **>>>** UP to select a source, and press **II** SET.**

- If the TUNER is selected, the band cannot be selected in this step.

- 4 **Select the duration for the timer-activated period with I◀◀ DOWN or ▶▶ I UP, and press II SET.**

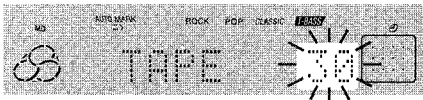

The duration for the timer-activated period can be set between 5 and 240 minutes in 5-minute steps.

- 5 **Prepare the source.**

To listen to a CD, load the CD to be played first on tray 1.
To listen to a tape, insert the tape into deck 1 or 2.
To listen to the radio, tune in a station.
To listen to an MD, insert the MD into the disc drive

- 6 **Press POWER to turn the unit off after adjusting the volume and tone.**

⊖ remains on the display after the power is turned off (timer standby mode).

When the timer-on time is reached, the unit turns on and begins play with the selected source.

The volume level is automatically set to 16 when the power is turned off when the volume level is set to 17 or more.

To check the specified time and source

Press **TIMER** while pressing **SHIFT**. The timer-on time, the selected source name and the duration for the timer-activated period are displayed for 4 seconds.

To cancel timer standby mode temporarily

Press **TIMER** repeatedly while pressing **SHIFT** so that ⊖ or ⊕REC disappears on the display.

To restore the timer standby mode, press again to display ⊖ or ⊕REC.

Using the unit while the timer is set

You can use the unit normally after setting the timer.

Before turning off the power, repeat step 5 to prepare the source, and adjust the volume and tone.

NOTE

- Timer playback and timer recording will not begin unless the power is turned off.
- Connected equipment cannot be turned on and off by the built-in timer of this unit. Use an external timer.

SETTING THE TIMER RECORDING

Timer recording is applicable for TUNER and AUX/D-IN (with an external timer) sources only.

- 1 **Press TIMER repeatedly while pressing SHIFT until ⊖ REC appears, and press II SET within 6 seconds.**

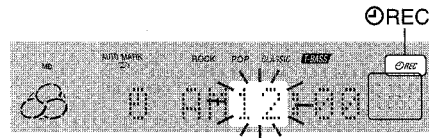

- 2 **Designate the hour of the timer-on time by pressing I◀◀ DOWN or ▶▶ I UP, and press II SET. Repeat to designate the minute of the timer-on time.**

- 3 **Press I◀◀ DOWN or ▶▶ I UP to select a source, and a tape or an MD to be recorded on. Then, press II SET.**

To record from the radio broadcast on an MD, select FM(or AM) ▶ MD.

To record from the radio broadcast on a tape, select FM(or AM) ▶ TP.

To record from connected equipment on an MD, select AUX (or D-IN) ▶ MD.

To record from connected equipment on a tape, select AUX (or D-IN) ▶ TP.

- If the radio broadcast is selected as a source, the band cannot be selected in this step.

- 4 **Select the duration for the time-activated period with I◀◀ DOWN or ▶▶ I UP, and press II SET.**

The duration for the time-activated period can be set between 5 and 240 minutes in 5-minute steps.

- 5 **Prepare the source.**

To record from a radio broadcast, tune in a station and insert a tape into deck 2 or an MD into the disc drive.

To record from connected equipment, set the timer of the connected equipment (with an external timer) and prepare it for play, then insert a tape into deck 2 or an MD into the disc drive.

- 6 **Press POWER to turn the power off after adjusting the volume and tone.**

⊖ REC remains on the display after the power is turned off (timer standby mode).

When the timer-on time is reached, the unit turns on and begins recording with the selected source.

The volume level is automatically set to 16 when the power is turned off when the volume level is set to 17 or more.

En

SETTING THE SLEEP TIMER

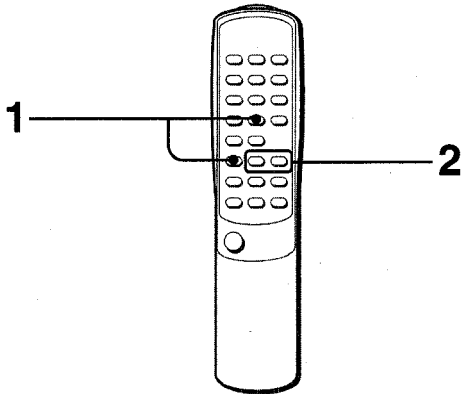

The unit can be turned off automatically at a specified time.

Use the remote control.

1 Press SLEEP while pressing SHIFT.

2 Within 4 seconds, press ◀ or ▶ to specify the time until the power is turned off.

Each time the button is pressed, the time changes between 5 and 240 minutes in 5-minute steps.

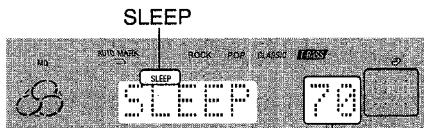

Specified time

To check the time remaining until the power is turned off
Press **SLEEP** once while pressing **SHIFT**. The remaining time is displayed for 4 seconds.

To cancel the sleep timer

Press **SLEEP** twice while pressing **SHIFT** so that "SLEEP" on the display disappears.

OTHER CONNECTIONS

CONNECTING OPTIONAL EQUIPMENT

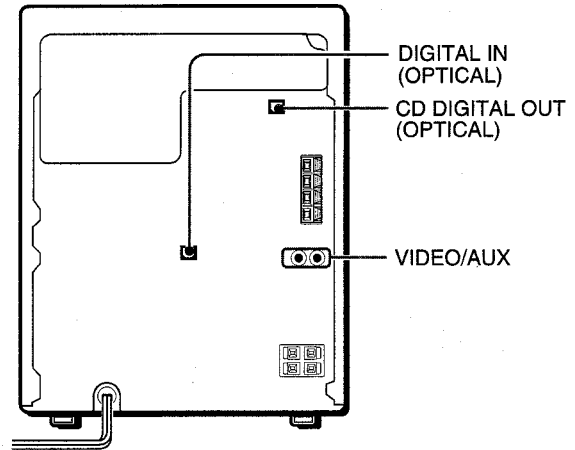

Refer to the operating instructions of the connected equipment for details.

- The connecting cords are not supplied. Obtain the necessary connecting cords.
- Consult your local Aiwa dealer for optional equipment.

VIDEO/AUX JACKS

This unit can input analog sound signals through these jacks. Use a cable with RCA phono plugs to connect audio equipment (turntables, LD players, MD players, VCRs, TV, etc.). Connect the red plug to the R jack, and the white plug to the L jack.

When connecting a turntable

Use an Aiwa turntable equipped with a built-in equalizer amplifier.

CD DIGITAL OUT (OPTICAL) JACK

This unit can output CD digital sound signals through this jack. Use an optical cable to connect digital audio equipment (DAT deck, MD recorder, etc.).

Remove the dust cap **a** from **CD DIGITAL OUT (OPTICAL)** jack. Then, connect an optical cable plug to **CD DIGITAL OUT (OPTICAL)** jack.

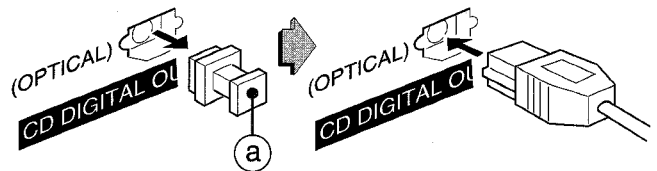

When CD DIGITAL OUT (OPTICAL) jack is not being used
Attach the supplied dust cap.

DIGITAL IN (OPTICAL) JACK

This unit can input digital sound signals through this jack. Use an optical cable to connect digital audio equipment.

This unit has a sampling frequency rate converter and it enables you to record from a equipment whose sampling frequency is different from MD, such as a BS/CS tuner, DAT recorder, or etc. Remove the dust cap (a) from **DIGITAL IN (OPTICAL)** jack. Then, connect an optical cable plug to **DIGITAL IN (OPTICAL)** jack.

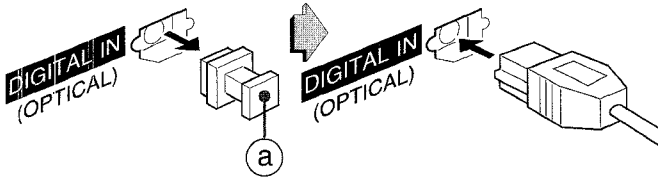

When **DIGITAL IN (OPTICAL)** jack is not being used
Attach the supplied dust cap.

LISTENING TO EXTERNAL SOURCES

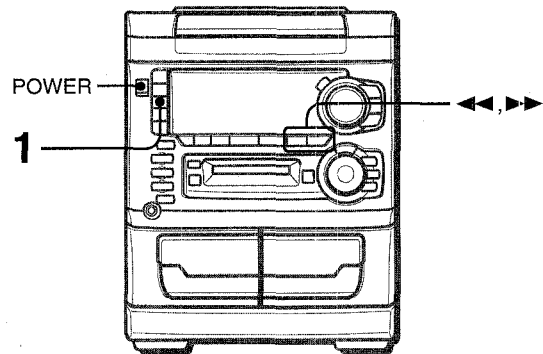

TO PLAY EQUIPMENT CONNECTED TO THE VIDEO/AUX JACKS

- 1 Press **AUX/D-IN** repeatedly until “AUX” appears on the display.
- 2 Play the connected equipment.

To change a source name in the display

When **AUX/D-IN** is pressed, “AUX” is displayed initially. It can be changed to “VIDEO” or “TV”.

With the power on, press **POWER** while pressing **AUX/D-IN**. Repeat the procedure to select one of the names.

TO PLAY EQUIPMENT CONNECTED TO THE DIGITAL IN JACK

- 1 Press **AUX/D-IN** repeatedly until “D-IN” appears on the display.
- 2 Play the connected equipment.

CARE AND MAINTENANCE

Occasional care and maintenance of the unit and the software are needed to optimize the performance of your unit.

To clean the cabinet

Use a soft and dry cloth.

If the surfaces are extremely dirty, use a soft cloth lightly moistened with mild detergent solution. Do not use strong solvents, such as alcohol, benzine or thinner as these could damage the finish of the unit.

To clean the heads and tape paths

After every 10 hours of use, clean the heads and tape paths with a head cleaning cassette or cotton swab moistened with cleaning fluid or denatured alcohol. (These cleaning kits are commercially available.)

When cleaning with a cotton swab, wipe the recording/playback head, erasure head (deck 2 only), capstans, and pinchrollers.

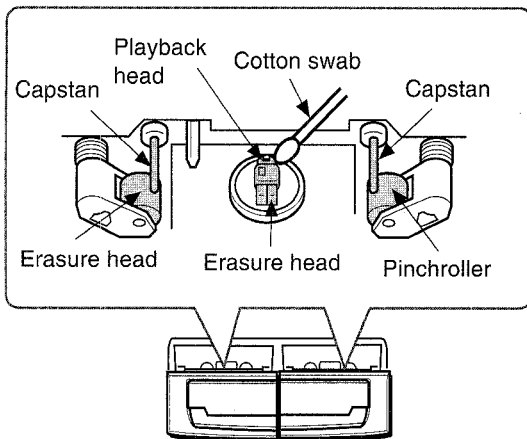

After cleaning the heads and tape paths with a liquid head cleaning cassette or a moistened swab, wait until the cleaned parts are completely dry before inserting the tapes.

To demagnetize the heads

The heads may become magnetized after long-term use. This may narrow the output range of recorded tapes and increase noise. After 20 to 30 hours use, demagnetize the heads with any commercially available demagnetizer.

Care of CDs

- When a CD becomes dirty, wipe the CD from the center out with a cleaning cloth.

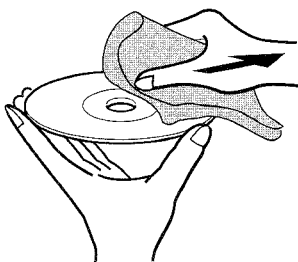

- After playing a CD, store the CD in its case. Do not leave the CD in places that are hot or humid.

Care of tapes

- Store tapes in their cases after use.
- Do not leave tapes near magnets, motors, television sets, or any source of magnetism. This will downgrade the sound quality and cause noise.
- Do not expose tapes to direct sunlight, or leave them in a car parked in direct sunlight.

Care of MDs

Since MDs come in a cartridge which protects the discs inside from fingerprints and dust, you do not have to be overly careful when handling them. However, soiled or damaged cartridges can lead to malfunctions in the unit. Observe the following tips when handling MDs.

- Keep a cartridge in the attached case.
- Do not open the shutter of the cartridge to touch the disc directly. If the disc inside becomes soiled, it is very difficult to clean. The cartridge can also be damaged.
- Close the shutter if it opens while handling or ejecting a disc. Otherwise dust may enter or a disc may become scratched.

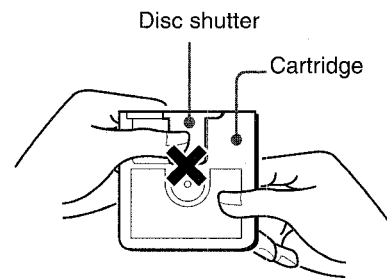

SPECIFICATIONS

Main unit CX-NH33MD

FM tuner section

Tuning range	87.5 MHz to 108 MHz
Usable sensitivity (IHF)	13.2 dBf
Antenna terminals	75 ohms (unbalanced)

AM tuner section

Tuning range	530 kHz to 1710 kHz (10 kHz step) 531 kHz to 1602 kHz (9 kHz step)
Usable sensitivity	350 μ V/m
Antenna	Loop antenna

Amplifier section

Power output	30 W + 30 W (50 Hz – 20 kHz, THD less than 1%, 6 ohms)
Total harmonic distortion	0.05 % (15 W, 1 kHz, 6 ohms, DIN AUDIO)
Inputs	VIDEO/AUX: 500 mV DIGITAL IN (OPTICAL) jack
Outputs	SPEAKERS: accept speakers of 6 ohms or more PHONES (stereo jack): accepts headphones of 32 ohms or more CD DIGITAL OUT (OPTICAL) jack

Cassette deck section

Track format	4 tracks, 2 channels stereo
Frequency response	50 Hz – 15000 Hz
Recording system	AC bias
Heads	Deck 1: Playback head \times 1 Deck 2: Recording/playback head \times 1, Erase head \times 1

Compact disc player section

Laser	Semiconductor laser ($\lambda = 780$ nm)
D-A converter	1 bit dual
Signal-to-noise ratio	85 dB (1 kHz, 0 dB)
Harmonic distortion	0.05 % (1 kHz, 0 dB)
Wow and flutter	Unmeasurable

General

Power requirements	120 V AC, 60 Hz
Power consumption	90 W
Dimensions of main unit (W \times H \times D)	260 \times 329 \times 345.5 mm (10 ¹ / ₄ \times 13 \times 13 ⁵ / ₈ in.)
Weight of main unit	7.0 kg (15 lbs. 7 oz.)

MD recorder section

Scanning method	Non-contact optical scanner (Semiconductor laser application)
Recording system	Magnetic polarity modulation overwrite system
Rotation speed	Aprox. 400 - 900 rpm (CLV)
Sampling frequency	44.1 kHz
No. of channels	Stereo: 2 channels Monaural: 1 channel
A-D, D-A converter	1-bit
Frequency	20 – 20000 Hz +0.5 – -1.5 dB
Wow and flutter	Unmeasurable

Speaker system SX-NH33

Cabinet type	3 way, bass reflex (magnetic shielded type)
Speakers	Woofer: 160 mm (6 ³ / ₈ in.) cone type Tweeter: 60 mm (2 in.) cone type Super tweeter: 20 mm (1 ³ / ₁₆ in.) ceramic type
Impedance	6 ohms
Output sound pressure level	87 dB/W/m
Dimensions (W \times H \times D)	235 \times 324 \times 240 mm (9 ³ / ₈ \times 12 ⁷ / ₈ \times 9 ¹ / ₂ in.)
Weight	3.4 kg (7 lbs 8 oz.)

Specifications and external appearance are subject to change without notice.

- US AND FOREIGN PATENTS LICENSED FROM DOLBY LABORATORIES LICENSING CORPORATION.

COPYRIGHT

Please check the laws on copyright relating to recordings from discs, radio or external tape for the country in which the machine is being used.

NOTE

This equipment has been tested and found to comply with the limits for a Class B digital device, pursuant to Part 15 of the FCC Rules. These limits are designed to provide reasonable protection against harmful interference in a residential installation. This equipment generates, uses, and can radiate radio frequency energy and, if not installed and used in accordance with the instructions, may cause harmful interference to radio communications. However, there is no guarantee that interference will not occur in a particular installation. If this equipment does cause harmful interference to radio or television reception, which can be determined by turning the equipment off and on, the user is encouraged to try to correct the interference by one or more of the following measures:

- Reorient or relocate the receiving antenna.
- Increase the separation between the equipment and receiver.
- Connect the equipment into an outlet on circuit different from that to which the receiver is connected.
- Consult the dealer or an experienced radio/TV technician for help.

CAUTION

Modifications or adjustments to this product, which are not expressly approved by the manufacturer, may void the user's right or authority to operate this product.

TROUBLESHOOTING GUIDE

If the unit fails to perform as described in these Operating Instructions, check the following guide.

GENERAL

There is no sound.

- Is the AC cord connected properly?
- Is there a bad connection? (→ page 3)
- There may be a short circuit in the speaker terminals.
→ Disconnect the AC cord, then correct the speaker connections.
- Was an incorrect function button pressed?

Sound is emitted from one speaker only.

- Is the other speaker disconnected?

An erroneous display or a malfunction occurs.

- Reset the unit as stated below.

TUNER SECTION

There is constant, wave-like static.

- Is the antenna connected properly? (→ page 4)
- Is the signal weak?
→ Connect an outdoor antenna.

The reception contains noise interferences or the sound is distorted.

- Is the system picking up external noise or multipath distortion?
→ Change the orientation of the antenna.
→ Move the unit away from other electrical appliances.

CASSETTE DECK SECTION

The tape does not run.

- Is deck 2 in pause mode? (→ page 9)

The sound is off-balance or not adequately high.

- Is the playback head dirty? (→ page 33)

Recording is not possible.

- Is the erasure prevention tab on the tape broken off? (→ page 10)
- Is the recording head dirty? (→ page 33)

Erasure is not possible.

- Is the erasure head dirty? (→ page 33)
- Is a metal tape or CrO₂ tape being used?

High frequency sound is not emitted.

- Is the recording/playback head dirty? (→ page 33)

CD PLAYER SECTION

The CD player does not play.

- Is the disc correctly inserted? (→ page 11)
- Is the disc dirty? (→ page 33)
- Is the lens affected by condensation?
→ Wait approximately one hour and try again.

MD RECORDER SECTION

The MD recorder can not be operated

- Is there a disc inside the unit.
→ Insert a disc.
- Is the lens affected by condensation?
→ Wait approximately one hour and try again.

Sound is noisy

- Is the unit placed close to an object with a strong magnetic field such as a television?
→ Move the unit away from the television.

Sound is intermittent

- Is the unit placed on an unstable surface with a lot of vibration?
→ Place the unit on a stable surface with no vibration.

Recording is not possible

- Is **CD ► MD** pressed when attempting to record from a source other than a CD.
- Is a prerecorded disc inserted?
→ Change to a recordable disc.
- Is the disc protected by the record-protected tab on the disc?
(→ page 22)

To reset

If an unusual condition occurs in the display window or the cassette decks, reset the unit as follows.

- 1 Press **POWER** to turn off the power.
- 2 Press **POWER** to turn the power back on while pressing **■ CLEAR**. Everything stored in memory after purchase is canceled.

If the power cannot be turned off in step 1 because of a malfunction, reset by disconnecting the AC cord, and connect it again. Then carry out step 2.

MD GUIDE MESSAGES

Message	Cause	Solution
Blank Disc	Nothing is recorded on the disc.	—
Can't Edit	The disc is record-protected.	Slide the record-protect tab on the disc. (See page 22.)
	Tracks are too short to be joined.	See "THE LIMITATIONS OF MD" on page 24.
	The combine function was used while playing back the first track.	Disabled.
	The divide function was used at the beginning of the track.	
	The combine function was used to join a track recorded in monaural with a track recorded in stereo.	
	Programmed play or random play is activated.	Cancel the programmed play or random play.
Disc Error	The disc is damaged by scratches.	Replace the disc.
	The unit received a strong shock during a TOC reading.	Do not subject the disc to strong shock during a TOC reading.
Disc Full	There is not enough time remaining on the disc to record .	Replace the disc with another recordable disc.
Temp Over	The temperature of the unit is too high.	Leave the unit in a cool place for a while before operating it again.
	The surrounding temperature is too high or too low.	Operate the unit at moderate room temperature.
Emergency	The unit operates abnormally due to a scratched disc or a strong shock.	Replace the disc. Do not subject the disc to a strong shock.
PB Disc	There is an attempt to record or edit a prerecorded music disc (optical disc).	Replace the disc with a recordable one.
Protected	The disc is record-protected.	Slide the record-protect tab on the disc. (See page 22.)
TOC Full	There are too many tracks or emphasis data to be recorded or edited, or there is no room on the disc.	Erase tracks.
Mecha Error	Error occurs in the loading mechanism. (All functions except the POWER will be disabled.)	Turn the power off and disconnect the AC cord once. Then turn it on again. If this message still appears, consult your local Aiwa dealer.
Can't Copy	Dubbing is prohibited by the SCMS standard.	—
No Signal	The digital connecting cord (optical) is not plugged in properly.	Plug it in properly.
MD Error	A trouble occurs in the MD unit.	Refer to your local Aiwa dealer.
UTOC Error	TOC data is not registered correctly due to a strong shock.	All the functions except "ERASING ALL TRACKS" function (page 28) cannot be performed. Replace the disc. Do not subject the disc to a strong shock during TOC reading or TOC recording.

ADVERTENCIA

PARA REDUCIR EL RIESGO DE INCENDIOS O SACUDIDAS ELECTRICAS, NO EXPONGA ESTE APARATO A LA LLUVIA NI A LA HUMEDAD.



CAUTION

RISK OF ELECTRIC SHOCK
DO NOT OPEN



“CAUTION: TO REDUCE THE RISK OF ELECTRIC SHOCK, DO NOT REMOVE COVER (OR BACK). NO USER-SERVICEABLE PARTS INSIDE. REFER SERVICING TO QUALIFIED SERVICE PERSONNEL.”

Explicación de los símbolos gráficos:



El símbolo del rayo con punta de flecha, en el interior de un triángulo equilátero, tiene la finalidad de avisar al usuario de la presencia de "tensiones peligrosas" sin aislar en el interior del producto que podrían ser de suficiente magnitud como para constituir un riesgo de sacudida eléctrica para las personas.



El signo de exclamación en el interior de un triángulo equilátero tiene la finalidad de avisar al usuario de la presencia de instrucciones de operación y mantenimiento (reparación) en el material impreso que acompaña al aparato.

Anotación del propietario

Para su conveniencia, anote el número de modelo y el número de serie (los encontrará en el panel trasero de su aparato) en el espacio suministrado más abajo. Menciónelos cuando se ponga en contacto con su concesionario Aiwa en caso de tener dificultades.

N.º de modelo	N.º de serie (N.º de lote)
CX-NH33MD	
SX-NH33	

PRECAUCIONES

Lea cuidadosa y completamente el manual de instrucciones antes de utilizar la unidad. Asegúrese de guardar el manual de instrucciones para utilizarlo como referencia en el futuro. Todas las advertencias y precauciones del manual de instrucciones y de la unidad deberán cumplirse estrictamente, así como también las sugerencias de seguridad mencionadas más abajo.

Instalación

- 1 **Agua y humedad** — No utilice esta unidad cerca del agua como, por ejemplo, cerca de una bañera, una palangana, una piscina o algo similar.
- 2 **Calor** — No utilice esta unidad cerca de fuentes de calor, incluyendo salidas de aire caliente, estufas u otros aparatos que generen calor.
No deberá colocarse tampoco en lugares donde la temperatura sea inferior a 5°C o superior a 35°C.
- 3 **Superficie de montaje** — Ponga la unidad sobre una superficie plana y nivelada.
- 4 **Ventilación** — La unidad deberá situarse donde tenga suficiente espacio libre a su alrededor, para que la ventilación apropiada quede asegurada. Deje un espacio libre de 10 cm por la parte posterior y superior de la unidad, y 5 cm por cada lado.
 - No ponga la unidad sobre una cama, una alfombra o superficies similares que podrían tapar las aberturas de ventilación.
 - No instale la unidad en una librería, mueble o estantería cerrada herméticamente donde la ventilación no sea adecuada.
- 5 **Entrada de objetos y líquidos** — Tenga cuidado de que objetos y líquidos no entren en la unidad por las aberturas de ventilación.
- 6 **Carros de mano y soportes** — Cuando ponga o monte la unidad en un soporte o carro de mano, ésta deberá moverse con mucho cuidado.
Las paradas repentinas, la fuerza excesiva y las superficies irregulares pueden hacer que la unidad o el carro de mano se dé vuelta o se caiga.
- 7 **Condensación** — En la lente del fonocaptor del reproductor de discos compactos tal vez se forme condensación cuando:
 - La unidad se pase de un lugar frío a uno caliente.
 - El sistema de calefacción se acabe de encender.
 - La unidad se utilice en una habitación muy húmeda.
 - La unidad se enfríe mediante un acondicionador de aire.
 Esta unidad tal vez funcione mal cuando tenga condensación en su interior. En este caso, deje en reposo la unidad durante unas pocas horas y repita de nuevo la operación.
- 8 **Montaje en pared o techo** — La unidad no se deberá montar en una pared ni en el techo, a menos que se especifique lo contrario en el manual de instrucciones.



Energía eléctrica

- 1 **Fuentes de alimentación** — Conecte solamente esta unidad a las fuentes de alimentación especificadas en el manual de instrucciones, y como está marcado en la unidad.
- 2 **Polarización** — Como característica de seguridad, algunas unidades están equipadas con clavijas de alimentación de CA polarizadas, las cuales sólo se pueden insertar de una forma en las tomas de corriente. Si resulta difícil o imposible insertar la clavija de alimentación de CA en una toma de corriente, dé vuelta a la clavija e inténtelo de nuevo. Si sigue sin poder insertar fácilmente la clavija en la toma de corriente, llame a un electricista cualificado para que modifique o reemplace la toma de corriente. Para evitar anular la característica de seguridad de la clavija polarizada, no la inserte a la fuerza en una toma de corriente.
- 3 **Cable de alimentación de CA**
 - Cuando desconecte el cable de alimentación de CA, sujete la clavija de alimentación de CA y tire de ella. No tire del propio cable.

- Nunca maneje la clavija de alimentación de CA con las manos mojadas porque podría producirse un incendio o una sacudida eléctrica.
- Los cables de alimentación deberán colocarse de forma que no sean doblados excesivamente, pellizcados o pisados. Tenga mucho cuidado con el cable que va de la unidad a la toma de corriente.
- Evite sobrecargar las tomas de CA y los cables de extensión más allá de su capacidad porque esto podría causar un incendio o una sacudida eléctrica.

- 4 Cable de extensión** — Para evitar sacudidas eléctricas, no utilice la clavija de alimentación de CA polarizada con un cable de extensión, ni tampoco en un receptáculo u otra toma de corriente a menos que la clavija polarizada pueda insertarse completamente evitando que sus patillas queden expuestas.
- 5 Periodos de no utilización** — Desenchufe el cable de alimentación de CA de la toma de CA si la unidad no va a ser utilizada durante varios meses o más. Cuando el cable de alimentación esté conectado, por la unidad continuará circulando una pequeña cantidad de corriente, aunque la alimentación esté desconectada.

Antena exterior

- 1 Líneas de alta tensión** — Cuando conecte una antena exterior, asegúrese de colocarla lejos de las líneas de alta tensión.
- 2 Conexión a tierra de la antena exterior** — Asegúrese de que el sistema de la antena esté conectado correctamente a tierra para proporcionar así una protección contra el exceso inesperado de tensión o contra la acumulación de electricidad estática. El artículo 810 del Código Eléctrico Nacional, ANSI/NFPA70, proporciona información acerca de la puesta a tierra apropiada del mástil de la antena, la estructura de apoyo y el cable de bajada a la unidad de descarga de la antena, así como también del tamaño de la unidad de puesta a tierra, la conexión de los terminales de puesta a tierra y los requisitos para conectar a tierra los mismos terminales.

Puesta a tierra de la antena según el Código Eléctrico Nacional

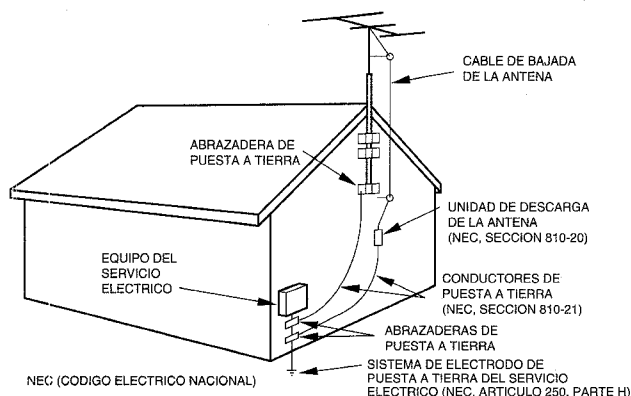

Mantenimiento

Limpie la unidad sólo como se recomienda en el manual de instrucciones.

Daños que necesitan ser reparados

Haga que un técnico en reparaciones cualificado le repare las unidades si:

- El cable de alimentación de CA o su clavija está estropeado.
- Objetos extraños o líquidos han entrado en la unidad.
- La unidad ha estado expuesta a la lluvia o al agua.
- La unidad no parece funcionar normalmente.
- La unidad muestra un cambio considerable en sus prestaciones.
- La unidad se ha caído o la caja se ha estropeado.

NO TRATE DE REPARAR LA UNIDAD USTED MISMO.

INDICE

PRECAUCIONES	1
PREPARATIVOS	
CONEXIONES	3
CONTROL REMOTO	5
ANTES DE LA OPERACION	5
SONIDO	
AJUSTES DE AUDIO	6
ECUALIZADOR GRAFICO	6
RECEPCION DE LA RADIO	
SINTONIZACION MANUAL	7
PREAJUSTE DE EMISORAS	8
REPRODUCCION DE CINTAS	
OPERACIONES BASICAS	9
REPRODUCCION CONTINUA	10
REPRODUCCION DE DISCOS COMPACTOS	
OPERACIONES BASICAS	11
REPRODUCCION PROGRAMADA	12
REPRODUCCION DE MINIDISCOS	
OPERACIONES BASICAS	13
REPRODUCCION PROGRAMADA	14
GRABACION DE CINTAS	
GRABACION BASICA	15
COPIADO MANUAL DE UNA CINTA	16
COPIADO DE TODA LA CINTA	16
GRABACION CON EDICION AI	17
GRABACION CON EDICION PROGRAMADA	18
GRABACION DE MINIDISCOS	
GRABACION DE TODO UN DISCO COMPACTO	19
GRABACION DE UNA SOLA CANCION DE UN DISCO COMPACTO	19
GRABACION AUTOMATICA DE LAS PRIMERAS CANCIONES DE DISCOS COMPACTOS	20
GRABACION PROGRAMADA DE DISCOS COMPACTOS	20
GRABACION CONTINUA DE TRES DISCOS COMPACTOS	21
GRABACION DE UNA CINTA, DE LA RADIO O DE UN EQUIPO CONECTADO	22
GRABACION EXTENDIDA	23
¿QUE ES UN MD (MINIDISCO)?	24
EDICION DE MINIDISCOS	
REGISTRO DE TITULOS DE DISCOS Y TITULOS DE CANCIONES	25
DIVISION DE UNA CANCION	26
COMBINACION DE DOS CANCIONES	27
CAMBIO DEL ORDEN DE LAS CANCIONES	27
BORRADO DE CANCIONES	28
RELOJ Y TEMPORIZADOR	
PUESTA EN HORA DEL RELOJ	29
AJUSTE DEL TEMPORIZADOR	29
AJUSTE DE LA GRABACION CON TEMPORIZADOR	30
AJUSTE DEL TEMPORIZADOR PARA DORMIR	31
OTRAS CONEXIONES	
CONEXION DE UN EQUIPO OPCIONAL	31
ESCUCHA DE FUENTES DE SONIDO EXTERNAS	32
GENERALIDADES	
CUIDADOS Y MANTENIMIENTO	33
ESPECIFICACIONES	34
GUIA PARA LA SOLUCION DE PROBLEMAS	35
MENSAJES GUIA DE MINIDISCOS	36
INDICE DE LAS PARTES	Cubierta trasera

CONEXIONES

Compruebe su sistema y los accesorios.

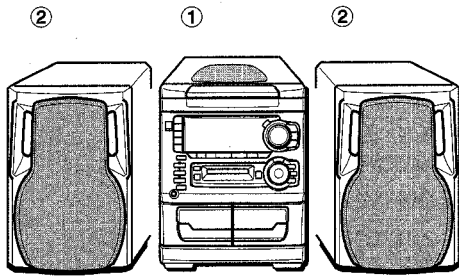

- ① Unidad principal CX-NH33MD
- ② Altavoces delanteros SX-NH33

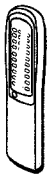

Control remoto

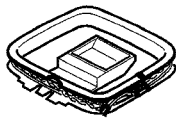

Antena de AM



Antena de FM

Manual de instrucciones, etc.

Antes de conectar el cable de alimentación de CA

La tensión nominal de su unidad, mostrada en el panel trasero, es de 120 V CA. Compruebe que la tensión nominal sea la misma que la empleada en su localidad.

IMPORTANTE

Conecte primero los altavoces, las antenas y todos los demás equipos opcionales. Conecte el cable de alimentación de CA al final.

1 Conecte los altavoces derecho e izquierdo a la unidad principal.

Conecte el cable del altavoz derecho a los terminales **SPEAKERS R**, y el cable del altavoz izquierdo a los terminales **SPEAKERS L**.

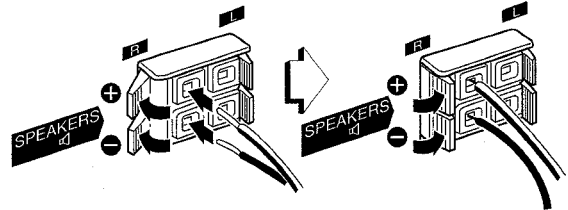

Los cables de altavoces con las franjas blancas deberán conectarse a los terminales **+**, y los cables negros a los terminales **-**.

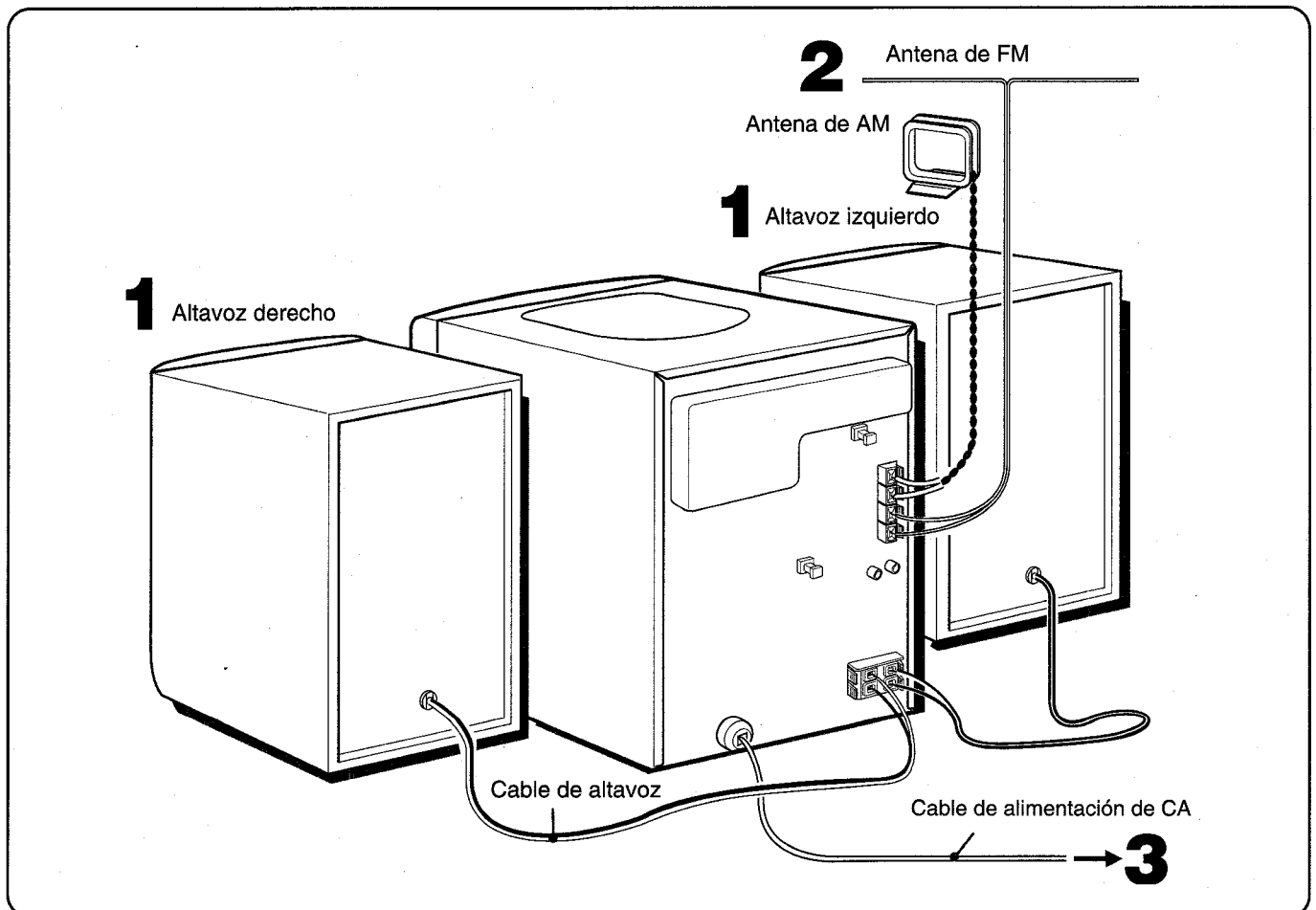

2 Conecte las antenas suministradas.

Conecte la antena de FM a los terminales **FM 75 Ω** y la antena de AM a los terminales **AM LOOP**.

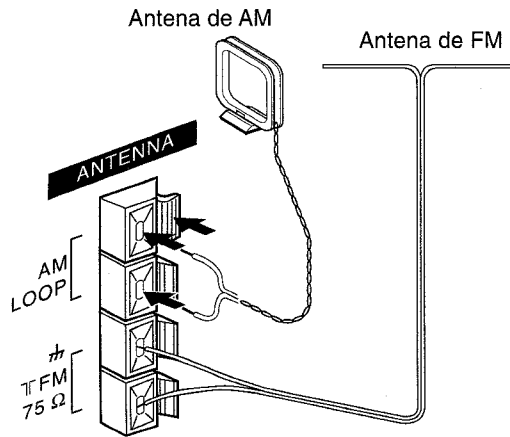

3 Conecte el cable de alimentación de CA a una toma de CA.

Para posicionar las antenas

Antena de FM:

Extienda horizontalmente esta antena formando una T y fije sus extremos a una pared.

Antena de AM:

Póngala en la posición que ofrezca la mejor recepción.

Para poner la antena de AM en posición vertical sobre una superficie

Fije el gancho en la ranura.

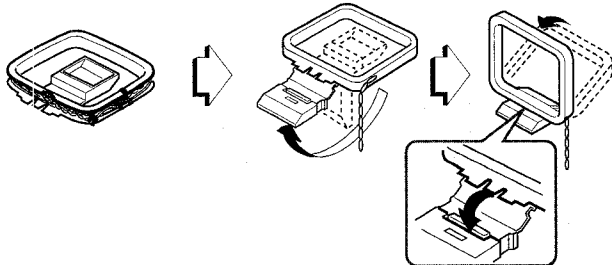

NOTE

- Asegúrese de conectar correctamente los cables de los altavoces. Las conexiones mal hechas pueden causar cortocircuitos en los terminales **SPEAKERS**.

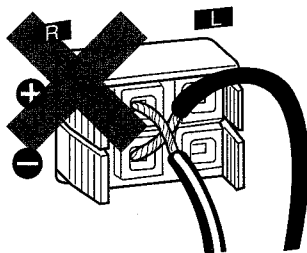

- No deje objetos que generen magnetismo, tales como tarjetas de crédito, cerca de los altavoces porque podrían estropearse.
- No ponga la antena de FM cerca de objetos metálicos o rieles de cortinas.
- No ponga la antena de AM cerca de otros equipos opcionales, el propio sistema estéreo, el cable de alimentación de CA o los cables de los altavoces, porque se captarán ruidos.
- No desbobine el cable de la antena de AM.

CONEXION DE UNA ANTENA EXTERIOR

Se recomienda utilizar una antena exterior para mejorar la recepción de FM.

Conecte la antena exterior a los terminales **FM 75 Ω**.

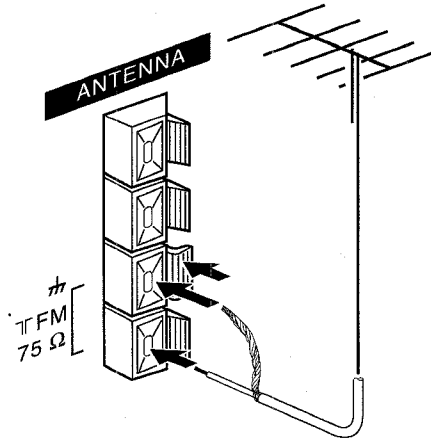

Para conectar otro equipo opcional → Página 31.

CONTROL REMOTO

Inserción de las pilas

Quite la tapa de las pilas, ubicada en la parte trasera del control remoto, e inserte dos pilas R6 (tamaño AA).

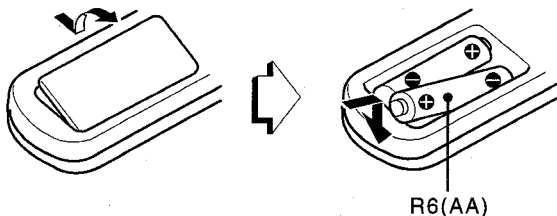

Cuándo cambiar las pilas

La distancia de control máxima entre el control remoto y el sensor de la unidad principal deberá ser de 5 metros aproximadamente. Las pilas deberán cambiarse por otras nuevas cuando disminuya esta distancia.

Para utilizar SHIFT del control remoto

Los botones ① tienen dos funciones diferentes. Una de estas funciones se indica en el botón, y la otra en la placa situada encima del botón.

Para utilizar la función del botón, pulse simplemente el botón. Para utilizar la función de la placa situada encima del botón, pulse el botón mientras pulsa **SHIFT**.

Para utilizar FUNCTION del control remoto

FUNCTION sustituye a los botones de función (**TAPE DECK 1/2**, **TUNER**, **AUX/D-IN**, **CD** y **MD**) de la unidad principal. Cada vez que se pulse **FUNCTION**, la siguiente función se seleccionará cíclicamente. Cuando haya cintas insertadas en ambas platinas, ambas platinas se seleccionarán con **FUNCTION**.

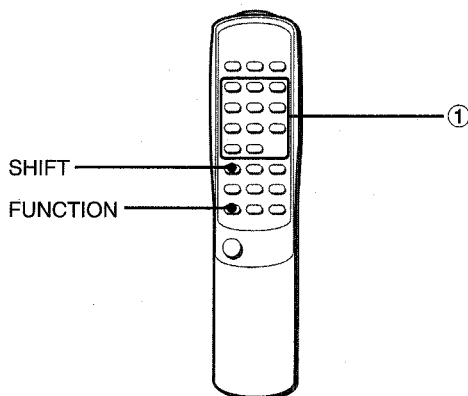

NOTA

- Si la unidad no va a ser utilizada durante un largo periodo de tiempo, quite las pilas para evitar posibles fugas de electrólito.
- El control remoto puede no funcionar correctamente cuando:
 - La línea de visión entre el control remoto y el sensor de señales del interior del visualizador esté expuesta a una luz intensa como, por ejemplo, la luz solar directa.
 - Se utilizan otros controles remotos cerca (el de un televisor, etc.)

ANTES DE LA OPERACION

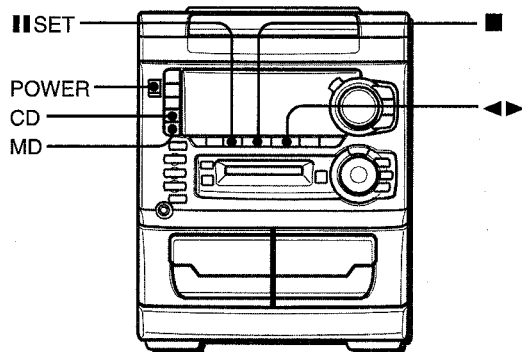

Para encender la unidad

Pulse uno de los botones de función (**TAPE**, **TUNER**, **AUX/D-IN**, **CD** o **MD**).

La reproducción de la cinta o del disco insertado empezará o se recibirá la emisora previamente sintonizada (función de reproducción directa).

También se podrá utilizar **POWER**.

Cuando se encienda la unidad, el compartimiento del disco podrá abrirse y cerrarse para reponer la unidad.

Para apagar la unidad

Pulse **POWER**.

Modo de demostración (DEMO)

Cuando se conecte el cable de alimentación de CA, el visualizador mostrará las funciones de la unidad. Cuando se conecte la alimentación, la visualización DEMO será anulada por la visualización de la operación. Cuando se desconecte la alimentación, el modo DEMO se repondrá.

Para cancelar el modo DEMO

Pulse **II SET** durante las visualizaciones DEMO. La visualización del reloj aparecerá. (Para poner la hora actual, consulte "PUESTA EN HORA DEL RELOJ" en la página 29.) Para activar de nuevo el modo DEMO, pulse **◀▶**.

Ventanillas parpadeantes

Las ventanillas de la parte superior de la unidad y de la unidad de MDs se encienden o parpadean mientras la unidad está siendo encendida.

Para apagar la luz de la ventanilla superior, pulse **■** mientras pulsa **CD**. Para volver a encenderla, repita el paso de arriba.

Para apagar la luz de la unidad MD, pulse **■** mientras pulsa **MD**. Para volver a encenderla, repita el paso de arriba.

AJUSTES DE AUDIO

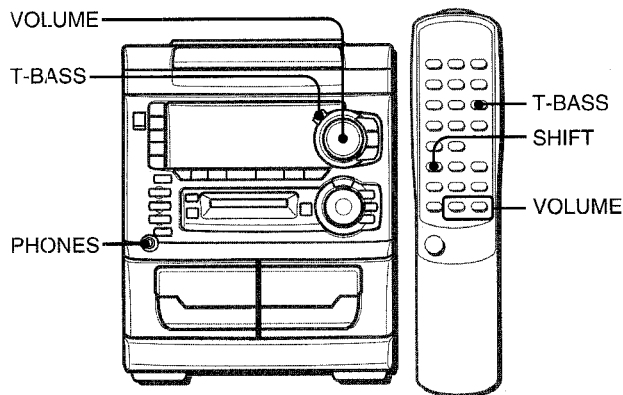

CONTROL DE VOLUMEN

Gire **VOLUME** de la unidad principal o pulse **VOLUME** del control remoto.

El nivel del volumen se visualizará como un número del 0 a MAX (31).

El nivel del volumen se ajustará automáticamente a 16 cuando se desconecte la alimentación estando el nivel del volumen ajustado a 17 o más.

SISTEMA SUPER T-BASS

El sistema T-BASS realza el realismo del sonido de baja frecuencia.

Pulse T-BASS.

El nivel cambiará cada vez que se pulse el botón. Seleccione uno de los tres niveles o la posición de cancelación, lo que usted prefiera.

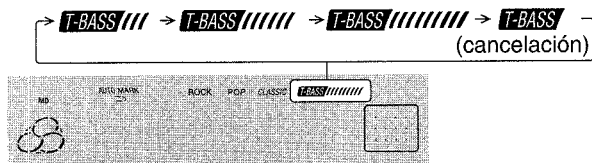

Para seleccionar con el control remoto
Pulse **T-BASS** mientras pulsa **SHIFT**.

NOTA

El sonido de baja frecuencia tal vez se distorsione cuando se utilice el sistema T-BASS con un disco o una cinta cuyo sonido de baja frecuencia haya sido realzado originalmente. En este caso, cancele el sistema T-BASS.

ECUALIZADOR GRAFICO

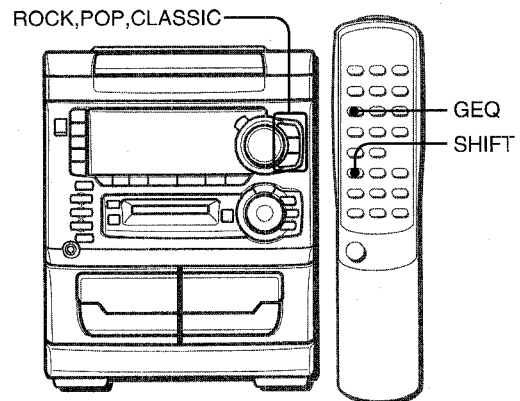

Esta unidad proporciona las tres curvas de equalización diferentes siguientes:

ROCK: Sonido potente que realza los agudos y los graves.

POP: Más presencia en las voces y en la gama de registro medio.

CLASSIC: Sonido enriquecido con graves profundos y agudos finos.

Pulse ROCK, POP o CLASSIC.

El modo de equalización seleccionado se visualizará.



Para cancelar el modo seleccionado

Pulse de nuevo el botón seleccionado. Se visualizará "GEQ OFF".

Para seleccionar con el control remoto

Pulse repetidamente **GEQ** mientras pulsa **SHIFT**. El modo GEQ se visualizará cíclicamente de la forma siguiente:

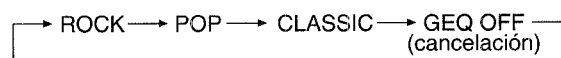

Utilización de los auriculares

Conecte auriculares con clavija estéreo estándar (6,3 mm Ø) a la toma **PHONES**.

Cuando estén conectados los auriculares no saldrá sonido por los altavoces.

Ajuste del sonido durante la grabación

El tono y el volumen de salida de los altavoces o auriculares podrá cambiarse libremente sin que se altere la grabación.

SINTONIZACION MANUAL

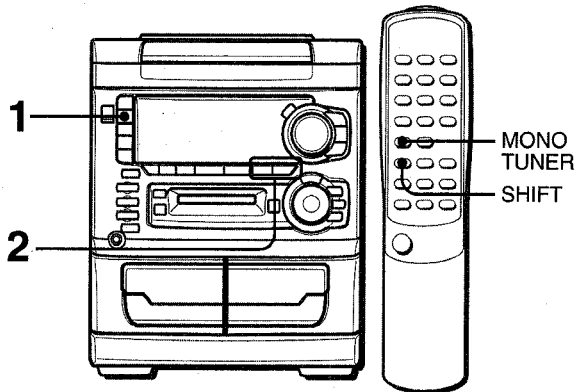

1 Pulse repetidamente TUNER/BAND para seleccionar la banda deseada.

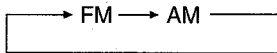

La alimentación se conectará directamente cuando se pulse **TUNER/BAND** estando la alimentación desconectada.

2 Pulse ◀◀ DOWN o ▶▶ UP para seleccionar una emisora.

Cada vez que pulse el botón, la frecuencia cambiará. Cuando se reciba una emisora, "TUNE" se visualizará durante 2 segundos. Durante la recepción estéreo por FM se visualizará ((Ⓜ)).



Para buscar rápidamente una emisora (búsqueda automática)

Mantenga pulsado ◀◀ DOWN o ▶▶ UP hasta que el sintonizador empiece a buscar una emisora. Después de sintonizarse una emisora, la búsqueda parará.

Para detener manualmente la búsqueda automática, pulse ◀◀ DOWN o ▶▶ UP.

- La búsqueda automática quizá no pare en emisoras cuyas señales sean muy débiles.

Cuando una radiodifusión estéreo por FM tenga ruido

Pulse repetidamente **MONO TUNER** del control remoto mientras pulsa **SHIFT** para que se encienda "MONO" en el visualizador. El ruido se reducirá, pero la recepción será mono.

Para reponer la recepción estéreo, pulse **MONO TUNER** mientras pulsa **SHIFT** hasta que desaparezca "MONO".

Para cambiar el intervalo de sintonización de AM

El ajuste por omisión del intervalo de sintonización de AM es de 10 kHz/paso. Si utiliza esta unidad en una zona donde el sistema de asignación de frecuencias sea de 9 kHz/paso, cambie el intervalo de sintonización.

Pulse **POWER** mientras pulsa **TUNER/BAND**.

Para reponer el intervalo, repita este procedimiento.

NOTA

Cuando se cambie el intervalo de sintonización de AM, todas las emisoras preajustadas se borrarán. Las emisoras preajustadas tendrán que ajustarse de nuevo.

PREAJUSTE DE EMISORAS

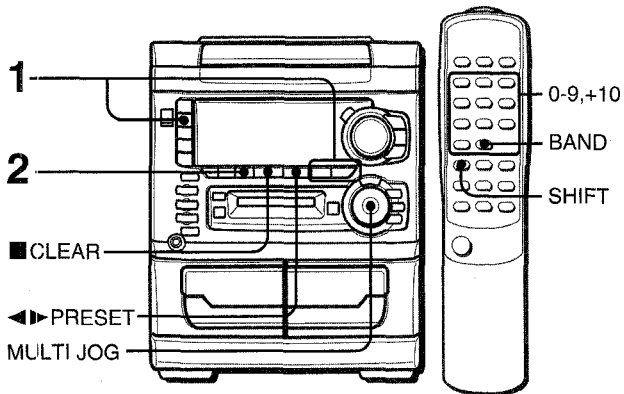

Esta unidad puede almacenar un total de 32 emisoras de preajuste. (Cada banda tiene un máximo de 20 emisoras de preajuste disponibles.) Cuando se almacene una emisora, a esa emisora se le asignará un número de preajuste. Utilice el número de preajuste para sintonizar directamente una emisora preajustada.

1 Pulse TUNER/BAND para seleccionar una banda, y pulse ◀◀ DOWN o ▶▶ UP para seleccionar una emisora.

2 Pulse || SET para almacenar la emisora.

A las emisoras de cada banda se les asigna un número de preajuste en orden consecutivo empezando por el 1.

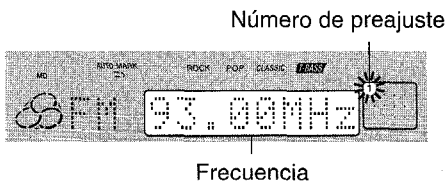

3 Repita los pasos 1 y 2.

Si ya se ha almacenado un total de 32 emisoras de preajuste de todas las bandas o un total de 20 emisoras de preajuste de una banda no podrán almacenarse más emisoras.

SINTONIZACION MEDIANTE NUMERO DE PREAJUSTE

Utilice el control remoto para seleccionar directamente el número de preajuste.

1 Pulse BAND mientras pulsa SHIFT para seleccionar una banda.

2 Pulse los botones numerados 0-9 y +10 para seleccionar un número de preajuste.

Ejemplo:

Para seleccionar el número de preajuste 20, pulse +10, +10 y 0.

Para seleccionar el número de preajuste 15, pulse +10 y 5.

Selección de un número de preajuste en la unidad principal

Pulse **TUNER/BAND** para seleccionar una banda. Luego, pulse repetidamente el botón ◀▶ **PRESET** o gire **MULTI JOG**.

Cada vez que se pulsa ◀▶ **PRESET** se selecciona el siguiente número superior.

Para borrar una emisora preajustada

Seleccione el número de preajuste de la emisora que vaya a borrar. Luego, pulse ■ **CLEAR**, y pulse || **SET** antes de que pasen 4 segundos.

Los números de preajuste superiores de todas las demás emisoras de la banda disminuirán también en uno.

OPERACIONES BASICAS

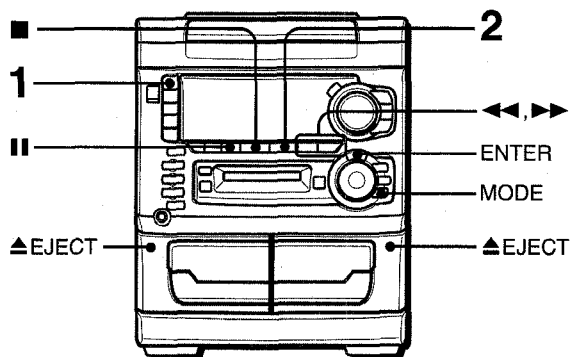

- En la platina 1, las cintas se reproducen siempre por ambas caras.
- En la platina 2, podrá seleccionar un modo de inversión para reproducir una o dos caras.
- Utilice cintas tipo I (normales).

1 Pulse TAPE y ▲ EJECT para abrir el portacasete.

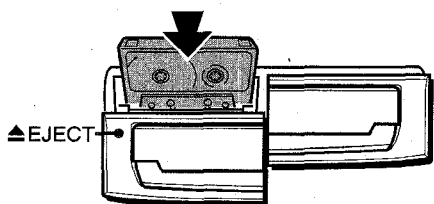

Inserte una cinta con el lado expuesto hacia abajo. Empuje el portacasete para cerrarlo.

2 Pulse ◀▶ para iniciar la reproducción.

Número de la platina en reproducción El contador de cinta indica el movimiento de la cinta.

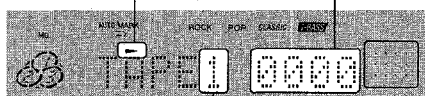

Indicador de la cara de reproducción

- ▶: La cara que queda hacia adelante (cara delantera) está siendo reproducida.
- ◀: La cara que queda hacia atrás (cara trasera) está siendo reproducida.

Para seleccionar un modo de inversión (platina 2 solamente)

- 1 Pulse **MODE** una vez.
Se visualiza "DECK 2 MODE?".
- 2 Antes de que pasen 10 segundos, pulse **ENTER** y luego gire **MULTI JOG** para seleccionar el modo de inversión.

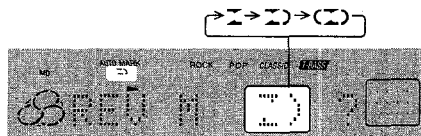

- Para reproducir una cara solamente, seleccione "▶".
 - Para reproducir de la cara delantera a la trasera una vez solamente, seleccione "◀▶".
 - Para reproducir repetidamente ambas caras, seleccione "◀▶".
 - Cuando haya cintas introducidas en ambas platinas, el indicador "◀▶" del visualizador indicará la reproducción continua.
- 3 Pulse **ENTER** antes de que pasen 10 segundos.

Cuando haya cintas en ambas platinas

Pulse primero **TAPE** para seleccionar una platina. El número de la platina seleccionada se visualizará.

Para detener la reproducción, pulse ■.

Para hacer una pausa en la reproducción (platina 2 solamente), pulse ■■. Para reanudar la reproducción, púselo otra vez.

Para cambiar la cara de reproducción, pulse ◀▶ **DIR/PRESET** en el modo de reproducción o en el de pausa.

Para avanzar rápidamente o rebobinar, pulse ◀◀ o ▶▶. Luego pulse ■ para detener la cinta.

Para iniciar la reproducción cuando la alimentación esté desconectada (función de reproducción directa)

Pulse **TAPE**. La alimentación se conectará y la reproducción de la cinta insertada empezará.

Para poner el contador de cinta a 0000

Pulse ■ **CLEAR** en el modo de parada. El contador también se pone a 0000 cuando se abre el portacasete.

REPRODUCCION CONTINUA

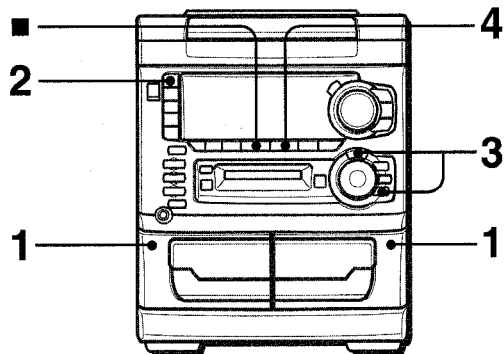

Después de terminar la reproducción en una platina, la cinta de la otra platina empezará a reproducirse sin interrupción.

- 1 Inserte cintas en las platinas 1 y 2.
- 2 Pulse **TAPE DECK 1/2** para seleccionar la platina que vaya a realizar la reproducción en primer lugar.
- 3 Ponga el modo de inversión en “Σ”.

 - 1 Pulse **MODE** una vez.
Se visualiza “DECK 2 MODE?”.
 - 2 Antes de que pasen 10 segundos, pulse **ENTER** y luego seleccione “Σ” con **MULTI JOG**.
 - 3 Antes de que pasen 10 segundos, pulse de nuevo **ENTER**.



- 4 Pulse **◀▶** para iniciar la reproducción.
La reproducción continuará hasta que se pulse ■.

Acerca de las cintas de casete

- Para evitar el borrado accidental, rompa con un destornillador u otra herramienta puntiaguda las lengüetas de plástico del casete después de grabar.

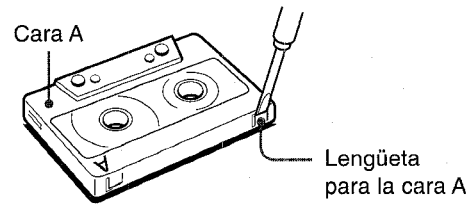

Para volver a grabar en una cinta, tape las aberturas con cinta adhesiva, etc.

- Las cintas de 120 minutos o más son extremadamente finas y se deforman o estropean fácilmente. No son recomendadas.
- Tense la cinta con un lapicero o herramienta similar antes de utilizarla. La cinta floja podrá romperse o atascarse en el mecanismo.

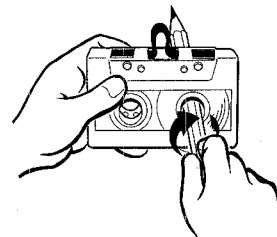

OPERACIONES BÁSICAS

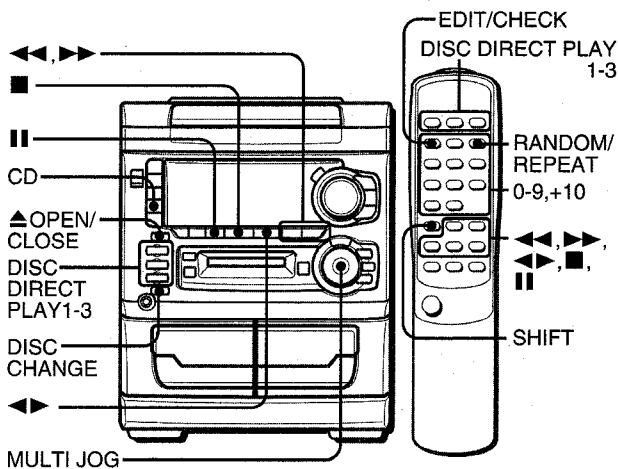

INTRODUCCIÓN DE DISCOS

Pulse **CD**, y luego pulse **▲ OPEN/CLOSE** para abrir el compartimiento de los discos. Introduzca el(los) disco(s) con el lado de la etiqueta hacia arriba.

Para reproducir uno o dos discos, ponga los discos en las bandejas 1 y 2.

Para reproducir tres discos, pulse **DISC CHANGE** para hacer girar las bandejas después de colocar dos discos.

Ponga luego el tercer disco en la bandeja 3.

Cierre el compartimiento de los discos pulsando **▲ OPEN/CLOSE**.

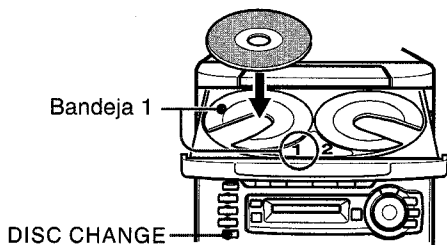

Número de la bandeja del disco que va a ser reproducido	Número total de canciones	Tiempo de reproducción total
---	---------------------------	------------------------------

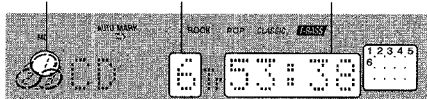

REPRODUCCIÓN DE DISCOS

Introduzca los discos.

Para reproducir todos los discos del compartimiento, pulse **◀▶**.

La reproducción empezará por el disco de la bandeja 1.

Número de la canción que está siendo reproducida	Tiempo de reproducción transcurrido
--	-------------------------------------

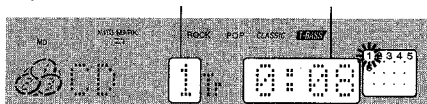

Para reproducir un disco solamente, pulse **DISC DIRECT PLAY 1-3**.

El disco seleccionado se reproducirá una vez.

Para detener la reproducción, pulse **■**.

Para hacer una pausa en la reproducción, pulse **||**. Para reanudar la reproducción, púlselo de nuevo.

Para buscar un punto particular durante la reproducción, mantenga pulsado **◀▶** o **▶▶** y suéltelo en el punto deseado.

Para saltar hasta el principio de una canción, pulse repetidamente **◀▶** o **▶▶** o gire **MULTI JOG** hasta visualizar la canción deseada.

Para quitar los discos, pulse **▲ OPEN/CLOSE**.

Para iniciar la reproducción cuando la alimentación esté desconectada (función de reproducción directa)

Pulse **CD**. La alimentación se conectará y la reproducción del(de los) disco(s) introducido(s) empezará.

La alimentación se conectará también cuando se pulse **▲ OPEN/CLOSE**.

Para comprobar el tiempo restante

Pulse **EDIT/CHECK** del control remoto mientras pulsa **SHIFT** durante la reproducción. El tiempo restante hasta que todas las canciones terminen de reproducirse se visualizará. Para reponer la visualización del tiempo de reproducción, repita este procedimiento.

Selección de una canción con el control remoto

- 1 Pulse **DISC DIRECT PLAY 1-3** para seleccionar un disco.
- 2 Pulse los botones numerados **0-9** y **+10** para seleccionar una canción.

Ejemplo:

Para seleccionar la canción número 25, pulse dos veces **+10** y luego pulse una vez **5**.

Para seleccionar la canción número 10, pulse **+10** y **0**.

La canción seleccionada empezará a reproducirse y la reproducción continuará hasta que termine ese disco.

Reemplazo de discos durante la reproducción

Mientras se reproduzca un disco, los otros discos podrán reemplazarse sin interrumpir la reproducción.

- 1 Pulse **DISC CHANGE**.
- 2 Quite los discos y ponga otros.
- 3 Pulse **▲ OPEN/CLOSE** para cerrar el compartimiento de los discos.

NOTA

- Cuando introduzca un disco de 8 cm, póngalo en el círculo interior de la bandeja.
- No ponga más de un disco compacto en una misma bandeja.
- No incline la unidad habiendo discos introducidos. Hacer esto podría causar averías.
- No utilice discos compactos con formas irregulares (por ejemplo, con forma de corazón, octagonales, etc.). Podrían ocasionar un malfuncionamiento.

REPRODUCCION ALEATORIA/REPETICION DE REPRODUCCION

Utilice el control remoto.

Reproducción aleatoria

Todas las canciones del disco seleccionado o de todos los discos podrán reproducirse aleatoriamente.

Repetición de reproducción

Un solo disco o todos ellos podrán reproducirse repetidamente.

Pulse repetidamente RANDOM/REPEAT mientras pulsa SHIFT.

Cada vez que lo pulse, la función podrá ser seleccionada cíclicamente.

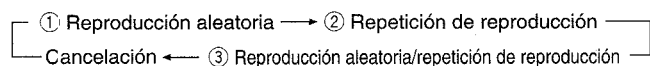

- ① RANDOM se enciende en el visualizador.
- ② se enciende en el visualizador.
- ③ RANDOM y se encienden en el visualizador.

Para reproducir todos los discos, pulse para iniciar la reproducción.

Para reproducir un solo disco, pulse **DISC DIRECT PLAY 1-3**.

NOTA

Durante la reproducción aleatoria no será posible realizar las operaciones siguientes:

- Seleccionar directamente las canciones con los botones numerados.
- Saltar a la canción previamente reproducida con o con **MULTI JOG**.

REPRODUCCION PROGRAMADA

Se podrá programar un máximo de 30 canciones de cualquiera de los discos insertados.

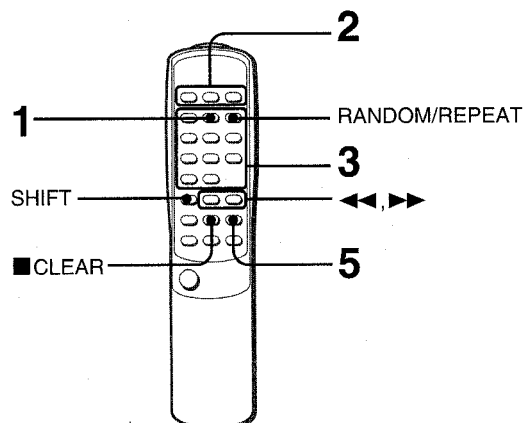

Utilice el control remoto.

- 1 Pulse **PRGM** mientras pulsa **SHIFT** estando en el modo de parada.
"PRGM" se enciende.

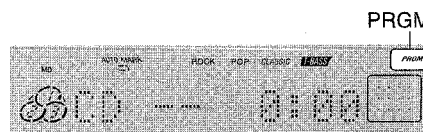

- 2 Pulse **DISC DIRECT PLAY 1-3** para seleccionar un disco.

Vaya al paso siguiente cuando la bandeja deje de girar.

- 3 Pulse los botones numerados 0-9 y +10 para programar una canción.

Ejemplo:

Para seleccionar la canción número 25, pulse +10, +10 y 5.
Para seleccionar la canción número 10, pulse +10 y 0.

Tiempo de reproducción total de las canciones seleccionadas

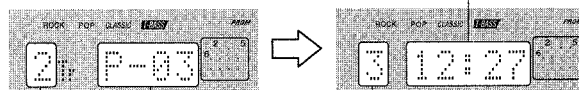

Número de la canción seleccionada Número de programa

Número total de canciones seleccionadas

- 4 Repita los pasos 2 y 3 para programar otras canciones.

- 5 Pulse para iniciar la reproducción.

Para comprobar el programa

Cada vez que se pulse en el modo de parada se visualizará un número de disco, un número de canción y un número de programa.

Para borrar el programa

Pulse **CLEAR** en el modo de parada.

Para añadir canciones al programa

Repita los pasos 2 y 3 en el modo de parada. La canción se programará después de la última canción programada.

Para cambiar las canciones programadas

Borre el programa y repita todos los pasos de programación.

Para reproducir repetidamente las canciones programadas

Después de programar las canciones, pulse repetidamente **RANDOM/REPEAT** mientras pulsa **SHIFT** hasta que aparezca en el visualizador.

NOTA

Durante la reproducción programada, usted no podrá realizar la reproducción aleatoria, la comprobación del tiempo restante o la selección de un disco o canción.

OPERACIONES BASICAS

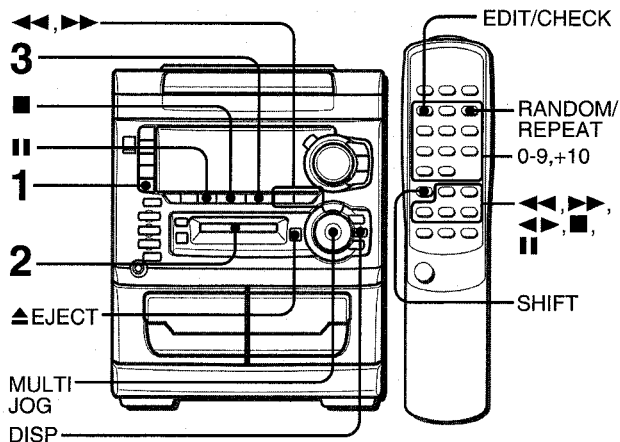

1 Pulse MD.

2 Inserte un disco en la unidad de disco con el lado de la etiqueta hacia arriba y en el sentido de la flecha.

Mientras la unidad lee los datos del disco insertado se visualiza "TOC READING" en el visualizador. Y luego se visualizará la información contenida en el disco.

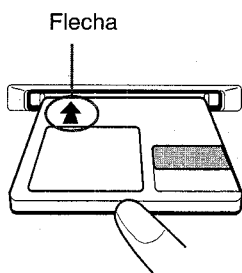

Tiempo total de reproducción

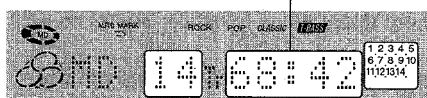

Número total de canciones

3 Pulse ◀▶.

La reproducción empezará.

Tiempo de reproducción transcurrido

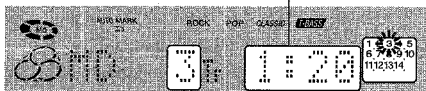

Número de la canción que está siendo reproducida

- Para detener la reproducción, pulse ■.
- Para hacer una pausa en la reproducción, pulse II. Para reanudar la reproducción, púselo de nuevo.
- Para buscar un punto particular durante la reproducción, mantenga pulsado ◀◀ o ▶▶ y suéltelo en el punto deseado.

Para saltar al comienzo de una canción, pulse repetidamente ◀◀ o ▶▶ o gire MULTI JOG hasta que se visualice la canción deseada.

Para expulsar un disco, pulse ▲ EJECT y saque el disco.

NOTA

No sujete el disco mientras lo expulsa, de lo contrario, tal vez no se pueda insertar un disco la próxima vez. Si pasa esto, desconecte la alimentación y desenchufe el cable de alimentación de CA. Y luego vuelva a enchufar el cable y conectar la alimentación.

Para empezar a reproducir cuando la alimentación está desconectada (función de reproducción directa)

Pulse MD. La alimentación se conectará y el disco insertado empezará a reproducirse.

Para seleccionar una canción con el control remoto

Pulse los botones numerados 0-9 y +10.

Ejemplo:

Para seleccionar la canción número 25, pulse dos veces +10 y luego pulse una vez 5.

Para seleccionar la canción número 10, pulse +10 y 0.

Para reproducir un disco al doble de la velocidad normal

Mantenga pulsado ◀▶ durante 2 segundos durante la reproducción. Para reanudar la reproducción normal, pulse ◀▶ o ■.

Para comprobar el tiempo restante

Durante la reproducción, pulse EDIT/CHECK del control remoto mientras pulsa SHIFT. El tiempo restante hasta que terminen de reproducirse todas las canciones se visualizará. Para reponer la visualización del tiempo de reproducción, pulse de nuevo EDIT/CHECK mientras pulsa SHIFT.

Para comprobar los títulos de las canciones

Durante la reproducción, pulse DISP. El título de la canción que está siendo reproducida se visualizará. Si el título de la canción no ha sido registrado se visualizará el número de la canción. Para reponer la visualización del tiempo de reproducción, pulse repetidamente DISP.

Para comprobar el título de los discos

Pulse DISP en el modo de parada. El título de un disco se visualizará. Si el título del disco no ha sido registrado se visualizará "No Title". Para reponer la visualización del tiempo de reproducción total, pulse de nuevo DISP.

NOTA

- En la unidad de disco no deberá insertarse nada que no sea un minidisco, de lo contrario, el disco podrá rayarse, causando un fallo en el funcionamiento o un peligro de seguridad como, por ejemplo, una sacudida eléctrica.
- No intente insertar otro minidisco habiendo ya uno en el interior de la unidad de disco.
- No incline la unidad habiendo un disco insertado. Esto podría causar fallos en el funcionamiento.

REPRODUCCION ALEATORIA/REPETICION DE REPRODUCCION

Utilice el control remoto.

Reproducción aleatoria

Todas las canciones del disco insertado podrán reproducirse de forma aleatoria.

Repetición de reproducción

Todas las canciones del disco insertado podrán reproducirse repetidamente.

Pulse repetidamente RANDOM/REPEAT mientras pulsa SHIFT.

Cada vez que lo pulse, la función podrá seleccionarse cíclicamente como se indica abajo.

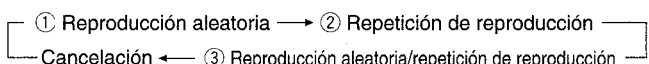

- ① RANDOM se enciende en el visualizador.
- ② se enciende en el visualizador.
- ③ RANDOM y se encienden en el visualizador.

NOTE

Durante la reproducción aleatoria no será posible realizar las operaciones siguientes:

- Seleccionar directamente las canciones con los botones numerados.
- Saltar a la canción previamente reproducida con o con **MULTI JOG**.

REPRODUCCION PROGRAMADA

Se podrá programar un máximo de 30 canciones del disco insertado.

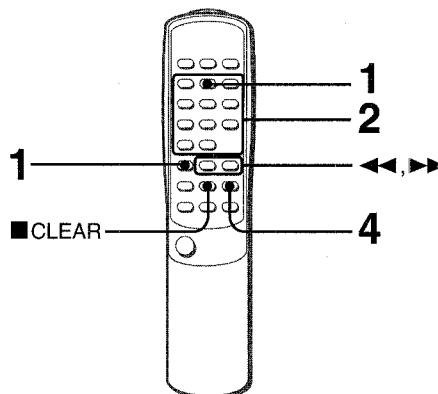

Utilice el control remoto.

1 Pulse PRGM mientras pulsa SHIFT estando en el modo de parada.

"PRGM" se enciende.

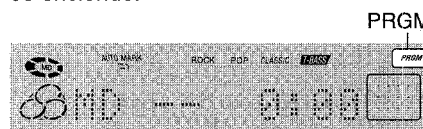

2 Pulse los botones numerados 0-9 y +10 para programar una canción.

Ejemplo:

Para seleccionar la canción número 25, pulse dos veces +10 y una vez 5.

Para seleccionar la canción número 10, pulse +10 y 0.

Número de la canción seleccionada	Número de programa	Tiempo de reproducción total de las canciones seleccionadas
-----------------------------------	--------------------	---

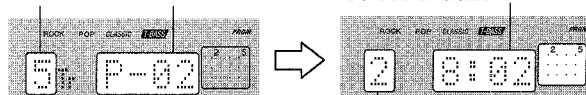

Número total de canciones seleccionadas

3 Repita el paso 2 para programar otras canciones.

4 Pulse para iniciar la reproducción.

Para comprobar el programa

Cada vez que se pulse o en el modo de parada se visualizará un número de canción y un número de programa.

Para borrar el programa

Pulse el botón **CLEAR** en el modo de parada. Al quitar el disco se borrará el programa.

Para añadir canciones al programa

Repita el paso 2 en el modo de parada. La canción se programará después de la última canción programada.

Para cambiar las canciones programadas

Borre el programa y repita todos los pasos de programación.

NOTE

Durante la reproducción programada, usted no podrá realizar la reproducción aleatoria, la comprobación del tiempo restante o la selección de una canción.

GRABACION BASICA

Esta sección explica cómo grabar del sintonizador, del reproductor de discos compactos, del reproductor de minidisos o de un equipo exterior.

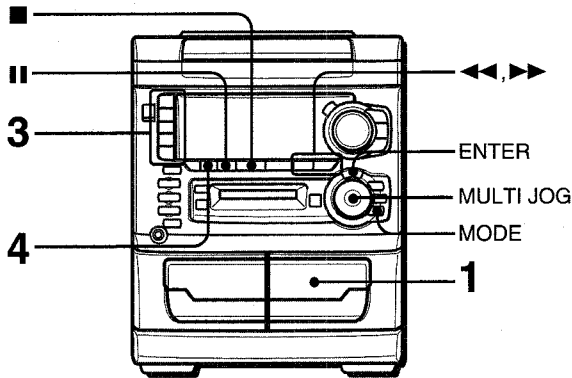

Preparación

- Utilice cintas tipo I (normales) solamente.
- Ponga la cinta en el punto donde vaya a empezar la grabación.

- 1 Inserte la cinta que va a grabar en la platina 2.**
Inserte la cinta con la cara que vaya a grabar hacia afuera de la unidad.

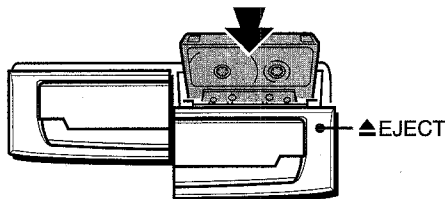

2 Seleccione el modo de inversión.

- (1) Pulse **MODE** una vez.
Se visualiza "DECK 2 MODE?".
- (2) Antes de que pasen 10 segundos, pulse **ENTER** y luego gire **MULTI JOG** para seleccionar el modo de inversión.
Para grabar en una cara solamente, seleccione "I".
Para grabar en ambas caras, seleccione "Σ" o "CΣ".
- (3) Antes de que pasen 10 segundos, pulse de nuevo **ENTER**.

3 Pulse uno de los botones de función y prepare la fuente que vaya a grabar.

Para grabar de un disco compacto, pulse **CD** e introduzca el(los) disco(s) compacto(s). Luego, seleccione la canción que vaya a grabar en primer lugar con los botones ◀◀, ▶▶ o con **MULTI JOG**.

Para grabar de un minidisco, pulse **MD** e inserte un minidisco. Luego, seleccione la canción que vaya a grabar en primer lugar con ◀◀, ▶▶ o con **MULTI JOG**.

Para grabar una radiodifusión, pulse **TUNER** y sintonice una emisora.

Para grabar de una fuente de sonido conectada:

- Para grabar de un equipo conectado al terminal **DIGITAL IN** del panel trasero, pulse repetidamente **AUX/D-IN** hasta que "D-IN" aparezca en el visualizador.
- Para grabar de un equipo conectado al terminal **AUX IN** del panel trasero, pulse repetidamente **AUX/D-IN** hasta que "AUX" aparezca en el visualizador.

- 4 Pulse ● TAPE REC/REC MUTE para iniciar la grabación.**

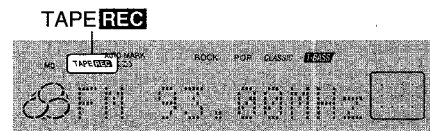

Cuando la función seleccionada sea **CD** o **MD**, la reproducción y la grabación empezarán simultáneamente.

Para detener la grabación, pulse ■.

Para hacer una pausa en la grabación, pulse II. (Podrá aplicarse cuando la fuente de sonido sea **TUNER** o **AUX/D-IN**.)
Para reanudar la grabación, pulse de nuevo el botón.

INSERCIÓN DE ESPACIOS SIN GRABAR

Durante la grabación podrán insertarse espacios sin grabar de 4 segundos en cualquier punto deseado. (Podrá aplicarse cuando la fuente de sonido sea **TUNER** o **AUX/D-IN**.)

- 1 Pulse ● TAPE REC/REC MUTE durante la grabación o en el modo de pausa de grabación.**
"TAPE REC" parpadeará en el visualizador durante 4 segundos y la cinta avanzará sin grabarse. Después de 4 segundos, la platina entrará en el modo de pausa de grabación.
- 2 Pulse II para reanudar la grabación.**

Para insertar un espacio sin grabar de menos de 4 segundos, pulse de nuevo ● **TAPE REC/REC MUTE** mientras parpadea "TAPE REC".

Para insertar espacios sin grabar de más de 4 segundos, después de que la platina entre en el modo de pausa de grabación, pulse de nuevo ● **TAPE REC/REC MUTE**. Cada vez que pulse el botón se añadirá un espacio sin grabar de 4 segundos.

Para borrar una grabación

- 1** Inserte la cinta que vaya a borrar en la platina 2 y pulse **TAPE DECK 1/2** para visualizar "TAPE 2".
- 2** Ponga la cinta en el punto donde vaya a empezar a borrar.
- 3** Pulse ● **TAPE REC/REC MUTE** para iniciar el borrado.

COPIADO MANUAL DE UNA CINTA

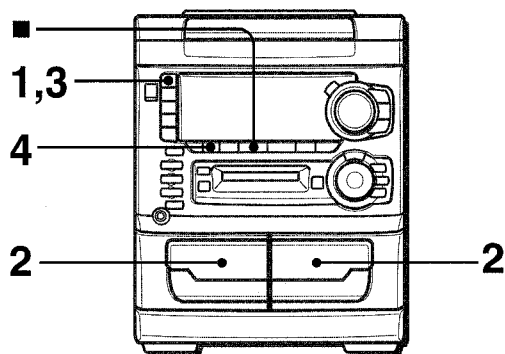

NOTA

- Ponga la cinta en el punto donde vaya a empezar la grabación.
- El modo de inversión se pone automáticamente en "Σ".
Tenga en cuenta que la grabación se hará en una cara de la cinta solamente.

1 Pulse TAPE.

2 Inserte la cinta original en la platina 1 y la cinta que vaya a grabar en la platina 2.

Inserte las cintas con las caras que vaya a reproducir o grabar hacia afuera de la unidad.

3 Pulse TAPE DECK 1/2 para seleccionar la platina 1.

Se visualizará "TAPE 1".

4 Pulse ● TAPE REC/REC MUTE para iniciar la grabación.

La reproducción y la grabación empezarán simultáneamente.

Para detener el copiado

Pulse ■.

COPIADO DE TODA LA CINTA

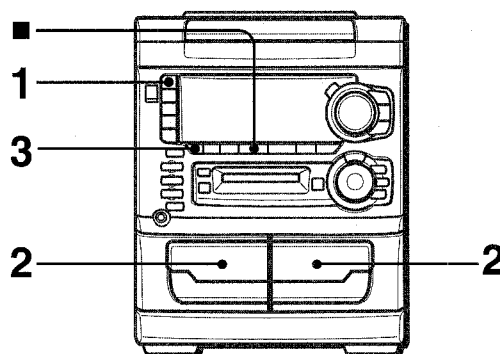

Esta función le permitirá hacer copias exactas de la cinta original.

NOTA

- El copiado no empieza desde un punto ubicado en medio de la cinta.
- El modo de inversión se pone automáticamente en "Σ".

1 Pulse TAPE.

2 Inserte la cinta original en la platina 1 y la cinta que vaya a grabar en la platina 2.

Inserte cada cinta con la cara que vaya a reproducir o grabar hacia afuera de la unidad.

3 Pulse TAPE SYNC DUB para iniciar la grabación.



Las cintas se rebobinarán hasta el principio de las caras delanteras y empezará la grabación.

Para detener el copiado

Pulse ■.

GRABACION CON EDICION AI

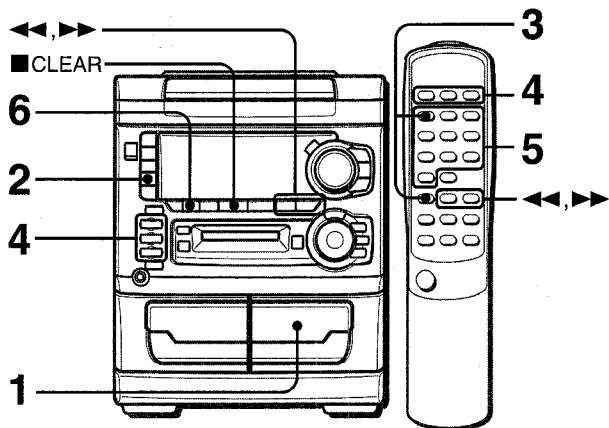

La función con edición AI permite grabar discos compactos sin tener que preocuparse por la duración de la cinta y la duración de las canciones. Cuando se inserte un disco compacto, la unidad calculará automáticamente la duración total de las canciones. En caso de ser necesario, el orden de las canciones podrá cambiarse para que ninguna canción quede interrumpida. (AI: Inteligencia Artificial)

NOTA

La grabación con edición AI no empezará desde un punto que se encuentre en medio de la cinta. La cinta deberá grabarse desde el principio de cada cara.

1 Inserte la cinta en la platina 2.

Inserte la cinta con la cara que vaya a grabar en primer lugar hacia afuera de la unidad.

2 Pulse CD e introduzca el(los) disco(s) compacto(s).

3 Pulse una vez EDIT/CHECK del control remoto mientras pulsa SHIFT.

Se visualizará "AI".

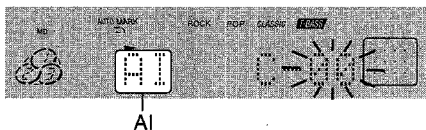

Cuando se visualice "PRGM", pulse de nuevo EDIT/CHECK.

4 Pulse DISC DIRECT PLAY 1-3 para seleccionar un disco.

5 Pulse los botones numerados 0-9 del control remoto para designar la duración de la cinta.

Se puede especificar una duración de 10 a 99 minutos.

Ejemplo: Cuando utilice una cinta de 60 minutos, pulse 6 y 0.

En unos pocos segundos, el microprocesador programará las canciones que vayan a ser grabadas en cada cara de la cinta.

• ◀◀ y ▶▶ también se pueden utilizar para designar la duración de la cinta.

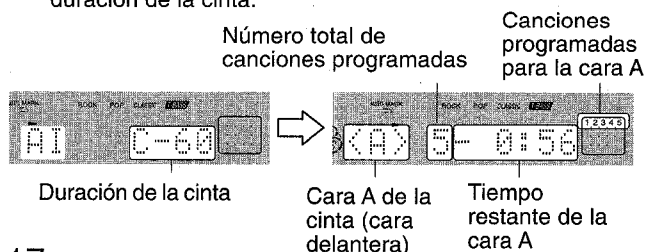

6 Pulse ● TAPE REC/REC MUTE para iniciar la grabación en la cara delantera.

La cinta se rebobinará hasta el principio de la cara delantera, el segmento guía avanzará durante 10 segundos y la grabación empezará. Cuando termine de grabarse la cara delantera (cara A) empezará la grabación de la cara trasera (cara B).

Para detener la grabación

Pulse ■ CLEAR. La grabación y la reproducción del disco compacto pararán simultáneamente.

Para borrar el programa de edición

Pulse una vez ■ CLEAR en el modo de parada para volver a la visualización normal.

Para comprobar el orden de los números de las canciones programadas

Antes de grabar, pulse EDIT/CHECK del control remoto mientras pulsa SHIFT para seleccionar la cara A o B, y pulse repetidamente ◀◀ o ▶▶. En lugar de ◀◀ y ▶▶ también se podrá utilizar MULTI JOG.

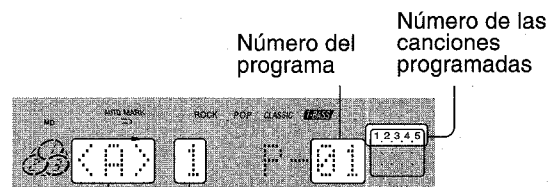

Cara de la cinta Número de canción

Para añadir canciones de otros discos al programa de edición

Si queda tiempo en la cinta después del paso 5, usted podrá añadir canciones de otros discos que se encuentren en el compartimiento de los discos compactos.

1 Pulse EDIT/CHECK del control remoto mientras pulsa SHIFT para seleccionar la cara A o B.

2 Pulse DISC DIRECT PLAY 1-3 para seleccionar un disco compacto.

3 Pulse los botones numerados 0-9 y +10 del control remoto para seleccionar canciones. "PRGM" se enciende.

Una cinta cuyo tiempo de reproducción sea superior al tiempo restante no podrá ser programada.

4 Repita los pasos 2 y 3 para añadir más canciones.

Tiempo de las cintas de casete y tiempo de edición

El tiempo real de grabación de los casetes es por lo general un poco más largo que el tiempo de grabación especificado en sus etiquetas. Esta unidad puede programar las canciones para utilizar ese tiempo extra. Cuando el tiempo de grabación total sea un poco más largo que el tiempo de grabación especificado de la cinta, después de la edición, el visualizador mostrará el tiempo extra (sin un signo menos) en lugar del tiempo restante de la cinta (con el signo menos).

NOTA

La función de edición AI no se podrá utilizar con discos que tengan 31 canciones o más.

GRABACION CON EDICION PROGRAMADA

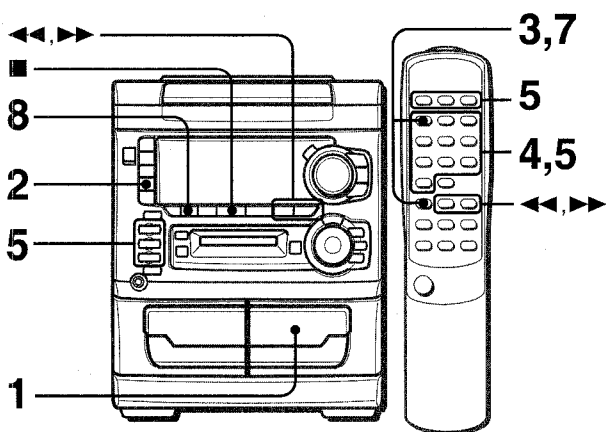

La función de edición programada permite grabar discos compactos mientras se comprueba el tiempo restante de cada cara de la cinta según se programan las canciones.

NOTA

La grabación con edición programada no empezará desde un punto ubicado en medio de la cinta. La cinta deberá grabarse desde el principio de una de las caras.

1 Inserte la cinta en la platina 2.

Inserte la cinta con la cara que vaya a grabar en primer lugar hacia afuera de la unidad.

2 Pulse CD e introduzca el(los) disco(s) compacto(s).

3 Pulse dos veces EDIT/CHECK del control remoto mientras pulsa SHIFT.

"PRGM" se enciende.

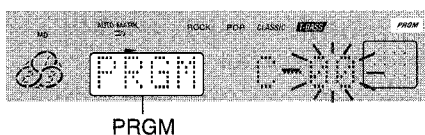

PRGM

Cuando se visualice "A1", pulse de nuevo EDIT/CHECK mientras pulsa SHIFT.

4 Pulse los botones numerados 0-9 del control remoto para designar la duración de la cinta.

Se puede especificar una duración de 10 a 99 minutos.

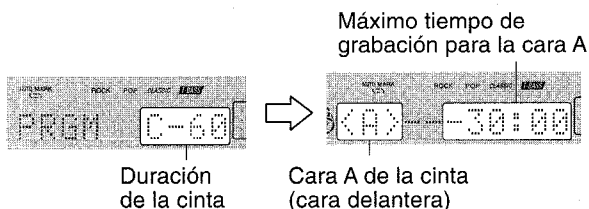

5 Pulse DISC DIRECT PLAY 1-3 para seleccionar un disco compacto.

Luego, pulse los botones numerados 0-9 y +10 para programar una canción.

6 Repita el paso 5 para el resto de las canciones para la cara A.

Una canción cuyo tiempo de reproducción sea superior al tiempo restante no podrá ser programada.

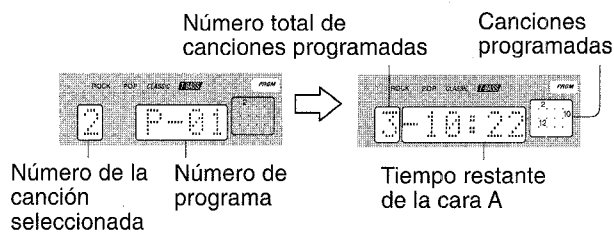

7 Pulse EDIT/CHECK del control remoto mientras pulsa SHIFT para seleccionar la cara B y programe las canciones para esta cara.

Después de confirmar que B aparezca en el visualizador, repita el paso 5.

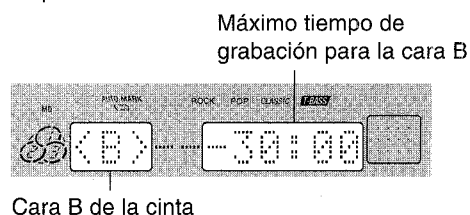

8 Pulse ● TAPE REC/REC MUTE para iniciar la grabación.

La cinta se rebobinará hasta el principio de la cara delantera, el segmento guía avanzará durante 10 segundos y la grabación empezará. Cuando termine de grabarse la cara delantera (cara A) empezará la grabación de la cara trasera (cara B).

Para detener la grabación

Pulse ■ CLEAR. La grabación y la reproducción del disco compacto pararán simultáneamente.

Para comprobar el orden de los números de las canciones programadas

Antes de grabar, pulse EDIT/CHECK del control remoto mientras pulsa SHIFT para seleccionar la cara A o la B, y pulse repetidamente ◀ o ▶.

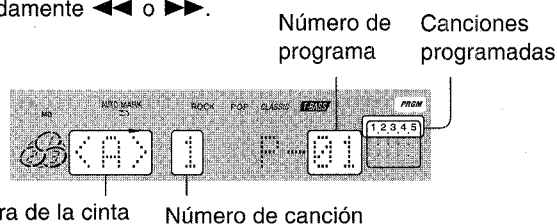

Para cambiar el programa de cada cara

Pulse EDIT/CHECK del control remoto mientras pulsa SHIFT para seleccionar la cara A o la B, y pulse ■ CLEAR para borrar el programa de la cara seleccionada. Luego, vuelva a programar canciones.

Para borrar el programa de edición

Pulse una vez ■ CLEAR en el modo de parada para volver a la visualización normal.

GRABACION DE MINIDISCOS

La calidad del sonido del disco compacto no disminuye en la grabación, y la grabación puede realizarse fácilmente con **CD ► MD**.

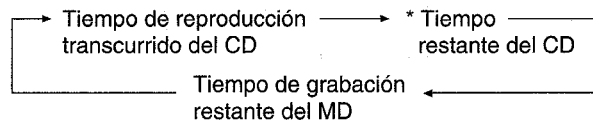

* Durante la "GRABACION AUTOMATICA DE LAS PRIMERAS CANCIONES", el tiempo restante del CD no se visualiza.

GRABACION DE TODO UN DISCO COMPACTO

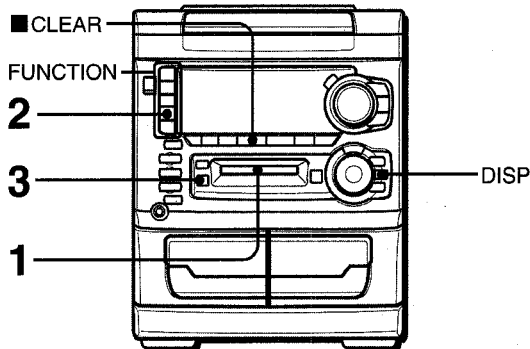

1 Inserte un minidisco grabable en la unidad de disco con el lado de la etiqueta hacia arriba y en el sentido de la flecha.

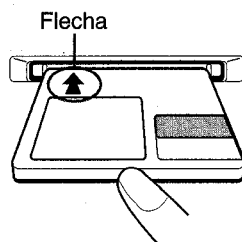

2 Pulse **CD** e introduzca el disco compacto que vaya a grabar en la bandeja 1.

3 Pulse una vez **CD ► MD** para iniciar la grabación. Se visualizará "CD ► MD direct" y la grabación empezará.



Durante la grabación, la visualización cambiará a la del tiempo de reproducción transcurrido.

Cuando termine de reproducirse la última canción del disco compacto, la grabación parará automáticamente.

Cuando termine la grabación, "TOC EDIT" se visualizará y se registrarán los datos relacionados con el contenido de la grabación.

Para comprobar el tiempo de grabación restante del minidisco antes de empezar la grabación

Pulse uno de los botones de función, excepto MD, y luego pulse **DISP**. El tiempo de grabación restante se visualiza durante 4 segundos.

Para detener la grabación

Pulse **■**. La grabación se detendrá y se visualizarán los datos TOC.

Para detener la reproducción del disco compacto, pulse de nuevo el botón **■**.

Visualización de información durante la grabación

Cuando se pulse repetidamente **DISP** durante la grabación, la visualización cambiará de la forma siguiente.

Registro automático de marcas índice

La información del orden de las canciones en el disco compacto original se copiará a modo de marcas índice.

Para grabar en un minidisco previamente grabado

Si queda una sección sin grabar en un minidisco, la nueva grabación empezará automáticamente donde terminó la grabación anterior. Si desea empezar a grabar desde el principio de un minidisco previamente grabado, borre completamente la grabación anterior. (Consulte la página 28.)

GRABACION DE UNA SOLA CANCION DE UN DISCO COMPACTO

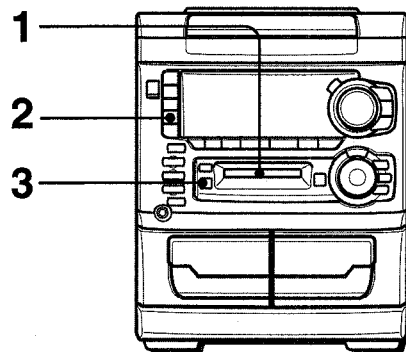

1 Inserte un minidisco grabable en la unidad de disco con el lado de la etiqueta hacia arriba y en el sentido de la flecha.

2 Pulse **CD** y reproduzca la canción del disco compacto que vaya a grabar.

3 Pulse una vez **CD ► MD** para iniciar la grabación.

La reproducción del disco compacto retorna al principio de la canción que está reproduciéndose y comienza la grabación. Cuando termine de reproducirse la canción seleccionada del disco compacto, la grabación se detendrá automáticamente y el disco compacto pasará a la siguiente canción.

Cuando termine la grabación, "TOC EDIT" se visualizará y se registrarán los datos relacionados con el contenido de la grabación.

- La marca índice se registra automáticamente al principio de la canción.

NOTE

- Mientras se visualice "TOC EDIT", no desconecte el cable de alimentación de CA ni sacuda la unidad. De lo contrario, los datos TOC no se registrarán correctamente.

- Durante la grabación con **CD ► MD**, **II** no puede utilizarse.

- En la unidad de disco no deberá insertarse nada que no sea un minidisco, de lo contrario, el disco podrá rayarse, causando un fallo en el funcionamiento o un peligro de seguridad como, por ejemplo, una sacudida eléctrica.

- No intente insertar otro minidisco habiendo ya uno en el interior de la unidad de disco.

- No incline la unidad habiendo un disco insertado. Esto podría causar fallos en el funcionamiento.

GRABACION AUTOMATICA DE LAS PRIMERAS CANCIONES DE DISCOS COMPACTOS

Sólo las primeras canciones de los discos compactos colocados en las bandejas podrán grabarse continuamente.

Pulsando **DISC CHANGE** para reemplazar los discos compactos durante la grabación podrá seguir grabando continuamente sin interrupción.

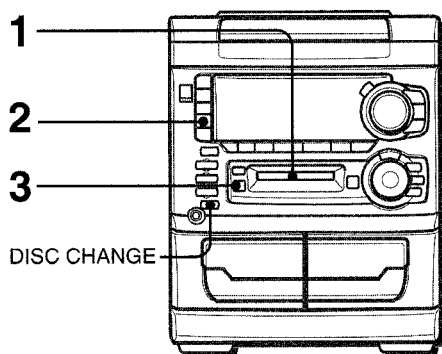

1 Inserte un minidisco grabable en la unidad de disco con el lado de la etiqueta hacia arriba y en el sentido de la flecha.

2 Pulse **CD** e introduzca los discos compactos que vaya a grabar.

3 Pulse dos veces **CD ► MD** para iniciar la grabación.

Se visualiza "CD ► MD single" y la grabación empieza con la primera canción del disco compacto de la bandeja 1.



Para reemplazar los discos compactos durante la grabación, pulse **DISC CHANGE** y reemplace los discos compactos por otros. Luego, pulse **DISC CHANGE** para cerrar el compartimiento de los discos.

Cuando termine la grabación, "TOC EDIT" se visualizará y se registrarán los datos relacionados con el contenido de la grabación.

- La marca índice se registra automáticamente al principio de la canción.

Visualización de información durante la grabación

Cuando se pulse repetidamente **DISP** durante la grabación, la visualización cambiará de la forma siguiente.

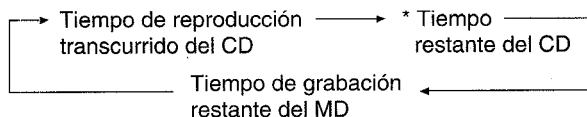

* Durante la "GRABACION AUTOMATICA DE LAS PRIMERAS CANCIONES", el tiempo restante del CD no se visualiza.

GRABACION PROGRAMADA DE DISCOS COMPACTOS

Se puede programar y grabar un máximo de 30 canciones de cualquiera de los discos compactos insertados.

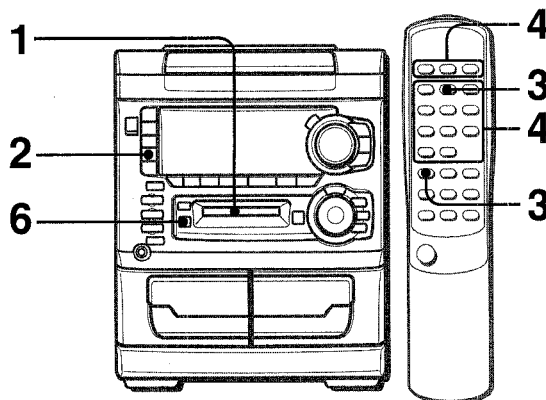

1 Inserte un minidisco grabable en la unidad de disco con el lado de la etiqueta hacia arriba y en el sentido de la flecha.

2 Pulse **CD** e introduzca los discos compactos.

3 Pulse **PRGM** del control remoto mientras pulsa **SHIFT**.
"PRGM" se visualiza.

4 Pulse **DISC DIRECT PLAY 1-3** para seleccionar un disco compacto. Luego, pulse los botones numerados **0-9** y **+10** para programar una canción.

Tiempo de reproducción total de las canciones seleccionadas

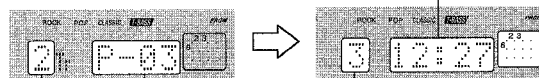

Número de la canción seleccionada

Número de programa

Número total de canciones seleccionadas

5 Repita el paso 4 para programar otras canciones.

6 Pulse **CD ► MD** para iniciar la grabación.

Comenzará la grabación.

Cuando terminen de reproducirse las canciones programadas, la grabación se detendrá automáticamente.

Cuando termine la grabación, "TOC EDIT" se visualizará y se registrarán los datos relacionados con el contenido de la grabación.

- La marca índice se registra automáticamente al principio de cada canción en el orden programado.

GRABACION CONTINUA DE TRES DISCOS COMPACTOS

● **MD REC** se utiliza para la grabación. En este caso, el sonido del disco compacto se lleva al minidisco como señales analógicas

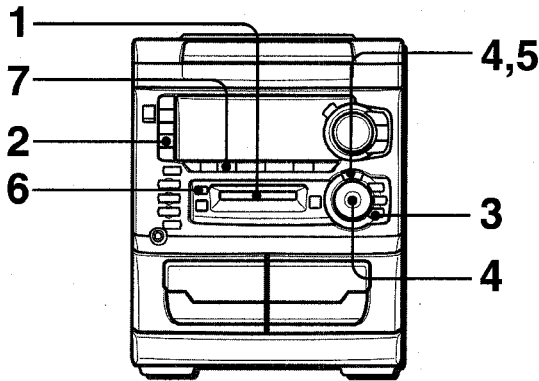

1 Inserte un minidisco grabable en la unidad de disco con el lado de la etiqueta hacia arriba y en el sentido de la flecha.

2 Pulse **CD** e introduzca los discos compactos en las bandejas.

3 Pulse dos veces **MODE**.
"Mark MODE?" se visualizará durante 10 segundos.



4 Antes de que pasen 10 segundos, pulse **ENTER** y gire **MULTI JOG** para seleccionar un modo de marca índice.

Para registrar automáticamente las marcas índice al comienzo de cada canción, seleccione "Mark:AUTO?".

Para registrar marcas índice cada 5 minutos, seleccione "Mark:TIME?".

Para registrar sin marcas índice, seleccione "Mark:OFF?".

5 Pulse **ENTER** antes de que pasen 10 segundos.



6 Pulse ● **MD REC**.
La unidad entra en el modo de espera y aguarda hasta que se visualiza **CD**.

7 Pulse **II** para iniciar la grabación.
La grabación empezará.
La grabación se detendrá automáticamente después de terminar de reproducirse todos los discos compactos.
Cuando termine la grabación, "TOC EDIT" se visualizará y se registrarán los datos relacionados con el contenido de la grabación.

Para añadir marcas índice durante la grabación
Pulse **ENTER** en el punto deseado durante la grabación.

El nivel de grabación
Esta unidad ajustará automáticamente el nivel de la grabación.

NOTA

- Puede haber un caso en el que las marcas índice no se registren con precisión aunque se seleccione **AUTO MARK**.
- No podrá registrar marcas índice sin registrar números de canciones.

Función **AUTO MARK** (Marca automática)

- Cuando grabe de un disco compacto con **CD** ► **MD**, la información de marcas índice grabada en el disco compacto se copiará tal y como es.

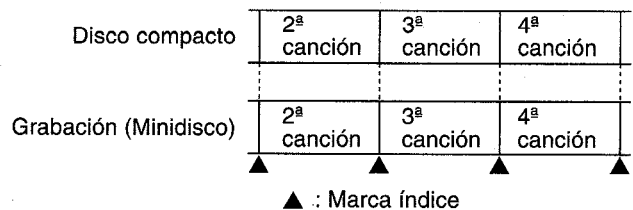

- Cuando grabe discos compactos u otras fuentes de sonido, si hay una sección sin grabar de más de 3 segundos, se registrará automáticamente una marca índice cuando se introduzca una señal de sonido la próxima vez.

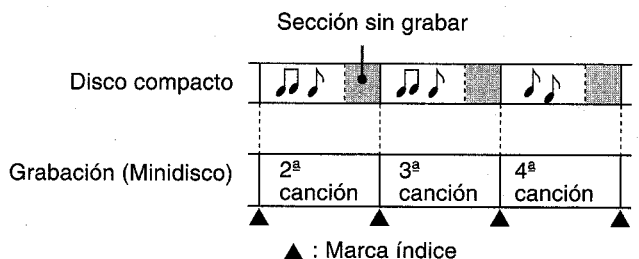

GRABACION DE UNA CINTA, DE LA RADIO O DE UN EQUIPO CONECTADO

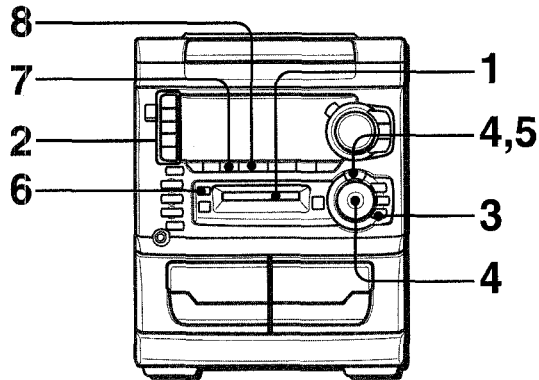

1 Inserte un minidisco grabable en la unidad de disco con el lado de la etiqueta hacia arriba y en el sentido de la flecha.

2 Pulse uno de los botones de función y prepare la fuente que vaya a grabar.

- Para grabar de una cinta, pulse **TAPE** e inserte una cinta.
- Para grabar de la radio, pulse **TUNER** y sintonice una emisora.
- Para grabar de un equipo conectado al terminal DIGITAL IN del panel trasero, pulse repetidamente **AUX/D-IN** hasta que "D-IN" aparezca en el visualizador.
- Para grabar de un equipo conectado al terminal AUX IN del panel trasero, pulse repetidamente **AUX/D-IN** hasta que "AUX" aparezca en el visualizador.

3 Pulse dos veces **MODE**.
"Mark MODE?" se visualizará durante 10 segundos.



4 Antes de que pasen 10 segundos, pulse **ENTER** y gire **MULTI JOG** para seleccionar un modo de marca índice.

- Para registrar automáticamente marcas índice al comienzo de cada canción, seleccione "Mark:AUTO?".
- Para registrar marcas índice cada 5 minutos, seleccione "Mark:TIME?".
- Para registrar sin marcas índice, seleccione "Mark:OFF?".

5 Pulse **ENTER** antes de que pasen 10 segundos.

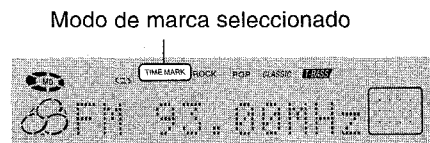

6 Pulse **MD REC**.
La unidad entra en el modo de espera y aguarda hasta que se visualiza el nombre de la fuente que va a ser grabada.

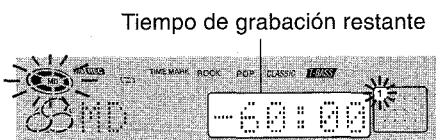

7 Pulse **||** para iniciar la grabación.

8 Pulse **■** para detener la grabación.

Cuando termine la grabación, "TOC EDIT" se visualizará y se registrarán los datos relacionados con el contenido de la grabación.

Para añadir marcas índice durante la grabación
Pulse **ENTER** en el punto deseado durante la grabación.

NOTA

- Puede haber un caso en el que las marcas índice no se registren con precisión aunque se seleccione **AUTO MARK**.
- No podrá registrar marcas índice sin registrar números de canciones.

Para evitar el borrado accidental del material grabado

Deslice la lengüeta de protección de grabación como se muestra abajo.
Deslice la lengüeta de forma que esté completamente cerrada.

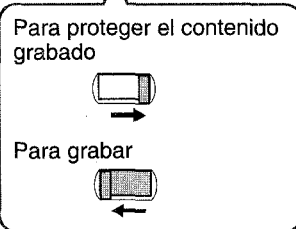
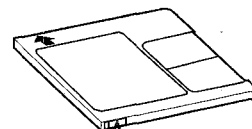

Si se intenta grabar cuando la lengüeta esté en la posición de protección, "Protected" aparecerá en el visualizador. Deslice la lengüeta de protección de grabación hacia la posición original.

GRABACION EXTENDIDA—GRABACION MONOFONICA

Utilizando el modo de grabación monofónica se podrá duplicar el tiempo de grabación indicado en el minidisco. En este caso, el sonido de la grabación será monofónico.

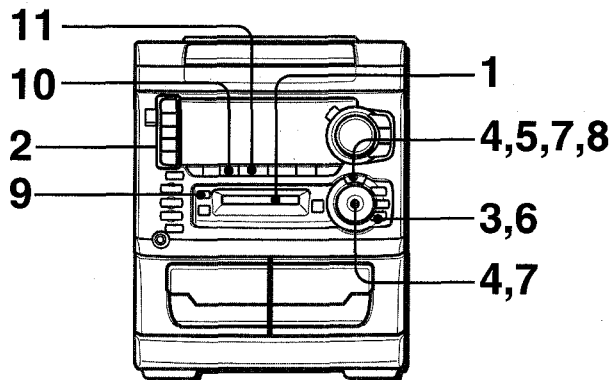

1 Inserte un minidisco grabable en la unidad de disco con el lado de la etiqueta hacia arriba y en el sentido de la flecha.

2 Pulse uno de los botones de función y prepare la fuente que vaya a grabar.

Para grabar de una cinta, pulse **TAPE** e inserte una cinta.

Para grabar de la radio, pulse **TUNER** y sintonice una emisora.

• Para grabar de un equipo conectado al terminal **DIGITAL IN** del panel trasero, pulse repetidamente **AUX/D-IN** hasta que "D-IN" aparezca en el visualizador.

• Para grabar de un equipo conectado al terminal **AUX IN** del panel trasero, pulse repetidamente **AUX/D-IN** hasta que "AUX" aparezca en el visualizador.

3 Pulse **MODE** tres veces.

"REC MODE?" se visualizará durante 10 segundos.



4 Antes de que pasen 10 segundos, pulse **ENTER** y gire **MULTI JOG** para visualizar "REC: MONO?".

5 Pulse **ENTER** antes de que pasen 10 segundos.

"MONO" parpadea en el visualizador.

6 Pulse dos veces **MODE**.

"Mark MODE?" se visualizará durante 10 segundos.

7 Antes de que pasen 10 segundos, pulse **ENTER** y gire **MULTI JOG** para seleccionar un modo de marca índice.

Para registrar automáticamente marcas índice al comienzo de cada canción, seleccione "Mark:AUTO?".

Para registrar marcas índice cada 5 minutos, seleccione "Mark:TIME?".

Para registrar sin marcas índice, seleccione "Mark:OFF?".

8 Pulse **ENTER** antes de que pasen 10 segundos.

9 Pulse **MD REC**.

La unidad entra en el modo de espera y aguarda hasta que se visualiza el nombre de la fuente que va a ser grabada.

MONO parpadea.

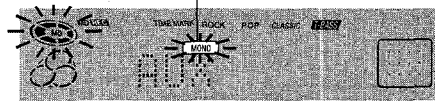

10 Pulse **II** para iniciar la grabación.

11 Pulse **■** para detener la grabación.

Cuando termine la grabación, "TOC EDIT" se visualizará y se registrarán los datos relacionados con el contenido de la grabación.

Para añadir marcas índice durante la grabación

Pulse **ENTER** en el punto deseado durante la grabación.

NOTA

Cuando se pulse uno de los botones de función se cancelará el modo de grabación extendida.

GRABACION CON TEMPORIZADOR EXTENDIDO

1 Realice los pasos 1 a 5 de "AJUSTE DE GRABACION CON TEMPORIZADOR" en la página 30.

2 Realice los pasos 3 a 5 de "GRABACION EXTENDIDA" de esta página para que se visualice "MONO".

3 Pulse **POWER** para desconectar la alimentación después de ajustar el volumen y el tono.

⊕ permanece en el visualizador después de desconectar la alimentación (modo de espera del temporizador).

¿QUE ES UN MD (MINIDISCO)?

Un minidisco tiene solamente 64 mm de diámetro, la mitad aproximadamente de un disco compacto convencional. Pero un minidisco se puede utilizar para grabar y reproducir 74 minutos de datos tales como los de un disco compacto. A diferencia de un disco compacto, el minidisco viene en un cartucho de plástico, por lo que puede ser manejado con mucha facilidad. El cartucho también sirve de protección al disco de su interior contra los golpes, el polvo y los arañazos. A diferencia de las cintas de casete, que pueden alargarse y enredarse, un minidisco es un medio de duración excelente.

TIPOS DE MINIDISCO

Hay dos tipos de minidisco: "discos ópticos" y "discos magnetoópticos". Ambos tipos utilizan rayos láser y tecnología de fonocaptor óptico para leer los datos grabados durante la reproducción.

Discos ópticos

Estos son discos de reproducción solamente. Como los discos compactos, se utilizan como discos de música pregrabados. Estos discos no se pueden grabar ni editar.

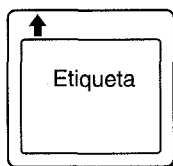

El obturador cubre la abertura sólo en la cara sin etiqueta del minidisco.

Discos grabables MO*1

Estos son discos grabables que pueden ser grabados una y otra vez, como las cintas de casete. El método de grabación llamado magnetoóptico emplea un láser y magnetismo para grabar señales. Por lo tanto, la calidad del sonido grabado no se deteriorará aunque se hagan muchas reproducciones y grabaciones.

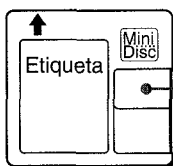

El obturador cubre la abertura de ambas caras del minidisco.

*1 MO: Un acrónimo de Magneto Optico

Tamaño ultracompacto gracias a la tecnología ATRAC*2

Una tecnología de compresión de audio digital de reciente desarrollo, llamada sistema ATRAC, extrae automáticamente sólo las frecuencias que oye el oído humano y corta aquellas que no se pueden oír. Esto comprime la cantidad de datos que van a ser grabados a 1/5 del volumen normal. El sistema ATRAC se basa en estudios llevados a cabo en el campo de la psicología auditiva y no altera la calidad del sonido audible.

*2 ATRAC: Un acrónimo de Adaptive Transform Acoustic Coding (codificación acústica de transformación adaptable)

Acceso aleatorio rápido

Una de las cosas estupendas que ofrece el minidisco es la de poder buscar rápidamente las canciones deseadas. También hay funciones rápidas y sencillas para la reproducción aleatoria, en la que el orden de las canciones se puede cambiar de forma aleatoria, y para cambiar el número de las canciones y poder reproducirlas en cualquier orden.

LIMITACIONES DEL MINIDISCO

La grabación de un minidisco se realiza de forma diferente a la de una cinta de casete o a la de una cinta audiodigital. Por lo tanto, el sistema de minidisco está sujeto a las restricciones siguientes:

Se visualiza "TOC* Full" aunque el tiempo de grabación no ha alcanzado el tiempo de grabación máximo del disco (60 ó 74 minutos)

"TOC Full" se visualiza cuando hay más de 254 canciones grabadas en un disco, sin tenerse en cuenta el tiempo de grabación.

*TOC: Un acrónimo de Table Of Contents (índice)

Se visualiza "TOC Full" aunque el disco no esté completamente grabado

Si hay muchos datos de énfasis en una canción particular, la unidad manejará los datos como códigos índice, lo que hará aumentar el número de las canciones, sin tenerse en cuenta el tiempo y el número de canciones.

El tiempo restante de un disco no aumenta aunque se borren algunas canciones breves

Cuando se visualice el tiempo restante de un disco, éste no aumentará aunque se borren canciones breves, porque las secciones de menos de ocho segundos no se cuentan.

No se pueden unir canciones (la función COMBINE no funciona)

Las canciones creadas mediante edición no se pueden unir.

La suma total del tiempo grabado y del tiempo restante de un disco no coincide con el tiempo de grabación máximo del disco (60 ó 74 minutos)

La grabación se realiza mediante la unidad mínima de un grupo (dos segundos). Aunque la sección grabada sea inferior a dos segundos, para hacer la grabación se necesita un espacio de dos segundos. Por lo tanto, el tiempo disponible se reduce. Si un disco está rayado, el tiempo disponible también se reducirá, porque la secciones rayadas se borran automáticamente.

Los números de las canciones pueden no registrarse correctamente

Cuando grabe un disco compacto con **CD ► MD**, dependiendo del contenido del disco compacto, tal vez se formen canciones pequeñas.

Cuando utilice la función AUTO MARK, los números de canciones pueden no registrarse correctamente dependiendo del contenido del disco compacto.

Las entradas digitales tal vez no sean aceptadas

Cuando se intenten realizar grabaciones digitales de materiales protegidos por derechos de autor, la copia digital no podrá realizarse de un minidisco digital a otro minidisco debido a la activación de la función de restricción de grabación incorporada que cumple con la norma SCMS*.

* SCMS (sistema de gestión de copiado en serie) es la norma que restringe el copiado digital entre sistemas de audio digital y protege los derechos de los autores.

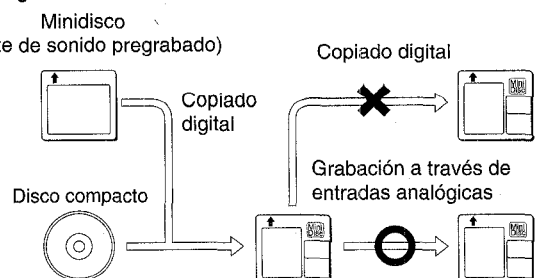

REGISTRO DE TITULOS DE DISCOS Y TITULOS DE CANCIONES

Podrá registrar los títulos de los discos y de las canciones según el disco compacto del que haga la grabación. También se podrán registrar mensajes personales.

REGISTRO DE TITULOS DE DISCOS

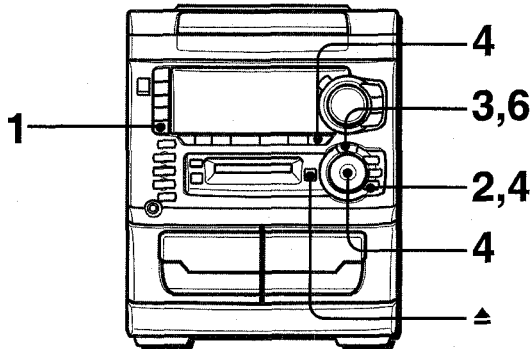

- 1** Pulse MD e inserte un minidisco para registrar los títulos.
- 2** Pulse MODE en el modo de parada.
"Disc Title?" se visualizará durante 10 segundos.



- 3** Pulse ENTER antes de que pasen 10 segundos.
La unidad se pondrá en el modo de introducción de caracteres.
- 4** Introduzca una letra, un número o un símbolo.
(1) Pulse repetidamente MODE para seleccionar la clase de carácter (letras mayúsculas, letras minúsculas o números/símbolos).

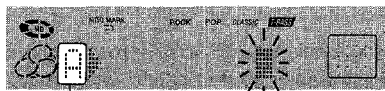

→ Letras mayúsculas (A) → Letras minúsculas (a) → Números/símbolos (0)

NOTA

- Mientras se visualice "TOC EDIT", no desconecte el cable de alimentación de CA ni sacuda la unidad. De lo contrario, los datos TOC no se grabarán correctamente y el contenido editado de un disco no podrá ser reproducido.
- Un disco no podrá ser editado:
 - Cuando se inserte un disco pregrabado. (Se visualizará "PB Disc".)
 - Cuando la lengüeta de protección de grabación de un disco insertado se mueva a la posición de protección. (Se visualizará "Protected".)
 - Durante la reproducción aleatoria o la reproducción programada.

- (2) Gire MULTI JOG para seleccionar un carácter deseado.



- (3) Pulse ►► después de haber seleccionado un carácter. El carácter seleccionado dejará de parpadear y se moverá hacia la izquierda.

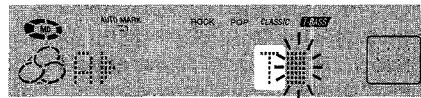

- 5** Repita el paso 4 para introducir todos los caracteres (hasta 50 caracteres).

- 6** Pulse ENTER.
Cuando se pulse ▲ EJECT para expulsar un disco, se visualizará "TOC EDIT" y se registrarán los datos relacionados con el contenido de la edición.

REGISTRO DE TITULOS DE CANCIONES

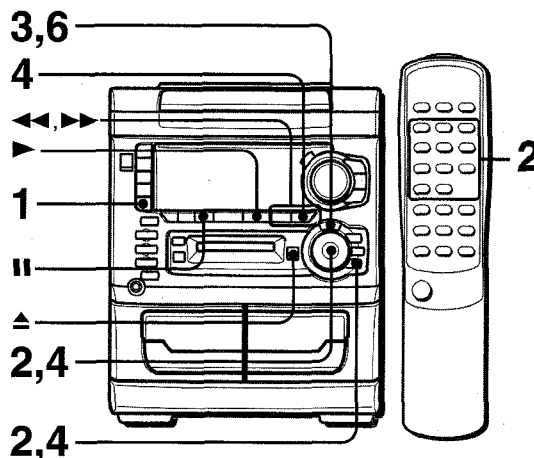

- 1** Pulse MD e inserte un minidisco para registrar los títulos.
- 2** Pulse los botones numerados 0-9 y +10 del control remoto, o gire MULTI JOG para seleccionar una canción y registrar los títulos. Luego, pulse MODE.
"Title?" se visualizará durante 10 segundos.



- 3** Pulse ENTER antes de que pasen 10 segundos.
La unidad se pondrá en el modo de introducción de caracteres.

- 4** Introduzca una letra, un número o un símbolo.
 - (1) Pulse repetidamente MODE para seleccionar la clase de carácter (letras mayúsculas, letras minúsculas o números/símbolos).
 - (2) Gire MULTI JOG para seleccionar un carácter deseado.
 - (3) Pulse ►► después de haber seleccionado un carácter. El carácter seleccionado dejará de parpadear y se moverá hacia la izquierda.

5 Repita el paso 4 para introducir todos los caracteres (un máximo de 50 caracteres).

Cuando introduzca los caracteres durante la reproducción de un minidisco, la canción se reproducirá repetidamente hasta que se pulse **ENTER** en el paso 6.

6 Pulse ENTER.

Cuando se pulse **▲ EJECT** para expulsar discos, se visualizará "TOC EDIT" y se registrarán los datos relacionados con el contenido de la edición.

Para cambiar un carácter

Pulse repetidamente **◀◀** o **▶▶** hasta que parpadee el carácter que desee cambiar. Luego, introduzca el carácter deseado.

Para borrar caracteres

Pulse repetidamente **◀◀** o **▶▶** hasta que parpadee el carácter que desee borrar. Luego, pulse **■**.

Para insertar un espacio entre los caracteres

Pulse repetidamente **◀◀** o **▶▶** hasta que parpadee la parte que va a ser introducida como espacio. Luego, pulse **▶**.

Para añadir un carácter entre otros dos caracteres

Primero, inserte un espacio entre dos caracteres con **◀◀/▶▶** y **▶**. Luego cambie el espacio por el carácter deseado introduciendo el carácter.

Caracteres que pueden ser utilizados

Mayúsculas: S (espacio) A B C D E F G H I J K L M N O P Q R S T U V W X Y Z

Minúsculas: S (espacio) a b c d e f g h i j k l m n o p q r s t u v w x y z

Números y símbolos: S (espacio) 0 1 2 3 4 5 6 7 8 9 ! " # \$ % & ' () * + , - . / : ; < = > ? @ _

NOTA

Si la unidad no se utiliza durante un minuto en los pasos 4 y 5, el modo de introducción de caracteres se cancelará.

DIVISION DE UNA CANCIÓN

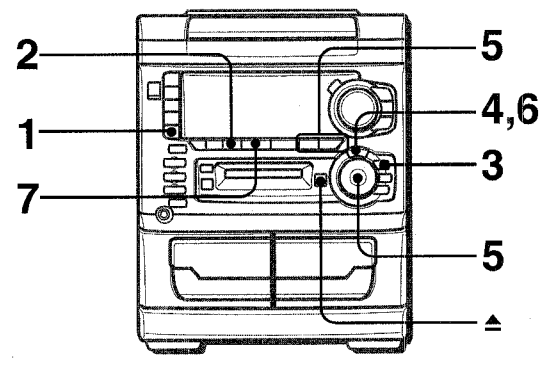

Podrá dividir una canción en dos partes registrando una marca índice

Ejemplo:

Para dividir la quinta canción en dos partes de 2 minutos y 30 segundos

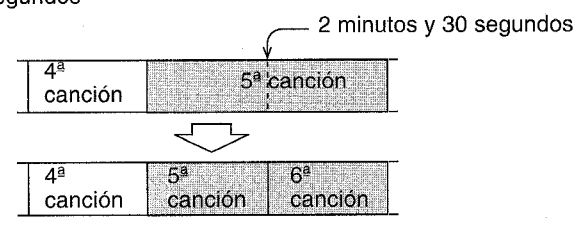

1 Pulse MD e inserte un minidisco.

2 Durante la reproducción, pulse ■ en el punto que va a ser dividido.

La reproducción entrará en el modo de pausa de reproducción.

3 Pulse repetidamente MD EDIT hasta que se visualice "Divide".

Se visualizará "Divide 5?".

4 Pulse ENTER antes de que pasen 10 segundos.

Se reproduce repetidamente una parte de 3 segundos a partir del punto de pulsación ■.

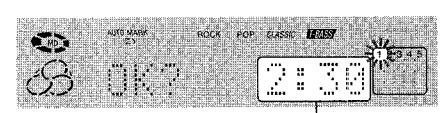

El punto de pulsación ■

5 Ajuste el punto que va a ser dividido con ◀◀, ▶▶ o MULTI JOG tomando como referencia el sonido de reproducción.

6 Pulse ENTER.

La marca índice se registrará y el número de la canción avanzará un número. Al mismo tiempo, todos los números de canciones posteriores avanzarán un número.

7 Pulse ■.

La reproducción se detiene.

Cuando se pulse **▲ EJECT** para expulsar discos, "TOC EDIT" se visualizará y los datos relacionados con el contenido de la edición se registrarán.

NOTA

- Una canción no podrá dividirse en los casos siguientes:
- Cuando un disco insertado tenga más de 254 canciones.
- Cuando el tiempo visualizado sea 0:00.

COMBINACION DE DOS CANCIONES

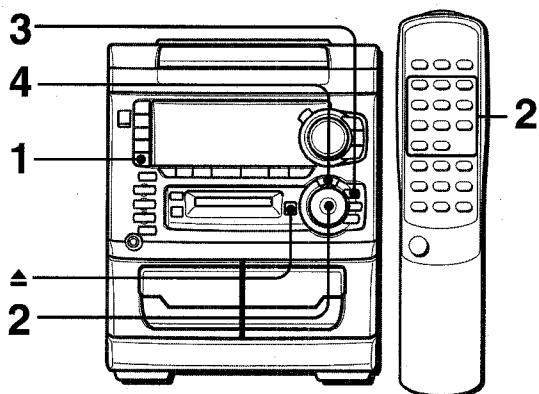

Podrá combinar dos canciones borrando la marca índice entre ellas.

Ejemplo:

Para combinar la 2ª canción y la 3ª canción borrando la marca índice que se encuentra al comienzo de la 3ª canción.

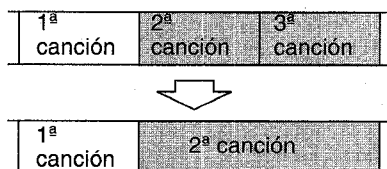

1 Pulse MD e inserte un minidisco.

2 Seleccione la canción posterior de las dos canciones que desea combinar con los botones numerados 0-9 y +10 del control remoto o gire MULTI JOG.

Ejemplo: Para combinar la 2ª y la 3ª canción, seleccione la 3ª canción.

3 Pulse repetidamente MD EDIT hasta que se visualice "Combine".

Ejemplo: "Combine 3?" se visualizará cuando se pulse MD EDIT durante la reproducción de la 3ª canción.



4 Pulse el botón ENTER antes de que pasen 10 segundos.

La marca índice de la canción seleccionada desaparece y la 2ª y la 3ª canción se combinan. Al mismo tiempo, todos los números de canciones posteriores disminuyen en uno.

Cuando se pulse \blacktriangle EJECT para expulsar un disco, "TOC EDIT" se visualizará y se registrarán los datos relacionados con el contenido de la edición.

Si las canciones están tituladas

Si ambas canciones están tituladas se mantendrá el título de la canción del número más bajo.

Si sólo hay una canción titulada de las dos que van a ser combinadas, el título se mantendrá.

NOTA

No podrá combinar una canción grabada en mono con otra grabada en estéreo.

CAMBIO DEL ORDEN DE LAS CANCIONES

Después de completar una grabación podrá cambiar el orden de las canciones.

El orden no cambiará al original aunque se desconecte la alimentación.

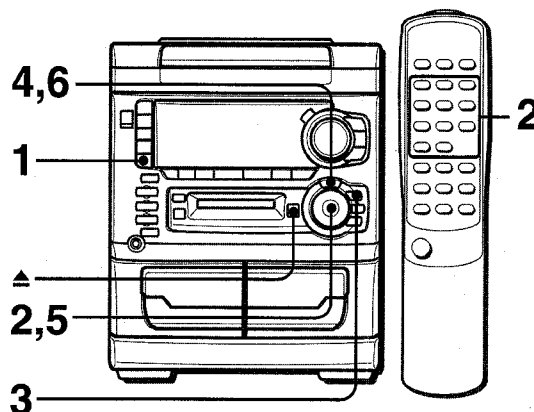

Ejemplo:

Para mover la 3ª canción a la 1ª posición.

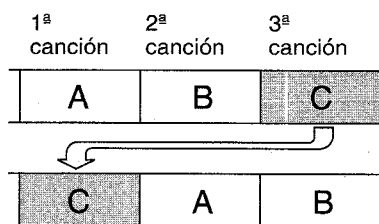

1 Pulse MD e inserte un minidisco.

2 Seleccione la canción que desee mover con MULTI JOG o los botones numerados del control remoto.

Ejemplo: Para mover la 3ª canción, seleccione la 3ª canción.

3 Pulse repetidamente MD EDIT hasta que se visualice "Move?".



4 Pulse ENTER antes de que pasen 10 segundos.

5 Gire MULTI JOG para seleccionar el número de la canción cuya posición va a ser ocupada por la otra canción.

Ejemplo: La 3ª canción se mueve a la 1ª posición.

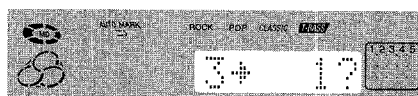

6 Pulse ENTER antes de que pasen 10 segundos.

El orden de las canciones cambiará.

Cuando se pulse \blacktriangle EJECT para expulsar un disco, "TOC EDIT" se visualizará y se registrarán los datos relacionados con el contenido de la edición.

BORRADO DE CANCIONES

BORRADO DE TODAS LAS CANCIONES DE UN DISCO

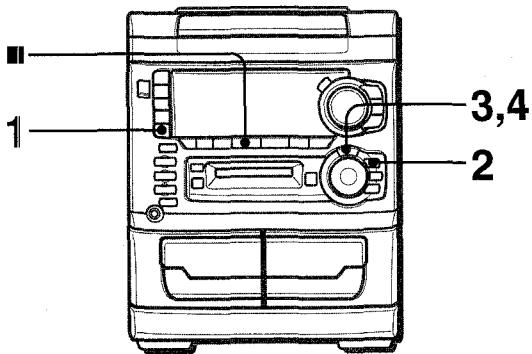

- 1 Pulse MD e inserte un minidisco.
- 2 Pulse repetidamente MD EDIT hasta que se visualice "Erase All?".



- 3 Pulse ENTER antes de que pasen 10 segundos. Si borra todas las canciones no podrá recuperarlas. Asegúrese de que desea borrar todas las canciones.



Pulse ■ para cancelar.

- 4 Pulse de nuevo ENTER antes de que pase 1 minuto. Se visualizará "TOC EDIT" y se borrarán todas las canciones del disco insertado.

BORRADO DE UNA SOLA CANCION

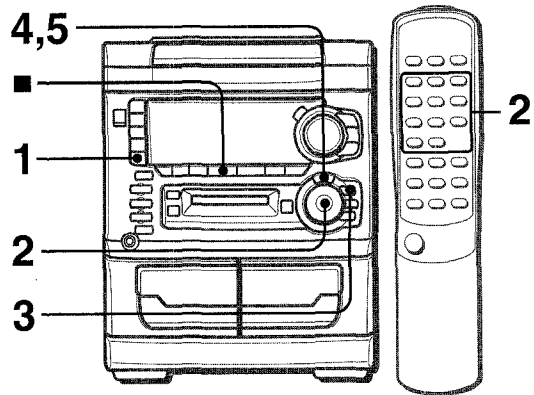

- 1 Pulse MD e inserte un minidisco.
- 2 Seleccione la canción que desee borrar con MULTI JOG o los botones numerados del control remoto.
- 3 Pulse repetidamente MD EDIT hasta que se visualice "Erase".
Ejemplo: Para borrar la 3ª canción.



- 4 Pulse ENTER antes de que pasen 10 segundos. Si borra una canción no podrá recuperarla. Asegúrese de que desea borrar la canción.

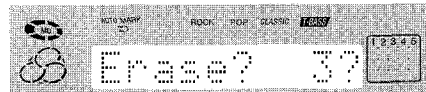

Pulse ■ para cancelar.

- 5 Pulse de nuevo ENTER antes de que pase 1 minuto. La canción seleccionada se borrará y todos los números de las canciones posteriores disminuirán en uno. Cuando se visualice "TOC EDIT", los datos relacionados con el contenido de la edición se registrarán.

PUESTA EN HORA DEL RELOJ

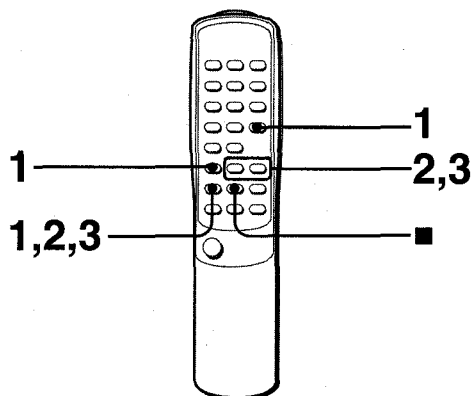

- 1 Pulse **CLOCK** del control remoto mientras pulsa **SHIFT**, y luego pulse el botón **|| SET** antes de que pasen 4 segundos.



- 2 Pulse **◀ DOWN** o **▶ UP** para designar la hora, y luego pulse **|| SET**.

La hora deja de parpadear y empieza a parpadear el minuto.

- 3 Pulse **◀ DOWN** o **▶ UP** para designar el minuto, y luego pulse **|| SET**.

El minuto deja de parpadear en el visualizador y el reloj empieza a funcionar desde 00 segundos.

Para visualizar la hora actual

Pulse **CLOCK** del control remoto mientras pulsa **SHIFT**. La hora se visualizará durante 4 segundos.

Sin embargo, la hora no se podrá visualizar durante la grabación.

Para cambiar al modo de 24 horas

Pulse **CLOCK** del control remoto mientras pulsa **SHIFT** y luego pulse **■** antes de que pasen 4 segundos.

Repita el mismo procesamiento para reponer el modo de 12 horas.

Si parpadea la visualización del reloj

Esto se deberá a una interrupción en el suministro de alimentación. La hora tendrá que ponerse de nuevo.

Si la alimentación se interrumpe durante más de 24 horas aproximadamente, todos los ajustes almacenados en la memoria después de adquirir la unidad tendrán que ajustarse otra vez.

AJUSTE DEL TEMPORIZADOR

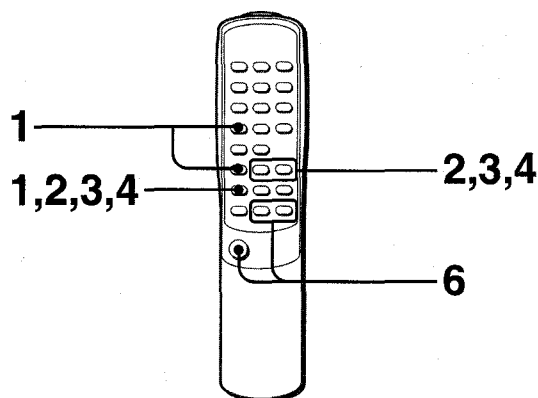

La unidad podrá encenderse a la hora especificada todos los días gracias al temporizador incorporado.

Preparación

Asegúrese de que la hora del reloj sea correcta.

Utilice el control remoto.

- 1 Pulse repetidamente **TIMER** mientras pulsa **SHIFT** hasta que **⌚** aparezca en el visualizador, y luego pulse **|| SET** antes de que pasen 6 segundos.

⌚ se visualizará y la hora parpadeará.

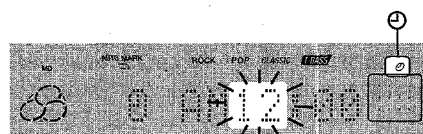

NOTA

Si pulsa **|| SET** después de 6 segundos tal vez empiece otra operación.

- 2 Designe la hora de encendido del temporizador pulsando **◀ DOWN** o **▶ UP**, y pulse **|| SET**. Repita el mismo procedimiento para designar el minuto de encendido del temporizador.



Después de designar la hora de encendido del temporizador, uno de los nombres de las fuente de sonido parpadeará en el visualizador.

- 3 Pulse **◀ DOWN** o **▶ UP** para seleccionar una fuente de sonido, y luego pulse **|| SET**.

• Si se selecciona **TUNER**, la banda no se podrá seleccionar en este paso.

4 Seleccione la duración del periodo de reproducción activado por temporizador con **◀◀ DOWN** o **▶▶ UP**, y pulse **|| SET**.

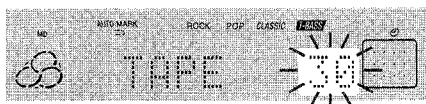

La duración del periodo de reproducción activado por temporizador podrá ajustarse entre 5 y 240 minutos en pasos de 5 minutos.

5 Prepare la fuente de sonido.

Para escuchar un disco compacto, introduzca el disco compacto que vaya a reproducir en primer lugar en la bandeja 1.

Para escuchar una cinta, inserte la cinta en la platina 1 o en la 2.

Para escuchar la radio, sintonice una emisora.

Para escuchar un minidisco, inserte el minidisco en la unidad de disco.

6 Pulse **POWER** para apagar la unidad después de ajustar el volumen y el tono.

⊕ permanecerá en el visualizador después de que se desconecte la alimentación (modo de espera del temporizador).

Cuando llegue la hora de encendido del temporizador, la unidad se encenderá y la reproducción empezará con la fuente de sonido seleccionada.

El nivel del volumen se ajustará automáticamente a 16 cuando la alimentación se desconecte estando el nivel ajustado a 17 ó más.

Para comprobar la hora y la fuente de sonido especificadas

Pulse **TIMER** mientras pulsa **SHIFT**. La hora de encendido del temporizador, el nombre de la fuente de sonido seleccionada y la duración del periodo de activación por temporizador se visualizarán durante 4 segundos.

Para cancelar temporalmente el modo de espera del temporizador

Pulse repetidamente **TIMER** mientras pulsa **SHIFT** para que ⊕ o ⊕REC desaparezca del visualizador.

Para reponer el modo de espera del temporizador, pulse de nuevo el botón para visualizar ⊕ o ⊕REC.

Utilización de la unidad mientras esté ajustado el temporizador

Podrá utilizar normalmente la unidad después de ajustar el temporizador.

Antes de desconectar la alimentación, repita el paso 5 para preparar la fuente de sonido, y ajuste el volumen y el tono.

NOTA

- La reproducción y la grabación con temporizador no empezarán si no se desconecta la alimentación.
- El equipo conectado no se podrá encender ni apagar con el temporizador incorporado de esta unidad. Utilice un temporizador externo.

AJUSTE DE LA GRABACION CON TEMPORIZADOR

La grabación con temporizador sólo se puede realizar con las fuentes TUNER y AUX/D-IN (con un temporizador externo).

1 Pulse repetidamente **TIMER** mientras pulsa **SHIFT** hasta que aparezca ⊕REC, y pulse **|| SET** antes de que pasen 6 segundos.

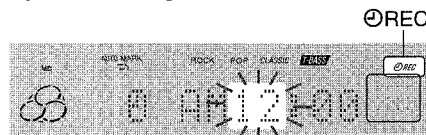

2 Designe la hora de encendido del temporizador pulsando **◀◀ DOWN** o **▶▶ UP**, y pulse **|| SET**. Repita el mismo procedimiento para designar el minuto de encendido del temporizador.

3 Pulse **◀◀ DOWN** o **▶▶ UP** para seleccionar una fuente de sonido, y una cinta o un minidisco para grabar en ella o en él. Luego, pulse **|| SET**.

Para grabar una radiodifusión en un minidisco, seleccione FM (o AM) ▶ MD.

Para grabar una radiodifusión en una cinta, seleccione FM (o AM) ▶ TP.

Para grabar de un equipo conectado en un minidisco, seleccione AUX(or D-IN) ▶ MD.

Para grabar de un equipo conectado en una cinta, seleccione AUX(or D-IN) ▶ TP.

- Si se selecciona una radiodifusión como fuente de sonido, la banda no se podrá seleccionar en este paso.

4 Seleccione la duración del periodo de reproducción activado por temporizador con **◀◀ DOWN** o **▶▶ UP**, y pulse **|| SET**.

La duración del periodo de reproducción activado por temporizador podrá ajustarse entre 5 y 240 minutos en pasos de 5 minutos.

5 Prepare la fuente de sonido.

Para grabar una radiodifusión, sintonice una emisora e inserte una cinta en la platina 2 o un minidisco en la unidad de disco.

Para grabar del equipo conectado, ajuste el temporizador del equipo conectado (con temporizador externo) y prepárelo para la reproducción, luego inserte una cinta en la platina 2 o un minidisco en la unidad de disco.

6 Pulse **POWER** para desconectar la alimentación después de ajustar el volumen y el tono.

⊕ REC permanecerá en el visualizador después de desconectar la alimentación (modo de espera del temporizador).

Cuando llegue la hora de encendido del temporizador, la unidad se encenderá e iniciará la grabación con la fuente de sonido seleccionada.

El nivel del volumen se ajustará automáticamente a 16 cuando la alimentación se desconecte estando el nivel ajustado a 17 ó más.

AJUSTE DEL TEMPORIZADOR PARA DORMIR

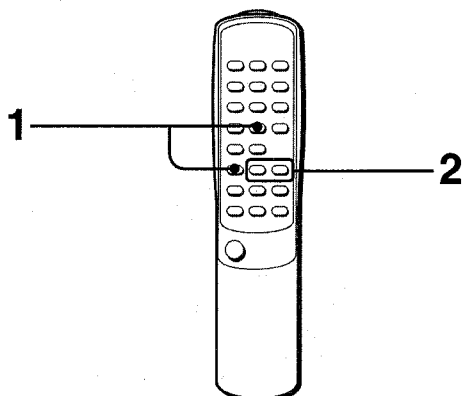

La unidad se podrá apagar automáticamente después de transcurrido un tiempo especificado.

Utilice el control remoto.

1 Pulse SLEEP mientras pulsa SHIFT.

2 Antes de que pasen 4 segundos, pulse ◀◀ o ▶▶ para especificar el tiempo tras el cual se desconectará la alimentación.

Cada vez que se pulse el botón, el tiempo cambiará entre 5 y 240 minutos en pasos de 5 minutos.

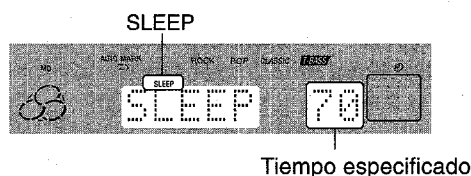

Para comprobar el tiempo restante hasta que se desconecte la alimentación

Pulse una vez **SLEEP** mientras pulsa **SHIFT**. El tiempo restante se visualizará durante 4 segundos.

Para cancelar el temporizador para dormir

Pulse dos veces **SLEEP** mientras pulsa **SHIFT** para que desaparezca "SLEEP" del visualizador.

CONEXION DE UN EQUIPO OPCIONAL

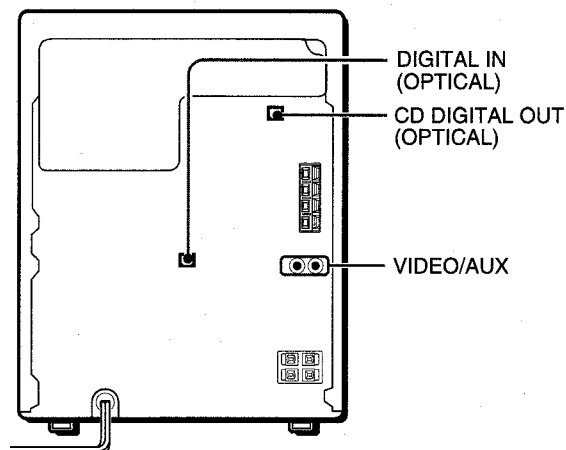

Consulte el manual de instrucciones del equipo conectado para tener más detalles.

- Los cables de conexión no han sido suministrados. Obtenga los cables de conexión necesarios.
- Consulte con su concesionario Aiwa en cuanto al equipo opcional.

TOMAS VIDEO/AUX

Esta unidad puede introducir señales de sonido analógico a través de estas tomas.

Utilice un cable con clavijas fono RCA para conectar equipos de audio (giradiscos, reproductores de discos láser, reproductores de minidiscos, vídeos, televisores, etc.).

Conecte la clavija roja a la toma R y la blanca a la toma L.

Cuando conecte un giradiscos

Utilice un giradiscos Aiwa con amplificador ecualizador incorporado.

TOMA CD DIGITAL OUT (OPTICAL)

Esta unidad puede dar salida a señales de sonido digital de discos compactos a través de esta toma.

Utilice un cable óptico para conectar un equipo de audio digital (platina de cinta audiodigital, grabadora de minidiscos, etc.).

Quite la tapa contra el polvo (a) de la toma **CD DIGITAL OUT (OPTICAL)**. Luego, conecte un cable óptico a la toma **CD DIGITAL OUT (OPTICAL)**.

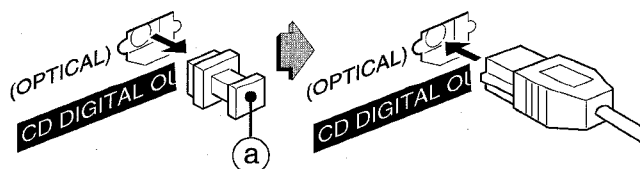

Cuando no se utilice la toma CD DIGITAL OUT (OPTICAL)

Ponga la tapa contra el polvo suministrada.

TOMA DIGITAL IN (OPTICAL)

Esta unidad puede introducir señales de sonido digital por esta toma. Utilice un cable óptico para conectar el equipo de audio digital.

Esta unidad tiene un convertidor de velocidad de frecuencia de muestreo que le permite grabar de un equipo cuya frecuencia de muestreo sea diferente de la del MD, tal como un sintonizador BS/CS, grabadora DAT, etc.

Quite la tapa contra el polvo (a) de la toma **DIGITAL IN (OPTICAL)**. Luego, conecte un cable óptico a la toma **DIGITAL IN (OPTICAL)**.

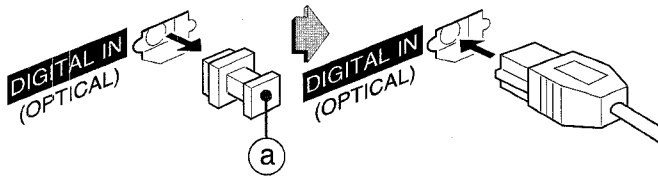

Cuando no se utilice la toma DIGITAL IN (OPTICAL)

Ponga la tapa contra el polvo suministrada.

ESCUCHA DE FUENTES DE SONIDO EXTERNAS

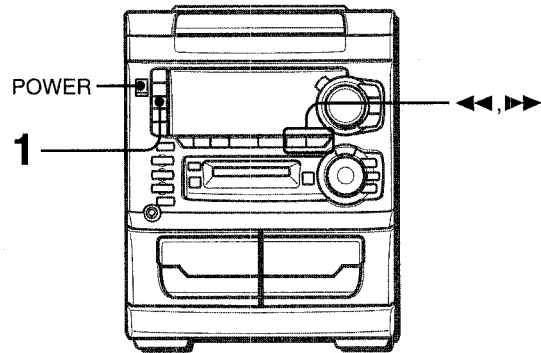

PARA HACER LA REPRODUCCION EN EL EQUIPO CONECTADO A LAS TOMAS VIDEO/AUX

- 1 Pulse repetidamente **AUX/D-IN** hasta que "AUX" aparezca en el visualizador.
- 2 Haga la reproducción en el equipo conectado.

Para cambiar un nombre de una fuente de sonido en el visualizador

Cuando se pulse **AUX/D-IN**, "AUX" se visualizará inicialmente. Esto podrá ser cambiado por "VIDEO" o "TV".

Con la alimentación conectada, pulse **POWER** mientras se pulsa **AUX/D-IN**.

Repita el procedimiento para seleccionar uno de los nombres.

E

PARA HACER LA REPRODUCCION EN EL EQUIPO CONECTADO A LAS TOMAS DIGITAL IN

- 1 Pulse repetidamente **AUX/D-IN** hasta que "D-IN" aparezca en el visualizador.
- 2 Haga la reproducción en el equipo conectado.

CUIDADOS Y MANTENIMIENTO

El mantenimiento y el cuidado ocasional de la unidad y del software resultan necesarios para optimizar las prestaciones de la unidad.

Para limpiar la caja

Utilice un paño blando y seco.

Si las superficies están muy sucias, utilice un paño suave humedecido un poco en una solución de detergente suave. No utilice disolventes fuertes tales como alcohol, bencina o diluyente porque éstos podrían estropear el acabado de la unidad.

Para limpiar las cabezas y los puntos por donde pasa la cinta

Después de cada 10 horas de funcionamiento, limpie las cabezas y los puntos por donde pasa la cinta con un casete de limpieza de cabezas o un palillo con algodón humedecido con líquido de limpieza o alcohol desnaturalizado. (Estos juegos de limpieza pueden adquirirse en los comercios del ramo.)

Cuando limpie con un palillo con algodón, limpie la cabeza de grabación/reproducción, la cabeza de borrado (platina 2 solamente), los cabrestantes y los rodillos de presión.

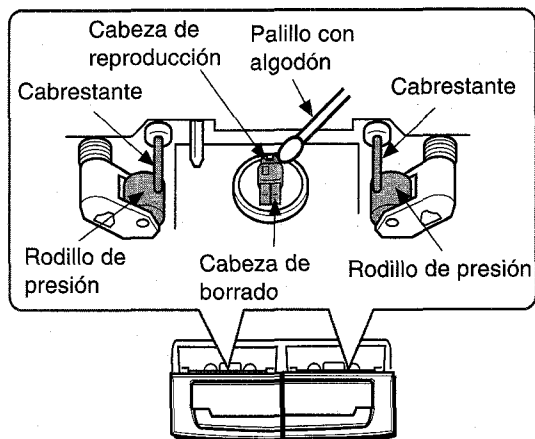

Después de limpiar las cabezas y los puntos por donde pasa la cinta con un casete de limpieza de cabezas que emplee líquido o un palillo con algodón humedecido en líquido de limpieza, espere hasta que las partes limpiadas estén completamente secas antes de insertar las cintas.

Para desmagnetizar las cabezas

Las cabezas se magnetizan después de utilizarlas durante mucho tiempo. Esto puede reducir la gama de salida de las cintas grabadas y aumentar el ruido. Después de 20 a 30 horas de utilización, desmagnetice las cabezas con un desmagnetizador de venta en el comercio del ramo.

Cuidados de los discos compactos

- Cuando un disco compacto esté sucio, límpielo pasando un paño de limpieza desde el centro hacia afuera.

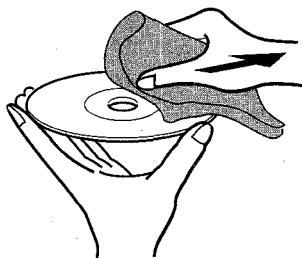

- Después de reproducir un disco compacto, guárdelo en su caja. No deje los discos compactos en lugares calientes o húmedos.

Cuidados de las cintas

- Guarde las cintas en sus cajas después de utilizarlas.
- No deje las cintas cerca de imanes, motores, televisores o cualquier otra fuente de magnetismo. Esto reducirá la calidad del sonido y causará ruidos.
- No exponga las cintas a la luz directa del sol, ni las deje en el interior de un automóvil estacionado bajo la luz directa del sol.

Cuidados de los minidisos

Como los minidisos vienen en cartuchos que los protegen de las huellas dactilares y el polvo, usted no tendrá que preocuparse demasiado de ellos. Sin embargo, los cartuchos sucios o estropeados pueden hacer que la unidad funcione mal. Tenga en cuenta las sugerencias siguientes cuando maneje los minidisos.

- Guarde el cartucho en su caja.
- No abra el obturador del cartucho para tocar directamente el disco. Resulta muy difícil limpiar el disco del interior del cartucho si éste se ensucia. Y además puede estropearse el cartucho.
- Cierre el obturador si éste se abre al manejar o expulsar el disco. Si no, puede entrar polvo en el interior o el disco puede rayarse.

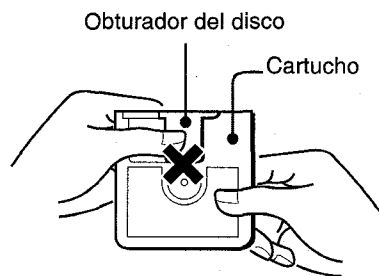

ESPECIFICACIONES

Unidad principal CX-NH33MD

Sección del sintonizador de FM

Gama de sintonización	87,5 MHz a 108 MHz
Sensibilidad útil (IHF)	13,2 dBf
Terminales de antena	75 ohmios (desequilibrada)

Sección del sintonizador de AM

Gama de sintonización	530 kHz a 1710 kHz (pasos de 10 kHz) 531 kHz a 1602 kHz (pasos de 9 kHz)
-----------------------	---

Sensibilidad útil 350 μ V/m

Antena Antena de cuadro

Sección del amplificador

Potencia de salida 30 W + 30 W (50 Hz – 20 kHz, distorsión armónica total inferior al 1%, 6 ohmios)

Distorsión armónica total 0,05% (15 W, 1 kHz, 6 ohmios, DIN AUDIO)

Entradas VIDEO/AUX: 500 mV

Toma DIGITAL IN (OPTICAL)

Salidas SPEAKERS: Acepta altavoces de 6 ohmios o más

PHONES (toma estéreo): Acepta auriculares de 32 ohmios o más
Toma CD DIGITAL OUT (OPTICAL)

Sección de la platina de casete

Formato de pistas 4 pistas, 2 canales estéreo

Respuesta de frecuencia 50 Hz – 15000 Hz

Sistema de grabación Polarización de CA

Cabezas Platina 1: 1 cabeza de reproducción

Platina 2: 1 cabeza de grabación/reproducción,
1 cabeza de borrado

Sección del reproductor de discos compactos

Láser Láser de semiconductor ($\lambda = 780$ nm)

Convertidor D-A 1 bit doble

Relación señal a ruido 85 dB (1 kHz, 0 dB)

Distorsión armónica 0,05% (1 kHz, 0 dB)

Fluctuación y trémolo No se puede medir

Generalidades

Alimentación 120 V CA, 60 Hz

Consumo 90 W

Dimensiones de la unidad principal (An \times Al \times Prof) 260 \times 329 \times 345,5 mm

Peso de la unidad principal 7,0 kg

Sección de la grabadora de minidiscos

Método de exploración Escáner óptico sin contacto (Aplicación de láser de semiconductor)

Sistema de grabación Sistema de sobreescritura de modulación de polaridad magnética

Velocidad de rotación 400 - 900 rpm aproximadamente (CLV)

Frecuencia de muestreo 44,1 kHz

Número de canales Estéreo: 2 canales

Mono: 1 canal

Convertidor A-D, D-A 1 bit

Frecuencia 20 – 20000 Hz +0,5 – -1,5 dB

Fluctuación y trémolo No se puede medir

Sistema de altavoces SX-NH33

Tipo de caja 3 vías, reflejo de graves (tipo de blindaje antimagnético)

Altavoces Altavoz para graves:

Tipo cónico de 160 mm

Altavoz de agudos:

Tipo cónico de 60 mm

Altavoz para superagudos:

Tipo cerámico de 20 mm

6 ohmios

Impedancia

Nivel de presión acústica

de salida 87 dB/W/m

Dimensiones (An \times Al \times Prof) 235 \times 324 \times 240 mm

Peso 3,4 kg

Las especificaciones y la apariencia exterior están sujetas a cambios sin previo aviso.

• PATENTES DE LOS EE.UU. Y EXTRANJERAS CON LICENCIA DE DOLBY LABORATOIRES LICENSING CORPORATION.

DERECHOS DE AUTOR

Consulte las leyes de los derechos de autor relacionadas con las grabaciones de discos, programas de radio o cintas del país en el que se utilice la unidad.

GUIA PARA LA SOLUCION DE PROBLEMAS

Si la unidad no funciona como se describe en este manual de instrucciones, compruebe la guía siguiente.

GENERALIDADES

No hay sonido.

- ¿Está bien conectado el cable de alimentación de CA?
- ¿Hay alguna conexión mal hecha? (→ página 3)
- Puede haber un cortocircuito en los terminales de los altavoces.
→ Desconecte el cable de alimentación de CA y corrija las conexiones de los altavoces.
- ¿Se ha pulsado un botón de función equivocado?

Sólo sale sonido de un altavoz.

- ¿Está el otro altavoz desconectado?

Se produce una visualización errónea o un mal funcionamiento.

→ Vuelva a ajustar la unidad como se indica más abajo.

SECCION DEL SINTONIZADOR

Hay un ruido de estática constante en forma de onda.

- ¿Está conectada correctamente la antena? (→ página 4)
- ¿Es débil la señal?
→ Conecte una antena exterior.

La recepción tiene interferencias o el sonido está distorsionado.

- ¿Capta el sistema ruidos externos o distorsión de múltiples trayectorias?
→ Cambie la orientación de la antena.
→ Separe la unidad de otros aparatos eléctricos.

SECCION DE LA PLATINA DE CASETE

La cinta no se mueve.

- ¿Está la platina 2 en el modo de pausa? (→ página 9)

El sonido está desequilibrado o no alcanza la altura suficiente.

- ¿Está sucia la cabeza de reproducción? (→ página 33)

No es posible grabar.

- ¿Está rota la lengüeta de prevención contra borrado? (→ página 10)
- ¿Está sucia la cabeza de grabación? (→ página 33)

No es posible borrar la grabación.

- ¿Está sucia la cabeza de borrado? (→ página 33)
- ¿Está utilizando una cinta de metal o de CrO₂?

No se emite sonido de alta frecuencia.

- ¿Está sucia la cabeza de grabación/reproducción? (→ página 33)

SECCION DEL REPRODUCTOR DE DISCOS COMPACTOS

El reproductor de discos compactos no puede reproducir.

- ¿Está bien insertado el disco? (→ página 11)
- ¿Está sucio el disco? (→ página 33)
- ¿Afecta la condensación a la lente?
→ Espere una hora aproximadamente y pruebe otra vez.

SECCION DE LA GRABADORA DE MINIDISCOS

La grabadora de minidiscos no puede funcionar.

- ¿Hay un disco en el interior de la unidad?
→ Inserte un disco.
- ¿Afecta la condensación a la lente?
→ Espere una hora aproximadamente y pruebe otra vez.

El sonido tiene ruidos.

- ¿Está la unidad cerca de un objeto con un campo magnético intenso tal como un televisor?
→ Aleje la unidad del televisor.

El sonido es intermitente.

- ¿Está la unidad sobre una superficie inestable que vibra mucho?
→ Ponga la unidad sobre una superficie estable que no vibre.

No es posible grabar.

- ¿Se ha pulsado **CD ► MD** al intentar grabar de una fuente que no es un disco compacto?
- ¿Se ha insertado un disco pregrabado?
→ Ponga un disco que se pueda grabar.
- ¿Está el disco protegido por la lengüeta de protección de grabaciones del disco? (→ página 22)

Para reajustar la unidad

Si se produce alguna condición extraña en el visualizador o en las platinas, reajuste la unidad de la forma siguiente:

- 1 Pulse **POWER** para desconectar la alimentación.
- 2 Pulse **POWER** para conectar la alimentación mientras pulsa **■ CLEAR**. Todo lo que haya sido almacenado en la memoria después de haber adquirido la unidad se borrará.

Si no puede desconectarse la alimentación en el paso 1 debido a algún mal funcionamiento, reajuste la unidad desconectando el cable de alimentación de CA y conectándolo de nuevo. Luego repita el paso 2.

MENSAJES GUIA DE MINIDISCOS

Mensaje	Causa	Solución
Blank Disc (Disco virgen)	No hay nada grabado en el disco.	—
Can't Edit (No se puede editar)	El disco está protegido contra la grabación.	Deslice la lengüeta de protección contra grabación del disco. (Consulte la página 22.)
	Las canciones son demasiado cortas para ser unidas.	Consulte "LIMITACIONES DEL MINIDISCO" en la página 24.
	La función de combinación fue utilizada mientras se reproducía la primera canción.	No hay solución.
	La función de división se utilizó al comienzo de la canción.	
	La función de combinación se utilizó para unir una canción grabada en mono con una canción grabada en estéreo.	
	Se activó la reproducción programada o la reproducción aleatoria.	Cancele la reproducción programada o la reproducción aleatoria.
Disc Error (Error de disco)	El disco está rayado.	Reemplace el disco.
	La unidad recibió una fuerte sacudida durante la lectura de un TOC.	No someta el disco a sacudidas fuertes durante la lectura de un TOC.
Disc Full (Disco lleno)	No queda suficiente tiempo de grabación en el disco.	Reemplace el disco por otro que pueda grabarse.
Temp Over (Temperatura alta)	La temperatura de la unidad está demasiado alta.	Deje la unidad en un lugar fresco durante un rato antes de volver a utilizarla.
	La temperatura ambiental está demasiado alta o demasiado baja.	Utilice la unidad con temperaturas moderadas en la habitación.
Emergency (Emergencia)	La unidad funciona mal porque ha recibido una sacudida fuerte o el disco está rayado.	Reemplace el disco. No someta el disco a sacudidas fuertes.
PB Disc (Disco pregrabado)	Se intenta grabar o editar un disco de música pregrabado (disco óptico).	Reemplace el disco por otro que se pueda grabar.
Protected (Protegido)	El disco está protegido.	Deslice la lengüeta de protección de grabación del disco. (Consulte la página 22.)
TOC Full (TOC lleno)	Hay demasiadas canciones o datos de énfasis para grabar o editar, o no queda espacio en el disco.	Borre canciones.
Mecha Error (Error mecánico)	Error en el mecanismo de carga. (Se desactivarán todas las funciones, a excepción de POWER.)	Desconecte la alimentación y desenchufe una vez el cable de alimentación de CA. Vuelva a conectarla. Si sigue apareciendo este mensaje, consulte con su concesionario Aiwa local.
Cant' Copy (No se puede copiar)	La copia está prohibida por el estándar SCMS.	—
No Signal (No hay señal)	El cable de conexión digital (óptico) no está conectado correctamente.	Conéctelo correctamente.
MD Error (Error de MD)	Se ha producido un problema en la unidad MD.	Consulte a su concesionario Aiwa local.
UTOOC Error (Error UTOC)	Los datos TOC no se han registrado correctamente debido a un golpe fuerte.	No puede realizarse ninguna de las funciones a excepción de "BORRADO DE TODAS LAS CANCIONES" (página 28). Reemplace el disco. No someta el disco a golpes fuertes durante la lectura o la grabación del TOC.

AVERTISSEMENT

POUR REDUIRE LE RISQUE DE COURT-CIRCUIT OU DE CHOC ELECTRIQUE, NE PAS EXPOSER CET APPAREIL A LA PLUIE OU A L'HUMIDITE.

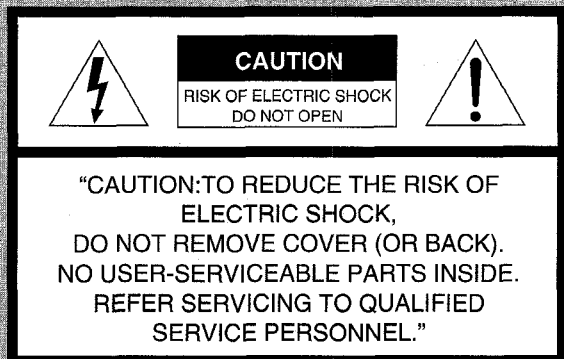

Signification des symboles graphiques:



L'éclair portant une flèche, situé dans un triangle équilatéral, sert à prévenir l'utilisateur de la présence d'une "tension dangereuse" non isolée à l'intérieur de l'appareil, assez élevée pour constituer un risque d'électrocution.



Le point d'exclamation situé dans un triangle équilatéral sert à prévenir l'utilisateur de la présence d'instructions importantes concernant l'utilisation et l'entretien (ou la réparation) de l'appareil dans le manuel qui accompagne ce dernier.

Relevé du propriétaire

Pour plus de commodité, noter le numéro de modèle et le numéro de série (ces numéros se trouvent au dos de l'appareil) dans les cases ci-dessous. Prière de mentionner ces numéros quand on contacte un distributeur Aiwa en cas de difficulté.

N° de modèle	N° de série (N° de lot)
CX-NH33MD	
SX-NH33	

PRECAUTIONS

Lire le mode d'emploi attentivement et complètement avant d'utiliser l'appareil. Garder le mode d'emploi pour toute référence future. Tous les avertissements et toutes les précautions donnés dans le mode d'emploi et sur l'appareil doivent être suivis à la lettre, aussi bien que les suggestions de sécurité suivantes.

Installation

- Eau et humidité** — Ne pas utiliser cet appareil près d'eau, comme près d'une baignoire, d'une cuvette, d'une piscine ou autre.
- Chaleur** — Ne pas utiliser cet appareil près de sources de chaleur, comme sorties de chauffage, poêles ou autres appareils qui dégagent de la chaleur. L'appareil ne doit pas être soumis à des températures inférieures à 5°C ou supérieures à 35°C.
- Surface d'utilisation** — Poser l'appareil sur une surface plate et lisse.
- Ventilation** — L'appareil doit être positionné avec un espace suffisant autour afin d'assurer une dissipation adéquate de la chaleur. Laisser un espace de 10 cm derrière et dessus l'appareil, et un espace de 5 cm de chaque côté.
 - Ne pas mettre l'appareil sur un lit, un tapis ou sur une surface similaire qui pourrait obstruer les orifices de ventilation.
 - Ne pas mettre l'appareil dans une bibliothèque, un coffret ou un meuble complètement fermé où l'aération serait insuffisante.
- Entrée d'objets et de liquide** — Faire attention à ce que aucun corps étranger ou liquide ne pénètre dans l'appareil pas les orifices de ventilation.
- Chariot et support** — Si l'appareil est posé ou monté sur un support ou un chariot, déplacer ce dernier avec précaution. Les arrêts brusques, une force excessive et les surfaces inégales peuvent provoquer le renversement ou la chute de l'appareil et du chariot.
 
- Condensation** — De la condensation peut se former sur la lentille du capteur du lecteur de disques compacts quand:
 - l'appareil est déplacé d'un endroit froid à un endroit chaud.
 - le chauffage vient juste d'être mis en marche.
 - l'appareil est utilisé dans une pièce très humide.
 - l'appareil est refroidi par un climatiseur.
 S'il y a de la condensation à l'intérieur de cet appareil, il risque de ne pas fonctionner correctement. Le cas échéant, laisser l'appareil pendant quelques heures, puis essayer de nouveau de l'utiliser.
- Fixation à un mur ou un plafond** — L'appareil ne doit pas être fixé à un mur ou un plafond, à moins que ce ne soit spécifié dans le mode d'emploi.

Energie électrique

- Alimentations électriques** — Brancher cet appareil uniquement aux alimentations électriques spécifiées dans le mode d'emploi, et comme indiqué sur l'appareil.
- Polarisation** — Comme mesure de sécurité, certains appareils sont munis de fiches polarisées d'alimentation secteur qui ne peuvent être introduites que dans un sens dans une prise de courant. S'il est difficile ou impossible d'insérer la fiche d'alimentation secteur dans une prise, retourner la fiche et essayer de nouveau. Si l'on ne peut toujours pas insérer la fiche dans la prise, s'adresser à un électricien qualifié pour faire réparer ou changer la prise. Afin de ne pas annuler la sécurité de la fiche polarisée, ne pas insérer cette fiche en force dans une prise.
- Cordon d'alimentation secteur**
 - Pour débrancher le cordon d'alimentation secteur, le tirer par sa fiche. Ne pas tirer sur le cordon proprement dit.
 - Ne jamais tenir la fiche d'alimentation secteur avec les mains mouillées, cela pourrait se traduire par un court-circuit ou un choc électrique.
 - Les cordons d'alimentation doivent être installés de manière à ne pas être pliés, pincés ou piétinés. Faire particulièrement attention au cordon allant de l'appareil à la prise d'alimentation.

- Eviter de surcharger les prises d'alimentation et les rallonges au-delà de leur capacité, cela pourrait se traduire par un court-circuit ou un choc électrique.

4 Rallonge — Afin d'éviter tout choc électrique, ne pas utiliser une fiche polarisée d'alimentation secteur avec une rallonge ou une prise si cette fiche ne peut pas être insérée complètement de manière que ses lames ne soient pas exposées.

5 Périodes de non-utilisation — Débrancher le cordon d'alimentation secteur de la prise électrique si l'appareil ne doit pas être utilisé pendant plusieurs mois ou plus. Quand le cordon est branché, un courant de faible intensité continue de circuler dans l'appareil même si l'alimentation est coupée.

Antenne extérieure

1 Lignes d'amenée de courant — Quand on branche une antenne extérieure, s'assurer qu'elle est située à l'écart de toute ligne d'amenée de courant.

2 Mise de l'antenne extérieure à la terre — Afin d'assurer une protection contre toute impulsion de tension et contre toute accumulation d'électricité statique, s'assurer que l'antenne est correctement mise à la terre. L'article 810 du code national d'électricité (NEC), ANSI/NFPA 70, fournit des informations au sujet de la mise à la terre du mât, de la structure de support et du conducteur arrivant à l'unité de décharge d'antenne et au sujet des dimensions des conducteurs de mise à la terre, de la connexion aux électrodes de mise à la terre et des exigences concernant ces électrodes.

Mise à la terre d'une antenne selon le code national d'électricité (NEC)

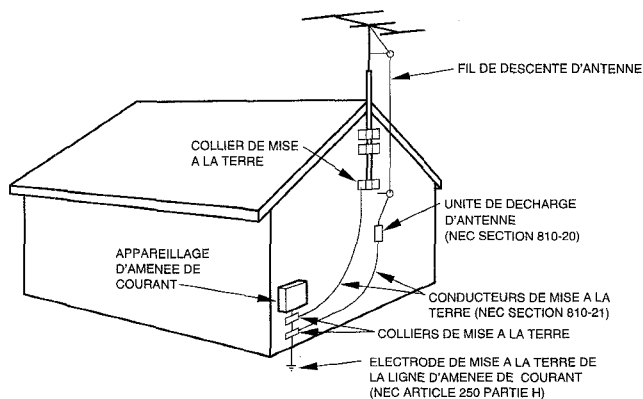

NEC: CODE NATIONAL D'ELECTRICITE

Entretien

Nettoyer l'appareil uniquement comme recommandé dans le mode d'emploi.

Domage nécessitant une réparation

S'adresser à un technicien qualifié pour faire réparer l'appareil si:

- Le cordon ou la fiche d'alimentation secteur de l'appareil est endommagé
 - Tout corps étranger ou liquide est entré dans l'appareil
 - L'appareil a été exposé à la pluie ou à de l'eau
 - L'appareil ne semble pas fonctionner normalement
 - L'appareil présente un changement notable de performances
 - L'appareil a subi un choc, ou son coffret a été endommagé
- N'ESSAYEZ PAS DE REPARER L'APPAREIL VOUS-MEME.**

TABLE DES MATIERES

PRECAUTIONS	1
PREPARATIONS	
CONNEXIONS	3
TELECOMMANDE	5
AVANT L'UTILISATION	5

SON

REGLAGES AUDIO	6
EGALISEUR GRAPHIQUE	6

RECEPTION RADIO

ACCORD MANUEL	7
MEMORISATION DE STATIONS	8

LECTURE DE CASSETTES

OPERATIONS DE BASE	9
LECTURE CONTINUE	10

LECTURE DE DISQUES COMPACTS

OPERATIONS DE BASE	11
LECTURE PROGRAMMEE	12

LECTURE DE MINIDISQUES

OPERATIONS DE BASE	13
LECTURE PROGRAMMEE	14

ENREGISTREMENT DE CASSETTES

ENREGISTREMENT DE BASE	15
DUPLICATION MANUELLE D'UNE CASSETTE	16
DUPLICATION DE LA TOTALITE D'UNE CASSETTE ..	16
ENREGISTREMENT AVEC MONTAGE ET CALCUL DU TEMPS	17
ENREGISTREMENT AVEC MONTAGE PROGRAMME	18

ENREGISTREMENT DE MINIDISQUES

ENREGISTREMENT DE LA TOTALITE D'UN DISQUE COMPACT	19
ENREGISTREMENT D'UNE SEULE PLAGES D'UN DISQUE COMPACT	19
ENREGISTREMENT AUTOMATIQUE DES PREMIERES PLAGES DE DISQUES COMPACTS	20
ENREGISTREMENT PROGRAMME DE DISQUES COMPACTS	20
ENREGISTREMENT CONTINU DE TROIS DISQUES COMPACTS	21
ENREGISTREMENT A PARTIR D'UNE CASSETTE, DE LA RADIO OU D'UN APPAREIL CONNECTE	22
ENREGISTREMENT LONGUE DUREE	23
QU'EST-CE QU'UN MINIDISQUE (MD) ?	24

MONTAGE DE MINIDISQUES

ENREGISTREMENT DE TITRES DE DISQUE ET DE PLAGES	25
DIVISION D'UNE PLAGES	26
JONCTION DE DEUX PLAGES	27
CHANGEMENT DE L'ORDRE DES PLAGES	27
EFFACEMENT DE PLAGES	28

HORLOGE ET MINUTERIE

REGLAGE DE L'HORLOGE	29
REGLAGE DE LA MINUTERIE	29
REGLAGE DE L'ENREGISTREMENT COMMANDE PAR MINUTERIE	30
REGLAGE DE LA MINUTERIE D'ARRET	31

AUTRES CONNEXIONS

CONNEXION D'UN APPAREIL OPTIONNEL	31
ECOUTE DE SOURCES EXTERNES	32

GENERALITES

SOINS ET ENTRETIEN	33
SPECIFICATIONS	34
EN CAS DE PROBLEME	35
MESSAGES D'AIDE DU LECTEUR/ENREGISTREUR DE MINIDISQUE	36

NOMENCLATURE *Couverture du dos*

CONNEXIONS

Contrôler la chaîne et les accessoires.

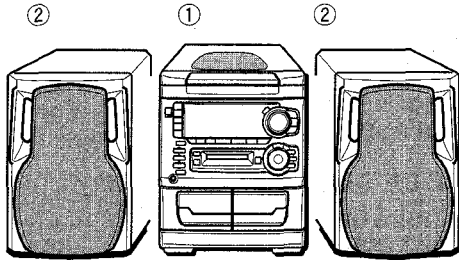

- ① CX-NH33MD Appareil principal
- ② SX-NH33 Enceintes avant

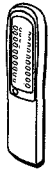

Télécommande

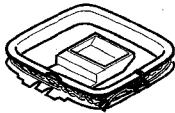

Antenne AM

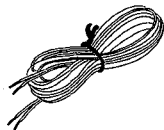

Antenne FM

Mode d'emploi, etc.

Avant de brancher le cordon secteur

La tension nominale d'alimentation secteur de l'appareil, indiquée au dos de ce dernier, est de 120 V. S'assurer que cette tension nominale correspond à celle du secteur local.

IMPORTANT

Commencer par brancher les enceintes, les antennes et tout appareil optionnel. Brancher le cordon secteur en dernier.

1 Connecter les enceintes gauche et droite à l'appareil principal.

Connecter le cordon de l'enceinte droite aux bornes **SPEAKERS R** et celui de l'enceinte gauche aux bornes **SPEAKERS L**.

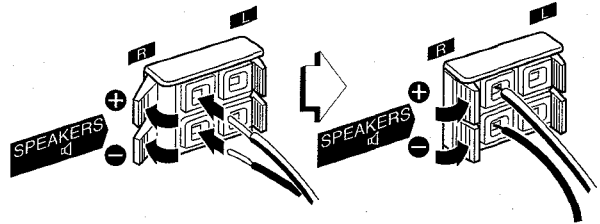

Le cordon d'enceinte rayé de blanc doit être connecté à la borne **+** et l'autre cordon à la borne **-**.

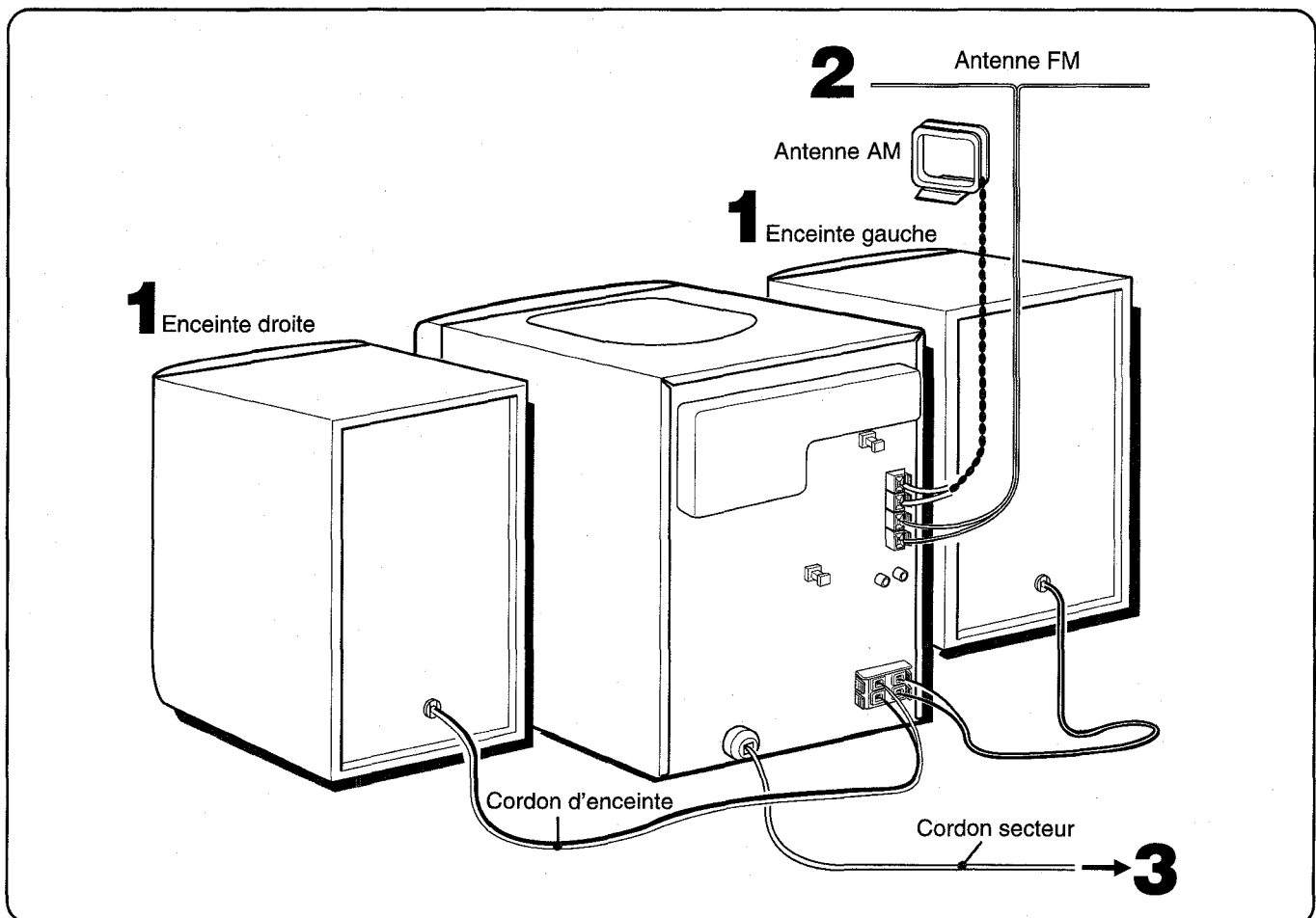

2 Connecter les antennes fournies.

Connecter l'antenne FM aux bornes **FM 75 Ω** et l'antenne AM aux bornes **AM LOOP**.

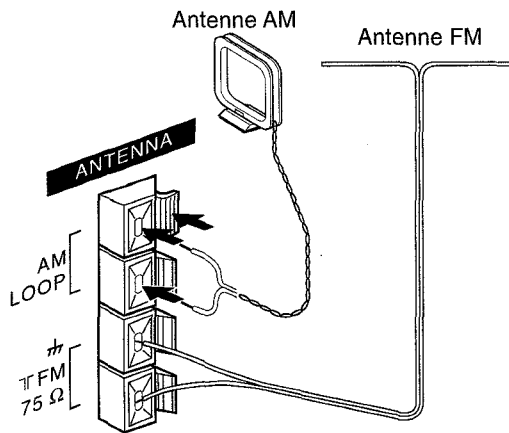

3 Brancher le cordon secteur à une prise de courant.

Pour positionner les antennes

Antenne FM:

Déployer cette antenne horizontalement selon la forme d'un T et fixer ses extrémités à un mur.

Antenne AM:

Orienter cette antenne de manière à obtenir la meilleure réception possible.

Pour poser l'antenne AM sur une surface

Fixer la griffe dans la rainure.

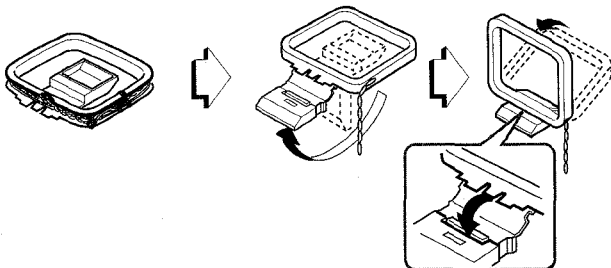

REMARQUE

- Faire attention à connecter les cordons d'enceinte correctement. Des connexions incorrectes peuvent provoquer des courts-circuits dans les bornes **SPEAKERS**.

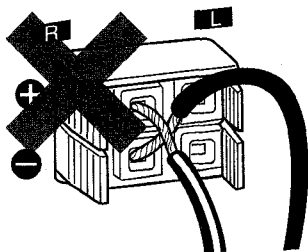

- Ne pas laisser d'objets produisant un champ magnétique, tels que des cartes de crédit, près des enceintes; ils pourraient être endommagés.
- Ne pas mettre l'antenne FM près d'objets métalliques ou de tringles à rideaux.
- Ne pas mettre l'antenne AM près d'un appareil optionnel, de la chaîne stéréo proprement dite, du cordon secteur ou des cordons d'enceinte; elle pourrait capter des parasites.
- Ne pas dérouler le fil de l'antenne AM.

CONNEXION D'UNE ANTENNE EXTERIEURE

Pour obtenir une meilleure réception FM, il est recommandé d'utiliser une antenne extérieure.

Connecter l'antenne extérieure aux bornes **FM 75 Ω**.

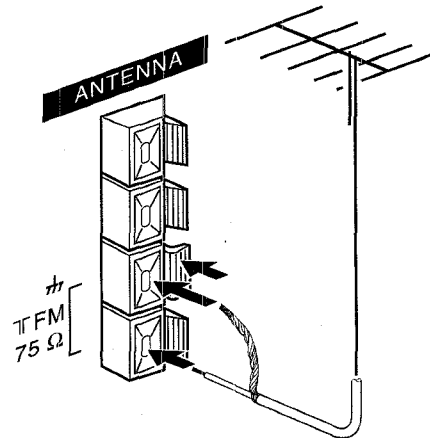

Pour connecter un appareil optionnel → page 31.

TELECOMMANDE

Mise en place des piles

Enlever le couvercle des piles du dos de la télécommande et mettre deux piles R6 (taille AA) en place.

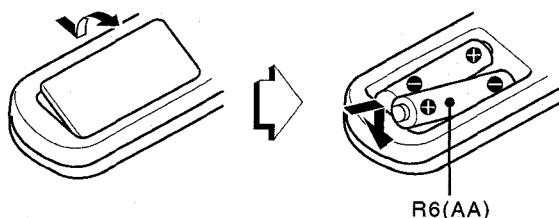

Quand remplacer les piles

La distance maximale de fonctionnement de la télécommande entre cette dernière et le capteur situé sur l'appareil principal doit être d'environ cinq mètres. Lorsque cette distance diminue, remplacer les piles par des neuves.

Utilisation de SHIFT de la télécommande

Les touches ① possèdent deux fonctions différentes. Une de ces fonctions est indiquée sur la touche, et l'autre sur la plaque se trouvant au-dessus de la touche.

Pour utiliser la fonction indiquée sur la touche, il suffit d'appuyer sur cette dernière.

Pour utiliser la fonction indiquée sur la plaque se trouvant au-dessus de la touche, appuyer sur cette dernière tout en appuyant sur **SHIFT**.

Utilisation de FUNCTION de la télécommande

FUNCTION remplace les touches de fonction (**TAPE DECK 1/2**, **TUNER**, **AUX/D-IN**, **CD** et **MD**) de l'appareil principal.

A chaque pression sur **FUNCTION**, la fonction suivante est sélectionnée de manière cyclique. Quand il y a une cassette dans chacune des deux platines, ces dernières sont sélectionnées avec **FUNCTION**.

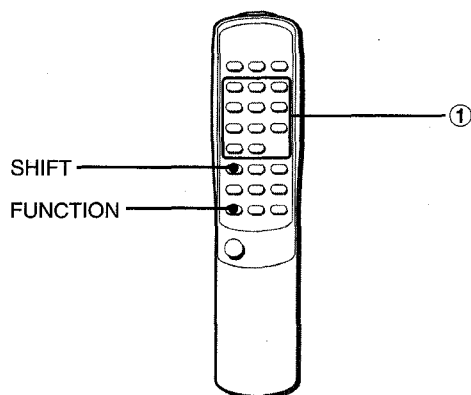

REMARQUE

- Si la télécommande ne doit pas être utilisée pendant longtemps, enlever les piles pour éviter tout risque de fuite d'électrolyte.
- La télécommande risque de ne pas fonctionner correctement quand:
 - l'espace entre la télécommande et le capteur situé sur la fenêtre d'affichage est exposé à une lumière intense, comme le soleil.
 - d'autres télécommandes (téléviseur, etc.) sont utilisées à proximité.

AVANT L'UTILISATION

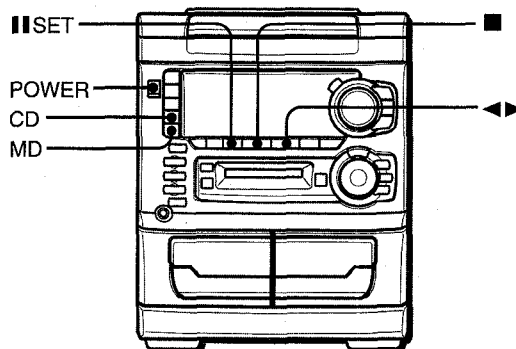

Pour mettre l'appareil sous tension

Appuyer sur une des touches de fonction (**TAPE**, **TUNER**, **AUX/D-IN**, **CD**, **MD**).

La lecture du disque ou de la cassette en place commence, ou la station écoutée en dernier est reçue (fonction de lecture directe).

On peut aussi appuyer sur **POWER**.

Quand l'appareil est mis sous tension, le compartiment à disques peut s'ouvrir et se fermer pour réinitialisation de l'appareil.

Pour mettre l'appareil hors tension

Appuyer sur **POWER**.

Mode DEMO (Démonstration)

Quand on branche le cordon secteur, la fenêtre d'affichage montre les fonctions de l'appareil. Lors de la mise sous tension, l'affichage de démonstration est remplacé par celui d'opération. Quand l'alimentation est coupée, le mode DEMO est rétabli.

Pour annuler le mode DEMO

Appuyer sur **■ SET** pendant l'affichage du mode DEMO. L'affichage de l'horloge apparaît. (Pour régler l'heure courante, voir la partie "REGLAGE DE L'HORLOGE", page 29.) Pour rétablir le mode DEMO, appuyer sur **◀▶**.

Fenêtres clignotantes

Les fenêtres situées au sommet de l'appareil et sur le lecteur/enregistreur de minidisque s'allument ou clignotent quand l'appareil est sous tension.

Pour éteindre l'éclairage de la fenêtre supérieure, appuyer sur **■** tout en appuyant sur **CD**. Pour rallumer l'éclairage, procéder de la même manière.

Pour éteindre l'éclairage du lecteur/enregistreur de minidisque, appuyer sur **■** tout en appuyant sur **MD**. Pour rallumer l'éclairage, procéder de la même façon.

REGLAGES AUDIO

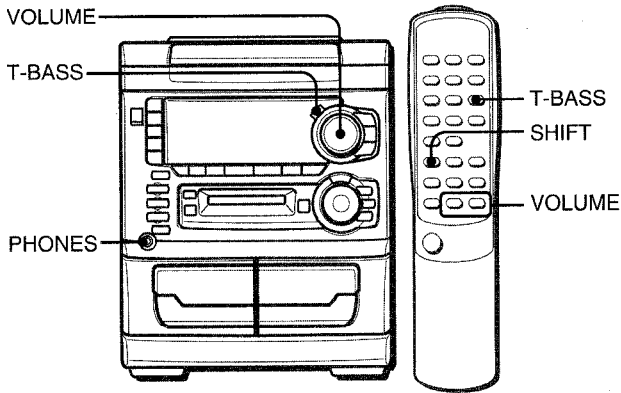

VOLUME

Tourner **VOLUME** de l'appareil principal, ou appuyer sur **VOLUME** de la télécommande.

Le niveau du volume est affiché sous la forme d'un nombre de 0 à MAX (31). Quand on coupe l'alimentation alors que le niveau du volume est réglé à 17 ou plus, ce niveau est automatiquement réglé à 16.

SYSTEME SUPER T-BASS

Le système T-BASS améliore le réalisme du son aux basses fréquences.

Appuyer sur T-BASS.

A chaque pression sur cette touche, le niveau change. Sélectionner un des trois niveaux ou la position de repos, comme on préfère.

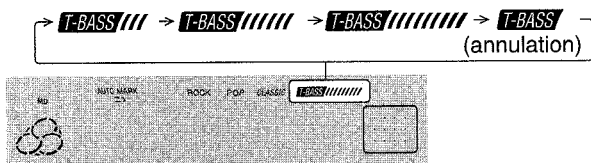

Pour sélectionner avec la télécommande

Appuyer sur **T-BASS** tout en appuyant sur **SHIFT**.

REMARQUE

Le son aux basses fréquences risque d'être déformé quand le système T-BASS est utilisé pour un disque ou une cassette dont le son aux basses fréquences est accentué d'origine. Dans ce cas, annuler le système T-BASS.

EGALISEUR GRAPHIQUE

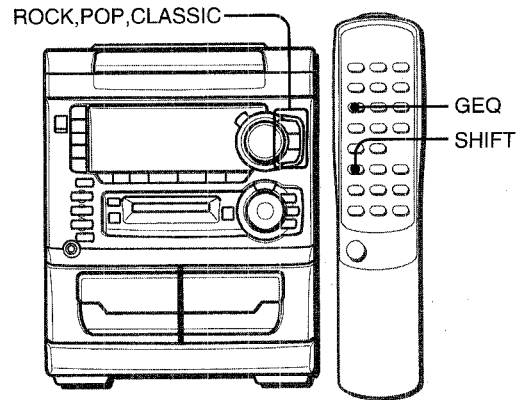

Cet appareil possède les trois courbes d'égalisation différentes suivantes.

ROCK: Son puissant accentuant les aigus et les graves

POP: Présence accrue des parties vocales et de la gamme moyenne

CLASSIC: Son enrichi par des graves puissants et des aigus fins

Appuyer sur ROCK, POP ou CLASSIC.

Le mode d'égalisation sélectionné est affiché.



Pour annuler le mode sélectionné

Appuyer de nouveau sur la touche sélectionnée. "GEQ OFF" est affiché.

Pour sélectionner avec la télécommande

Appuyer sur **GEQ** à plusieurs reprises tout en appuyant sur **SHIFT**. Le mode d'égalisation graphique est affiché de manière cyclique comme suit.

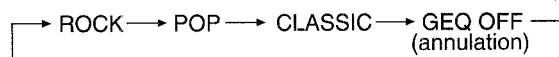

Utilisation d'un casque

Brancher un casque muni d'une fiche stéréo standard (ø 6,3 mm) à la prise **PHONES**.

Quand un casque est branché, aucun son n'est émis pas les enceintes.

Réglage du son pendant l'enregistrement

On peut faire varier librement le volume de sortie et la tonalité des enceintes ou du casque sans affecter l'enregistrement.

ACCORD MANUEL

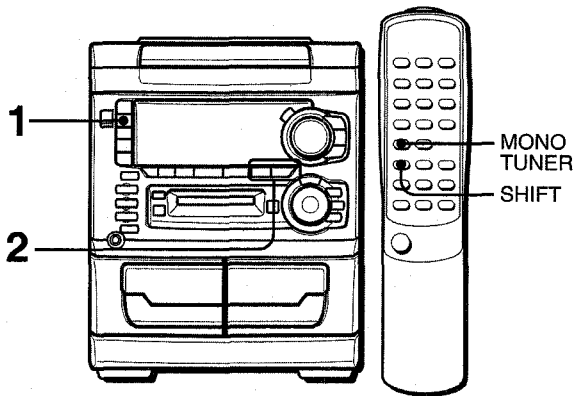

1 Appuyer sur TUNER/BAND à plusieurs reprises pour sélectionner la gamme souhaitée.

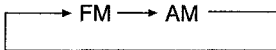

Quand on appuie sur **TUNER/BAND** alors que l'alimentation est coupée, l'appareil est mis sous tension directement.

2 Appuyer sur I◀◀ DOWN ou ▶▶ UP pour sélectionner une station.

A chaque pression sur la touche, la fréquence change. Quand une station est reçue, "TUNE" est affiché pendant deux secondes. Pendant la réception FM stéréo, ((◁▷)) est affiché.



Pour rechercher une station rapidement (Recherche automatique)

Tenir **I◀◀ DOWN** ou **▶▶ UP** enfoncée jusqu'à ce que le tuner démarre la recherche d'une station. Après l'accord sur une station, la recherche s'arrête.

Pour arrêter la recherche automatique manuellement, appuyer sur **I◀◀ DOWN** ou **▶▶ UP**.

• La recherche automatique risque de ne pas s'arrêter sur les stations présentant des signaux très faibles.

Quand une émission FM stéréo présente des parasites

Appuyer à plusieurs reprises sur **MONO TUNER** de la télécommande tout en appuyant sur **SHIFT** de manière que "MONO" s'allume sur l'affichage.

Les parasites sont réduits, mais la réception est monophonique. Pour rétablir la réception stéréophonique, appuyer sur **MONO TUNER** tout en appuyant sur **SHIFT** jusqu'à ce que "MONO" disparaisse.

Pour changer l'intervalle d'accord AM

Le réglage par défaut de l'intervalle d'accord AM est de 10 kHz par pas. Si on utilise cet appareil dans un endroit où le système d'allocation de fréquences est de 9 kHz par pas, changer l'intervalle d'accord.

Appuyer sur **POWER** tout en appuyant sur **TUNER/BAND**.

Pour rétablir l'intervalle initial, procéder de la même manière.

REMARQUE

Quand on change l'intervalle d'accord AM, toutes les stations mémorisées sont effacées. Il faut mémoriser de nouveau ces stations.

MEMORISATION DE STATIONS

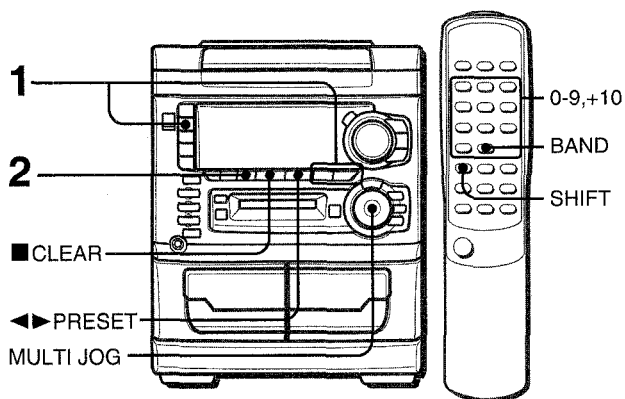

L'appareil peut mémoriser un total de 32 stations. (On peut mémoriser un maximum de 20 stations de chaque gamme.) Quand une station est mémorisée, un numéro de présélection lui est affecté. Pour accorder l'appareil directement sur une station mémorisée, utiliser le numéro de présélection correspondant.

1 Appuyer sur TUNER/BAND pour sélectionner une gamme, puis appuyer sur ◀◀ DOWN ou ▶▶ UP pour sélectionner une station.

2 Appuyer sur || SET pour mémoriser la station.
Un numéro de présélection est affecté à une station à partir de 1 dans l'ordre consécutif pour chaque gamme.

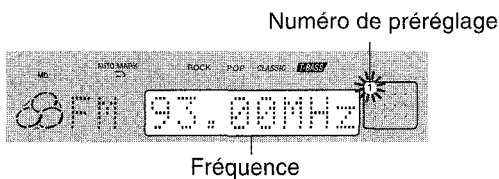

3 Répéter les étapes 1 et 2.

La station suivante ne sera pas mémorisée si 32 stations sont déjà mémorisées pour toutes les gammes ou si 20 stations sont déjà mémorisées pour la gamme sélectionnée.

ACCORD SUR UNE STATION MEMORISEE

Utiliser la télécommande pour sélectionner le numéro de présélection directement.

1 Appuyer sur BAND tout en appuyant sur SHIFT pour sélectionner une gamme.

2 A l'aide des touches numériques 0-9 et +10, sélectionner un numéro de présélection.

Exemple:

Pour sélectionner le numéro de présélection 20, appuyer sur +10, +10 et 0.

Pour sélectionner le numéro de présélection 15, appuyer sur +10 et 5.

Sélection d'un numéro de présélection sur l'appareil principal

Appuyer sur TUNER/BAND pour sélectionner une gamme. Ensuite, appuyer sur ◀▶ PRESET à plusieurs reprises ou tourner MULTI JOG. A chaque pression sur ◀▶ PRESET, le numéro suivant le plus proche est sélectionné.

Suppression d'une station mémorisée

Sélectionner le numéro de présélection de la station à supprimer. Ensuite, appuyer sur ■ CLEAR puis appuyer sur || SET dans les quatre secondes.

Les numéros de présélection suivants de toutes les autres stations de la gamme sont aussi diminués d'une unité.

OPERATIONS DE BASE

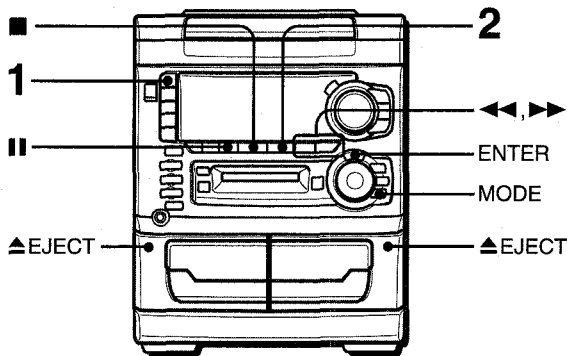

- Avec la platine 1, les cassettes sont toujours lues sur les deux faces.
- Avec la platine 2, on peut choisir un mode d'inversion pour lire une face ou les deux.
- Utiliser seulement des cassettes de type I (normales).

1 Appuyer sur TAPE puis appuyer sur ▲ EJECT pour ouvrir le porte-cassette.

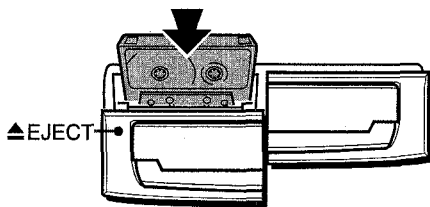

Insérer une cassette avec le côté exposé du ruban magnétique en bas. Pousser le porte-cassette pour le fermer.

2 Appuyer sur ◀▶ pour démarrer la lecture.

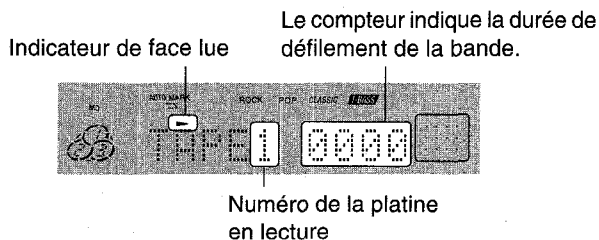

- ▶: La face avant (orientée vers l'avant) est lue.
- ◀: La face arrière (orientée vers l'arrière) est lue.

Pour sélectionner un mode d'inversion (platine 2 seulement)

- 1 Appuyer une fois sur **MODE**.
"DECK 2 MODE?" est affiché.
- 2 Dans les dix secondes, appuyer sur **ENTER**, puis tourner **MULTI JOG** pour sélectionner le mode d'inversion.

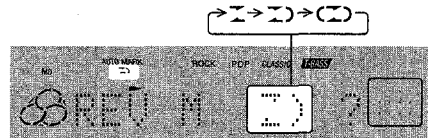

- Pour lire une seule face, sélectionner "I".
 - Pour lire de la face avant à la face arrière une seule fois, sélectionner "II".
 - Pour lire les deux faces à plusieurs reprises, sélectionner "III".
 - Quand il y a des cassettes dans les deux platines, "II" sur l'affichage signifie "Lecture continue".
- 3 Dans les dix secondes, appuyer de nouveau sur **ENTER**.

Quand il y a des cassettes en place dans les deux platines

Appuyer d'abord sur **TAPE** pour sélectionner une platine. Le numéro de la platine sélectionnée est affiché.

- Pour arrêter la lecture, appuyer sur ■.
- Pour mettre la lecture en pause (platine 2 seulement), appuyer sur III. Pour reprendre la lecture, appuyer de nouveau sur cette touche.
- Pour changer de face lue, appuyer sur ◀▶ DIR/PRESET pendant la lecture ou le mode pause.
- Pour obtenir une avance rapide ou un rebobinage, appuyer sur ◀◀ ou ▶▶. Ensuite, appuyer sur ■ pour arrêter le défilement.

Pour démarrer la lecture quand l'alimentation est coupée (fonction de lecture directe)

Appuyer sur **TAPE**. L'appareil est mis sous tension et la lecture de la cassette en place commence.

Pour mettre le compteur à 0000

Appuyer sur ■ **CLEAR** dans le mode arrêt. Le compteur est aussi mis à 0000 quand le porte-cassette est ouvert.

LECTURE CONTINUE

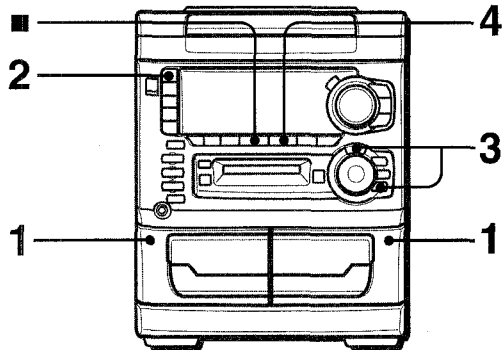

Une fois que la lecture sur une platine est terminée, la lecture de la cassette de l'autre platine démarre sans interruption.

- 1 Insérer des cassettes dans les platines 1 et 2.
- 2 Appuyer sur **TAPE DECK 1/2** pour sélectionner la platine à utiliser en premier.
- 3 Régler le mode d'inversion sur "Σ".
 - 1 Appuyer une fois sur **MODE**.
"DECK 2 MODE?" est affiché.
 - 2 Dans les dix secondes, appuyer sur **ENTER**, puis sélectionner "Σ" avec **MULTI JOG**.
 - 3 Dans les dix secondes, appuyer de nouveau sur **ENTER**.

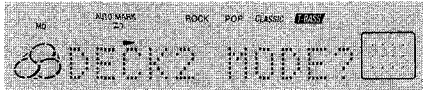

- 4 Appuyer sur ◀▶ pour démarrer la lecture.
La lecture continue jusqu'à ce que qu'on appuie sur ■.

Au sujet des cassettes

- Pour éviter un effacement accidentel, utiliser un tournevis ou tout autre objet effilé pour casser les ergots en plastique de la cassette après l'enregistrement.

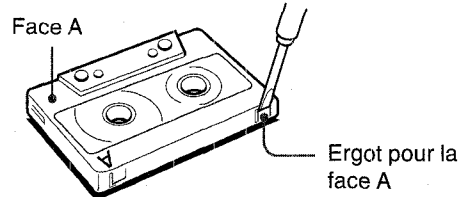

Pour enregistrer de nouveau sur une cassette, recouvrir les cavités des ergots avec du ruban adhésif ou autre.

- Le ruban magnétique des cassettes de 120 minutes ou plus est extrêmement fin et se déforme et s'endommage facilement. Ces cassettes ne sont pas recommandées.
- Tendre le ruban magnétique avec un crayon ou un objet similaire avant d'utiliser une cassette. Un ruban magnétique détendu peut se rompre ou s'emmêler dans le mécanisme.

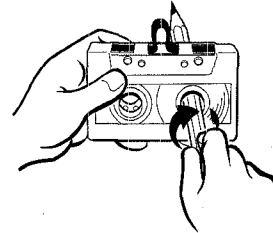

OPERATIONS DE BASE

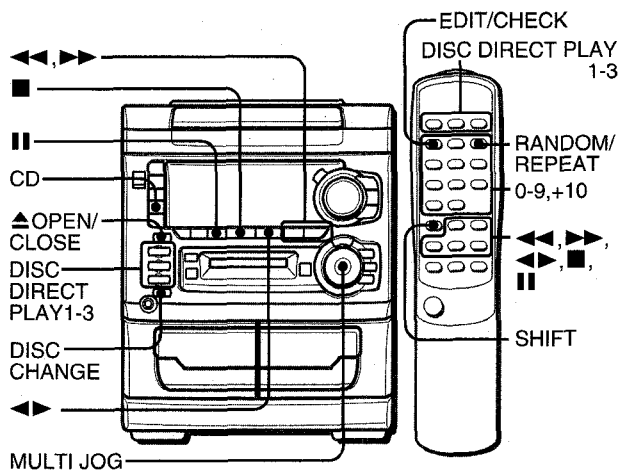

MISE EN PLACE DE DISQUES

Appuyer sur CD, puis appuyer sur ▲ OPEN/CLOSE pour ouvrir le compartiment à disques. Mettre le(s) disque(s) en place avec le côté portant l'étiquette en haut.

Pour lire un ou deux disques, les mettre en place sur les plateaux 1 et 2.

Pour lire trois disques, appuyer sur DISC CHANGE pour faire tourner les plateaux après avoir mis deux disques en place. Mettre en place le troisième disque sur le plateau 3.

Fermer le compartiment à disques en appuyant sur ▲ OPEN/CLOSE.

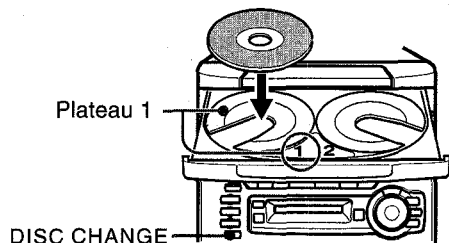

Numéro de plateau du disque à lire	Nombre total de plages	Temps de lecture total
------------------------------------	------------------------	------------------------

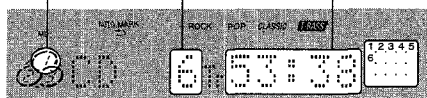

LECTURE DE DISQUES

Mettre des disques en place.

Pour lire tous les disques situés dans le compartiment, appuyer sur ◀▶.

La lecture commence par le disque du plateau 1.

Numéro de la plage en cours de lecture	Temps de lecture écoulé
--	-------------------------

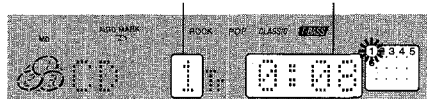

Pour lire un disque seulement, appuyer sur une des touches DISC DIRECT PLAY 1-3.

Le disque sélectionné est lu une fois.

Pour arrêter la lecture, appuyer sur ■.

Pour mettre la lecture en pause, appuyer sur ||. Pour reprendre la lecture, appuyer de nouveau sur cette touche.

Pour rechercher un point particulier pendant la lecture, tenir ◀▶ ou ▶▶ enfoncée jusqu'à ce que le point souhaité soit atteint.

Pour sauter au début d'une plage, appuyer sur ◀▶ à plusieurs reprises ou tourner la commande MULTI JOG jusqu'à ce que la plage souhaitée soit affichée.

Pour enlever des disques, appuyer sur ▲ OPEN/CLOSE.

Pour démarrer la lecture quand l'alimentation est coupée (fonction de lecture directe)

Appuyer sur CD. L'appareil est mis sous tension et la lecture du (des) disque(s) en place commence.

Quand on appuie sur ▲ OPEN/CLOSE, l'appareil est aussi mis sous tension.

Pour vérifier le temps restant

Pendant la lecture, appuyer sur EDIT/CHECK de la télécommande tout en appuyant sur SHIFT. Le temps restant jusqu'à ce que toutes les plages soient lues est affiché. Pour rétablir l'affichage du temps de lecture, procéder de la même manière.

Sélection d'une plage avec la télécommande

1 Appuyer sur une des touches DISC DIRECT PLAY 1-3 pour sélectionner un disque.

2 A l'aide des touches numériques 0-9 et +10, sélectionner une plage.

Exemple:

Pour sélectionner la vingt-cinquième plage, appuyer deux fois sur +10 et une fois sur 5.

Pour sélectionner la dixième plage, appuyer sur +10 et 0.

La lecture démarre à la plage sélectionnée et continue jusqu'à la fin du disque.

Changement de disques pendant la lecture

Pendant qu'un disque est en lecture, on peut remplacer les autres disques sans interrompre la lecture.

1 Appuyer sur DISC CHANGE.

2 Enlever les disques et mettre d'autres disques en place.

3 Appuyer sur ▲ OPEN/CLOSE pour fermer le compartiment à disques.

REMARQUE

- Pour mettre un disque de 8 cm en place, le poser dans le renforcement circulaire du plateau.
- Ne pas mettre plus d'un disque compact sur un plateau.
- Ne pas incliner l'appareil avec des disques en place. Cela pourrait provoquer des pannes.
- Pour éviter toute panne, ne pas utiliser de disques compacts de forme irrégulière (en forme de cœur ou de forme octogonale par exemple). Cela pourrait provoquer un fonctionnement défectueux.

LECTURE ALEATOIRE/REPETEE

Utiliser la télécommande.

Lecture aléatoire

Toutes les plages du disque sélectionné ou tous les disques peuvent être lus dans un ordre aléatoire.

Lecture répétée

Un seul disque ou tous les disques peuvent être lus à plusieurs reprises.

Appuyer sur RANDOM/REPEAT à plusieurs reprises tout en appuyant sur SHIFT.

A chaque pression, la fonction peut être sélectionnée de manière cyclique.

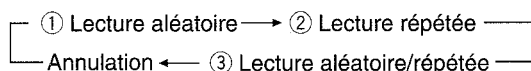

- ① RANDOM s'allume sur l'affichage.
- ② ⇨ s'allume sur l'affichage.
- ③ RANDOM et ⇨ s'allument sur l'affichage.

Pour lire tous les disques, appuyer sur ◀▶ pour démarrer la lecture.

Pour lire un seul disque, appuyer sur une des touches DISC DIRECT PLAY 1-3.

REMARQUE

Pendant la lecture aléatoire, les opérations suivantes sont impossibles:

- sélection directe des plages avec les touches numériques.
- saut à la plage précédemment lue avec ◀◀ ou MULTI JOG.

LECTURE PROGRAMMEE

On peut programmer un maximum de 30 plages de n'importe lequel des disques en place.

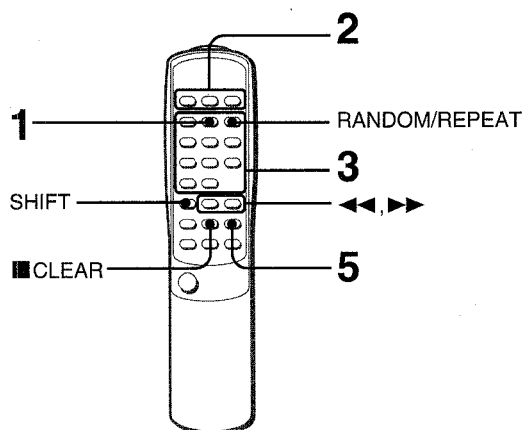

Utiliser la télécommande.

1 Appuyer sur PRGM tout en appuyant sur SHIFT dans le mode arrêt.

"PRGM" s'allume.

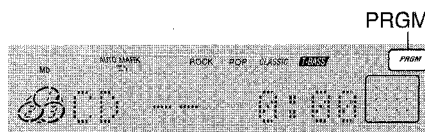

2 Appuyer sur une des touches DISC DIRECT PLAY 1-3 pour sélectionner un disque.

Passer à l'étape suivante quand le plateau arrête de tourner.

3 A l'aide des touches numériques 0-9 et +10, programmer une plage.

Exemple:

Pour sélectionner la vingt-cinquième plage, appuyer sur +10, +10 et 5.

Pour sélectionner la dixième plage, appuyer sur +10 et 0.

Temps de lecture total des plages sélectionnées

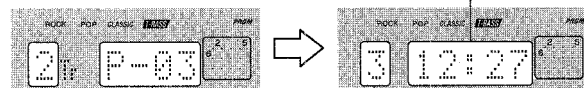

Numéro de la
page sélectionnée programme

Numéro de
page sélectionnée

Nombre total de plages
sélectionnées

4 Répéter les étapes 2 et 3 pour programmer d'autres plages.

5 Appuyer sur ◀▶ pour démarrer la lecture.

Pour contrôler le programme

A chaque pression sur ◀◀ ou ▶▶ dans le mode arrêt, un numéro de disque, un numéro de plage et un numéro de programme sont affichés.

Pour effacer le programme

Appuyer sur ■ CLEAR dans le mode arrêt.

Pour ajouter des plages au programme

Répéter les étapes 2 et 3 dans le mode arrêt. La plage sera programmée à la suite de la dernière plage.

Pour changer les plages programmées

Effacer le programme puis répéter toutes les étapes.

Pour obtenir une lecture répétée des plages programmées

Après la programmation des plages, appuyer sur RANDOM/REPEAT à plusieurs reprises tout en appuyant sur SHIFT jusqu'à ce que "⇨" apparaisse sur l'affichage.

REMARQUE

Pendant la lecture programmée, la lecture aléatoire, le contrôle du temps restant et la sélection d'un disque ou d'une plage sont impossibles.

OPERATIONS DE BASE

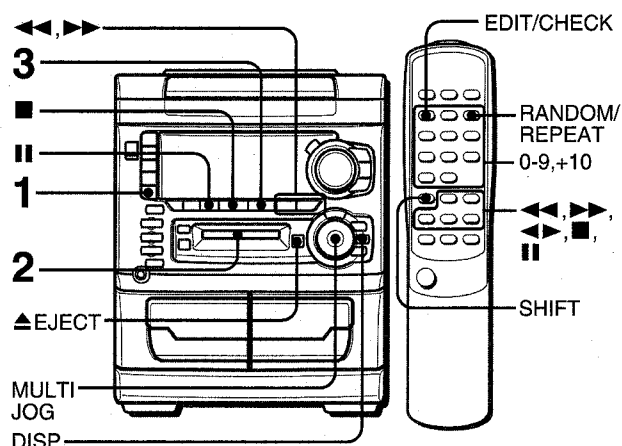

1 Appuyer sur MD.

2 Insérer un disque dans l'appareil avec le côté portant l'étiquette en haut et dans le sens de la flèche.

"TOC READING" est affiché pendant que l'appareil lit les données du disque inséré. Ensuite, les informations contenues dans le disque sont affichées.

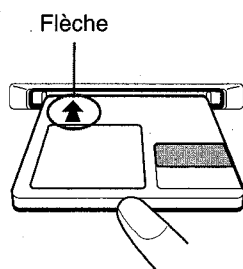

Temps de lecture total

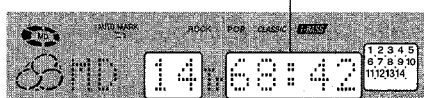

Nombre total de pages

3 Appuyer sur ◀▶.

La lecture commence.

Temps de lecture écoulé

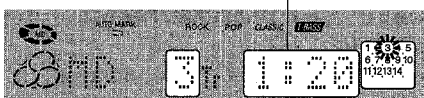

Numéro de la page en cours de lecture

Pour arrêter la lecture, appuyer sur ■.

Pour mettre la lecture en pause, appuyer sur II. Pour reprendre la lecture, appuyer de nouveau sur cette touche.

Pour rechercher un point particulier pendant la lecture, tenir ◀▶ enfoncée jusqu'à ce que le point souhaité soit atteint.

Pour sauter au début d'une plage, appuyer sur ◀▶ à plusieurs reprises ou tourner MULTI JOG jusqu'à ce que la plage souhaitée soit affichée.

Pour éjecter le disque, appuyer sur ▲ EJECT puis enlever le disque en le tirant vers soi.

REMARQUE

Ne pas toucher le disque pendant son éjection, sinon il ne pourra pas être inséré la fois suivante. Le cas échéant, couper l'alimentation et débrancher le cordon secteur. Ensuite, rebrancher ce cordon.

Pour démarrer la lecture quand l'alimentation est coupée (fonction de lecture directe)

Appuyer sur MD. L'appareil est mis sous tension et la lecture du disque inséré commence.

Pour sélectionner une plage avec la télécommande

Utiliser les touches numériques 0-9 et +10.

Exemple:

Pour sélectionner la vingt-cinquième plage, appuyer deux fois sur +10 et une fois sur 5.

Pour sélectionner la dixième plage, appuyer sur +10 et 0.

Pour lire un disque à double vitesse

Tenir ◀▶ enfoncée pendant deux secondes pendant la lecture. Pour reprendre la lecture normale, appuyer sur ◀▶ ou ■.

Pour contrôler le temps restant

Pendant la lecture, appuyer sur EDIT/CHECK de la télécommande tout en appuyant sur SHIFT. Le temps restant jusqu'à ce que toutes les plages soient lues est affiché. Pour rétablir l'affichage du temps de lecture, appuyer de nouveau sur EDIT/CHECK tout en appuyant sur SHIFT.

Pour contrôler le titre d'une plage

Pendant la lecture, appuyer sur DISP. Le titre de la plage en cours de lecture est affiché. Si cette plage ne comporte pas de titre enregistré, le numéro de plage est affiché. Pour rétablir l'affichage du temps de lecture, appuyer sur DISP à plusieurs reprises.

Pour contrôler le titre du disque

Dans le mode arrêt, appuyer sur DISP. Le titre du disque est affiché. Si le disque ne comporte pas de titre enregistré, "No Title" est affiché. Pour rétablir l'affichage du temps de lecture total, appuyer de nouveau sur DISP.

REMARQUE

- Ne rien insérer d'autre qu'un minidisque dans l'appareil. Cela pourrait rayer le disque ou provoquer une panne ou un court-circuit.
- Ne pas essayer d'insérer un autre minidisque quand il y en a déjà un dans l'appareil.
- Ne pas incliner l'appareil avec un disque inséré. Cela pourrait provoquer une panne.

LECTURE ALEATOIRE/REPETEE

Utiliser la télécommande.

Lecture aléatoire

Toutes les plages du disque inséré peuvent être lues dans un ordre aléatoire.

Lecture répétée

Toutes les plages du disque inséré peuvent être lues à plusieurs reprises.

Appuyer sur RANDOM/REPEAT à plusieurs reprises tout en appuyant sur SHIFT.

A chaque pression, la fonction peut être sélectionnée de manière cyclique comme ci-dessous.

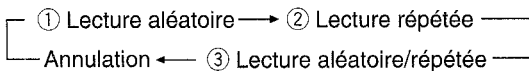

- ① RANDOM s'allume sur l'affichage.
- ② ↻ s'allume sur l'affichage.
- ③ RANDOM et ↻ s'allument sur l'affichage.

REMARQUE

Pendant la lecture aléatoire, les opérations suivantes sont impossibles:

- sélection directe des plages avec les touches numériques.
- saut à la plage précédemment lue avec ◀◀ ou MULTI JOG.

LECTURE PROGRAMMEE

On peut programmer un maximum de 30 plages du disque inséré.

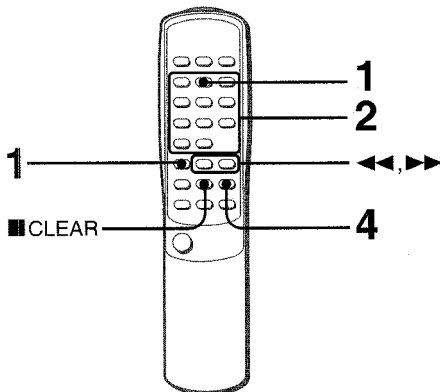

Utiliser la télécommande.

1 Appuyer sur PRGM tout en appuyant sur SHIFT dans le mode arrêt.

"PRGM" s'allume.

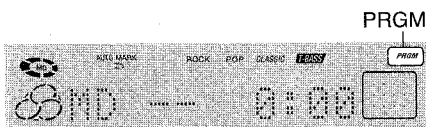

2 A l'aide des touches numériques 0-9 et +10, programmer une plage.

Exemple:

Pour sélectionner la vingt-cinquième plage, appuyer deux fois sur +10 et une fois sur 5.

Pour sélectionner la dixième plage, appuyer sur +10 et 0.

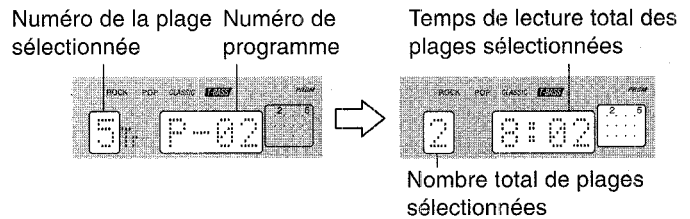

3 Répéter l'étape 2 pour programmer d'autres plages.

4 Appuyer sur ◀▶ pour démarrer la lecture.

Pour contrôler le programme

A chaque pression sur ◀◀ ou ▶▶ dans le mode arrêt, un numéro de plage et un numéro de programme sont affichés.

Pour effacer le programme

Appuyer sur ■ CLEAR dans le mode arrêt. Quand on enlève le disque, le programme est aussi effacé.

Pour ajouter des plages au programme

Répéter l'étape 2 dans le mode arrêt. La plage sera programmée à la suite de la dernière plage.

Pour changer les plages programmées

Effacer le programme puis répéter toutes les étapes.

REMARQUE

Pendant la lecture programmée, la lecture aléatoire, le contrôle du temps restant et la sélection d'une plage sont impossibles.

ENREGISTREMENT DE BASE

Cette partie explique comment enregistrer à partir du tuner, du lecteur de disques compacts, du lecteur de minidisque ou d'un appareil externe.

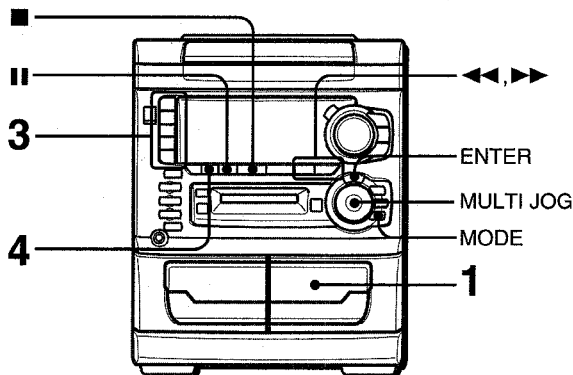

Préparation

- Utiliser **seulement des cassettes de type I (normales)**.
- Bobiner la cassette jusqu'à l'endroit où on veut démarrer l'enregistrement.

1 Insérer la cassette à enregistrer dans la platine

Insérer la cassette avec la face à enregistrer orientée vers l'extérieur de l'appareil.

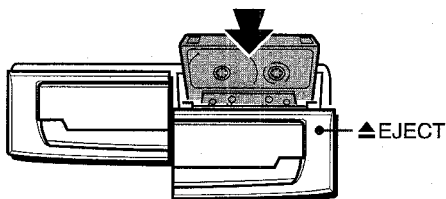

2 Sélectionner le mode d'inversion.

- (1) Appuyer une fois sur **MODE**.
"DECK 2 MODE?" est affiché.
- (2) Dans les dix secondes, appuyer sur **ENTER**, puis tourner **MULTI JOG** pour sélectionner le mode d'inversion.
Pour enregistrer sur une seule face, sélectionner "I".
Pour enregistrer sur les deux faces, sélectionner "II" ou "CII".
- (3) Dans les dix secondes, appuyer de nouveau sur **ENTER**.

3 Appuyer sur une des touches de fonction et préparer la source à partir de laquelle on veut enregistrer.

Pour enregistrer à partir d'un disque compact, appuyer sur **CD** et mettre le(s) disque(s) compact(s) en place. Ensuite, à l'aide de **◀▶** ou **MULTI JOG**, sélectionner la plage à enregistrer en premier.

Pour enregistrer à partir d'un minidisque, appuyer sur **MD** et insérer un minidisque. Ensuite, à l'aide de **◀▶** ou **MULTI JOG**, sélectionner la plage à enregistrer en premier.

Pour enregistrer une émission de radio, appuyer sur **TUNER** et accorder le tuner sur une station.

Pour enregistrer à partir d'une source connectée;

- Pour enregistrer à partir d'un appareil connecté à la borne **DIGITAL IN** se trouvant au dos de l'appareil principal, appuyer sur **AUX/D-IN** à plusieurs reprises jusqu'à ce que "D-IN" apparaisse sur l'affichage.
- Pour enregistrer à partir d'un appareil connecté à la borne **AUX IN** se trouvant au dos de l'appareil principal, appuyer sur **AUX/D-IN** à plusieurs reprises jusqu'à ce que "AUX" apparaisse sur l'affichage.

4 Appuyer sur ● **TAPE REC/REC MUTE** pour démarrer l'enregistrement.

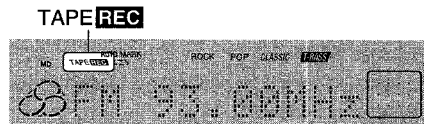

Quand la fonction sélectionnée est **CD** ou **MD**, la lecture et l'enregistrement démarrent simultanément.

Pour arrêter l'enregistrement, appuyer sur ■.

Pour mettre l'enregistrement en pause, appuyer sur II. (Applicable quand la source est **TUNER** ou **AUX/D-IN**.) Pour reprendre l'enregistrement, appuyer de nouveau sur cette touche.

INSERTION D'ESPACES BLANCS

Pendant l'enregistrement, on peut insérer des espaces blancs de quatre secondes aux endroits souhaités. (Applicable quand la source est **TUNER** ou **AUX/D-IN**.)

1 Appuyer sur ● **TAPE REC/REC MUTE** pendant l'enregistrement ou pendant le mode pause d'enregistrement.

"TAPE REC" clignote sur l'affichage pendant quatre secondes et le ruban magnétique défile sans enregistrement. Au bout de quatre secondes, la platine passe au mode pause d'enregistrement.

2 Appuyer sur II pour reprendre l'enregistrement.

Pour insérer un espace blanc de moins de quatre secondes, appuyer de nouveau sur ● **TAPE REC/REC MUTE** tandis que "TAPE REC" clignote.

Pour insérer des espaces blancs de plus de quatre secondes, appuyer de nouveau sur ● **TAPE REC/REC MUTE** une fois que la platine passe au mode pause d'enregistrement. A chaque pression sur cette touche, un espace blanc de quatre secondes est ajouté.

Pour effacer un enregistrement

- 1 Insérer la cassette à effacer dans la platine 2 et appuyer sur **TAPE DECK 1/2** pour afficher "TAPE 2".
- 2 Bobiner la cassette jusqu'à l'endroit où on veut démarrer l'effacement.
- 3 Appuyer sur ● **TAPE REC/REC MUTE** pour démarrer l'effacement.

DUPLICATION MANUELLE D'UNE CASSETTE

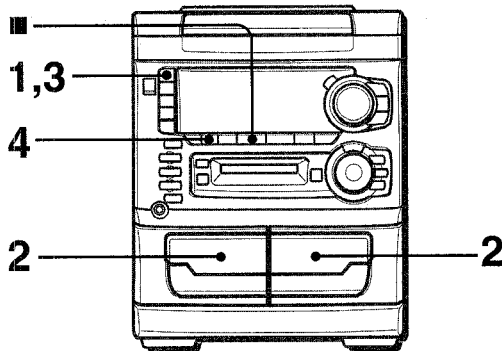

REMARQUE

- Bobiner la cassette jusqu'à l'endroit où on veut démarrer l'enregistrement.
- Le mode d'inversion est automatiquement réglé sur "I".
Remarque que l'enregistrement ne sera fait que sur une face de la cassette.

1 Appuyer sur TAPE.

2 Insérer la cassette originale dans la platine 1 et la cassette à enregistrer dans la platine 2.

Insérer chaque cassette avec la face à lire ou à enregistrer orientée vers l'extérieur de l'appareil.

3 Appuyer sur TAPE DECK 1/2 pour sélectionner la platine 1.

"TAPE 1" est affiché.

4 Appuyer sur ● TAPE REC/REC MUTE pour démarrer l'enregistrement.

La lecture et l'enregistrement démarrent simultanément.

Pour arrêter la duplication

Appuyer sur ■.

DUPLICATION DE LA TOTALITE D'UNE CASSETTE

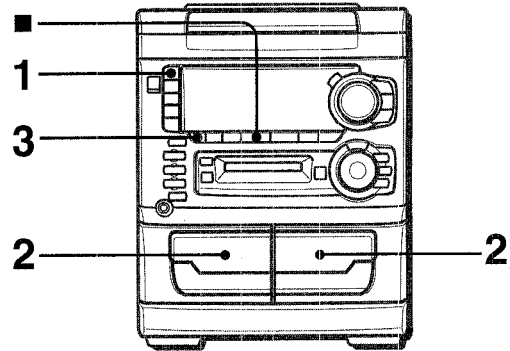

Cette fonction permet de faire des copies exactes de la cassette originale.

REMARQUE

- La duplication ne démarre pas à un point situé au milieu d'une face.
- Le mode d'inversion est automatiquement réglé sur "I".

1 Appuyer sur TAPE.

2 Insérer la cassette originale dans la platine 1 et la cassette à enregistrer dans la platine 2.

Insérer chaque cassette avec la face à lire ou à enregistrer orientée vers l'extérieur de l'appareil.

3 Appuyer sur TAPE SYNC DUB pour démarrer l'enregistrement.

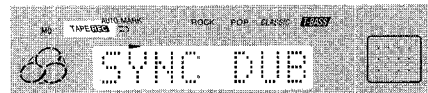

Les cassettes sont rebobinées jusqu'au début des faces avant, puis l'enregistrement démarre.

Pour arrêter la duplication

Appuyer sur ■.

ENREGISTREMENT AVEC MONTAGE ET CALCUL DU TEMPS

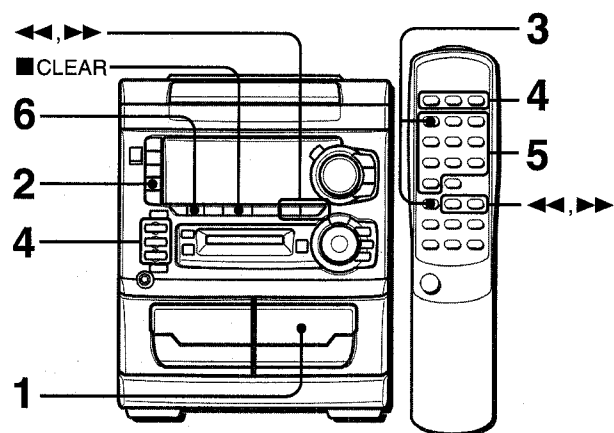

La fonction montage et calcul du temps permet d'enregistrer à partir de disques compacts sans se préoccuper de la durée de la cassette et de la durée des plages. Quand un disque compact est en place, l'appareil calcule automatiquement la durée totale des plages. Si nécessaire, l'ordre des plages est changé de manière qu'aucune plage ne soit tronquée.
(AI: Intelligence Artificielle)

REMARQUE

L'enregistrement avec montage et calcul du temps ne démarrera pas à un point situé au milieu d'une face. La cassette doit être enregistrée à partir du début d'une de ses faces.

1 Insérer la cassette dans la platine 2.

Insérer la cassette avec la face à enregistrer en premier orientée vers l'extérieur de l'appareil.

2 Appuyer sur CD et mettre le(s) disque(s) compact(s) en place.

3 Appuyer une fois sur EDIT/CHECK de la télécommande tout en appuyant sur SHIFT.

"AI" est affiché.

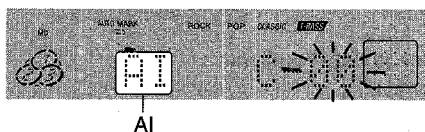

AI

Si "PRGM" est affiché, appuyer de nouveau sur EDIT/CHECK.

4 Appuyer sur une des touches DISC DIRECT PLAY 1-3 pour sélectionner un disque.

5 A l'aide des touches numériques 0-9 de la télécommande, spécifier la durée de la cassette.

On peut spécifier une durée de 10 à 99 minutes.
Exemple: Quand on utilise une cassette de 60 minutes, appuyer sur 6 et 0.

En quelques secondes, le micro-ordinateur programme les plages à enregistrer sur chaque face de la cassette.

- La durée de la cassette peut aussi être spécifiée avec ◀◀ et ▶▶.

Nombre total de
plages programmées

Plages programmées
pour la face A

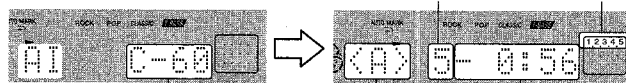

Durée de la cassette

Face A de la
cassette
(face avant)

Temps restant
de la face A

6 Appuyer sur la touche ● TAPE REC/REC MUTE pour démarrer l'enregistrement sur la face avant.

La cassette est rebovinée jusqu'au début de la face avant, l'amorce est lue pendant dix secondes, puis l'enregistrement démarre. Une fois que l'enregistrement sur la face avant (face A) est terminé, l'enregistrement sur la face arrière (face B) démarre.

Pour arrêter l'enregistrement

Appuyer sur ■ CLEAR. L'enregistrement de la cassette et la lecture du disque compact s'arrêtent simultanément.

Pour effacer le programme du montage

Appuyer une fois sur ■ CLEAR en mode arrêt pour repasser à l'affichage normal.

Pour contrôler l'ordre des numéros des plages programmées

Avant l'enregistrement, appuyer sur EDIT/CHECK de la télécommande tout en appuyant sur SHIFT pour sélectionner la face A ou B, puis appuyer sur ◀◀ ou ▶▶ à plusieurs reprises. On peut aussi utiliser MULTI JOG à la place de ◀◀ et ▶▶.

Numéro de
programme

Numéros des plages
programmées

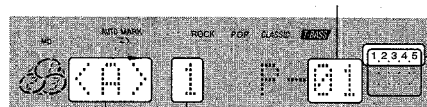

Face de la cassette

Numéro de plage

Pour ajouter des plages d'autres disques au programme du montage

S'il reste du temps sur la cassette après l'étape 5, on peut ajouter des plages des autres disques situés dans le compartiment.

- 1 Appuyer sur EDIT/CHECK de la télécommande tout en appuyant sur SHIFT pour sélectionner la face A ou B.
- 2 Appuyer sur une des touches DISC DIRECT PLAY 1-3 pour sélectionner un disque compact.
- 3 Sélectionner les plages à l'aide des touches numériques 0-9 et +10 de la télécommande. "PRGM" s'allume.
Une plage dont la durée de lecture est supérieure au temps restant ne peut pas être programmée.
- 4 Répéter les étapes 2 et 3 pour ajouter d'autres plages.

Durée des cassettes et temps du montage

La durée réelle d'une cassette est généralement supérieure à celle indiquée sur l'étiquette. Cet appareil peut programmer des plages pour utiliser le temps en excès. Quand, après le montage, la durée totale d'enregistrement est légèrement supérieure à la durée spécifiée pour la cassette, l'affichage indique le temps en excès (sans signe moins) au lieu du temps restant de la face de la cassette (avec le signe moins).

REMARQUE

La fonction montage et calcul du temps ne peut pas être utilisée avec les disques contenant 31 plages ou plus.

ENREGISTREMENT AVEC MONTAGE PROGRAMME

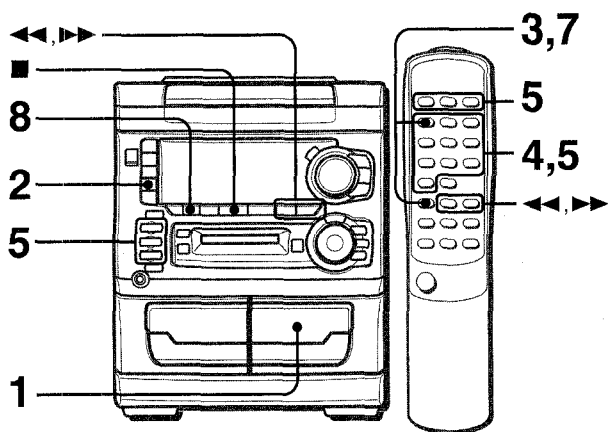

La fonction montage programmé permet d'enregistrer à partir de disques compacts tout en contrôlant le temps restant sur chaque face de la cassette au fur et à mesure de la programmation des plages.

REMARQUE

L'enregistrement avec montage programmé ne démarrera pas à un point situé au milieu d'une face. La cassette doit être enregistrée à partir du début d'une de ses faces.

1 Insérer la cassette dans la platine 2.

Insérer la cassette avec la face à enregistrer en premier orientée vers l'extérieur de l'appareil.

2 Appuyer sur CD et mettre le(s) disque(s) compact(s) en place.

3 Appuyer deux fois sur EDIT/CHECK de la télécommande tout en appuyant sur SHIFT.

"PRGM" s'allume.

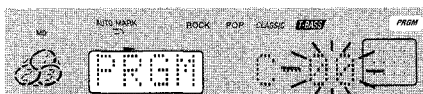

PRGM

Si "AI" est affiché, appuyer de nouveau sur EDIT/CHECK tout en appuyant sur SHIFT.

4 A l'aide des touches numériques 0-9 de la télécommande, spécifier la durée de la cassette.

On peut spécifier une durée de 10 à 99 minutes.

Durée maximale d'enregistrement de la face A

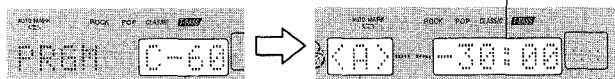

Durée de la cassette

Face A de la cassette (face avant)

5 Appuyer sur une des touches DISC DIRECT PLAY 1-3 pour sélectionner un disque compact.

Ensuite, programmer une plage à l'aide des touches numériques 0-9 et +10.

6 Répéter l'étape 5 pour le reste des plages de la face A.

Une plage dont la durée de lecture est supérieure au temps restant ne peut pas être programmée.

Nombre total de plages programmées Plages programmées

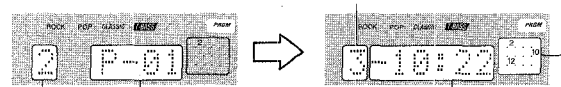

Numéro de la plage sélectionnée Numéro de programme

Temps restant de la face A

7 Appuyer sur EDIT/CHECK de la télécommande tout en appuyant sur SHIFT pour sélectionner la face B, puis programmer les plages pour cette face.

Après s'être assuré que B est affiché, répéter l'étape 5.

Durée maximale d'enregistrement de la face B



Face B de la cassette

8 Appuyer sur ● TAPE REC/REC MUTE pour démarrer l'enregistrement.

La cassette est rebobinée jusqu'au début de la face avant, l'amorce est lue pendant dix secondes, puis l'enregistrement démarre. Une fois que l'enregistrement sur la face avant (face A) est terminé, l'enregistrement sur la face arrière (face B) démarre.

Pour arrêter l'enregistrement

Appuyer sur ■ CLEAR. L'enregistrement de la cassette et la lecture du disque compact s'arrêtent simultanément.

Pour contrôler l'ordre des numéros des plages programmées

Avant l'enregistrement, appuyer sur EDIT/CHECK de la télécommande tout en appuyant sur SHIFT pour sélectionner la face A ou B, puis appuyer sur ◀ ou ▶ à plusieurs reprises.

Numéro de programme Plages programmées



Face de la cassette

Numéro de plage

Pour changer le programme de chaque face

Appuyer sur EDIT/CHECK de la télécommande tout en appuyant sur SHIFT pour sélectionner la face A ou B, puis appuyer sur ■ CLEAR pour effacer le programme de la face sélectionnée. Ensuite, reprogrammer des plages.

Pour effacer le programme du montage

Appuyer une fois sur ■ CLEAR en mode arrêt pour repasser à l'affichage normal.

ENREGISTREMENT DE MINIDISQUES

Le son de disque compact ne perd pas de sa qualité sur l'enregistrement, et l'enregistrement peut être fait facilement avec CD ► MD.

ENREGISTREMENT DE LA TOTALITE D'UN DISQUE COMPACT

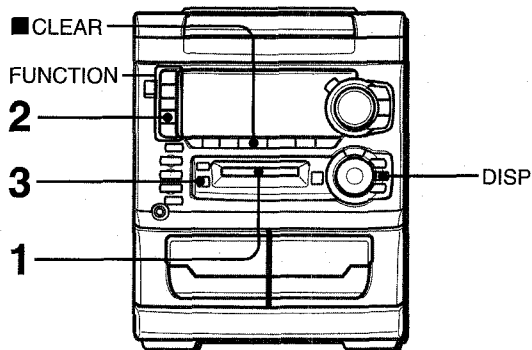

1 Insérer un minidisque enregistrable dans l'appareil avec le côté portant l'étiquette en haut et dans le sens de la flèche.

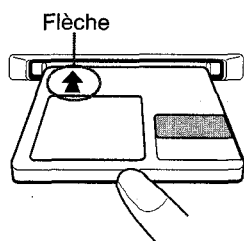

2 Appuyer sur CD et mettre le disque compact à partir duquel on veut enregistrer sur le plateau 1.

3 Appuyer une fois sur CD ► MD pour démarrer l'enregistrement.

"CD ► MD direct" est affiché et l'enregistrement commence.



Pendant l'enregistrement, l'affichage passe au temps de lecture écoulé.

Une fois que la lecture de la dernière plage du disque compact est terminée, l'enregistrement s'arrête automatiquement.

Une fois que l'enregistrement est terminé, "TOC EDIT" est affiché et les données concernant le contenu de l'enregistrement sonore sont enregistrées.

Pour contrôler la durée d'enregistrement restante du minidisque avant le démarrage de l'enregistrement

Appuyer sur une des touches de fonction autre que MD, puis appuyer sur DISP. La durée d'enregistrement restante est affichée pendant quatre secondes.

Pour arrêter l'enregistrement

Appuyer sur ■. L'enregistrement sonore s'arrête et les données du sommaire sont enregistrées.

Pour arrêter la lecture du disque compact, appuyer de nouveau sur ■.

Informations affichées pendant l'enregistrement

Quand on appuie sur DISP à plusieurs reprises pendant l'enregistrement, l'affichage change comme suit.

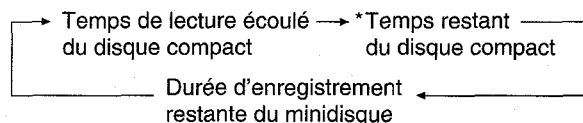

* Pendant "L'ENREGISTREMENT AUTOMATIQUE DES PREMIERES PLAGES", le temps restant du disque compact n'est pas affiché.

Enregistrement automatique de repères

Les informations concernant l'ordre des plages du disque compact original sont copiées sous forme de repères.

Pour enregistrer sur un minidisque déjà enregistré

S'il reste une partie vierge sur le minidisque, le nouvel enregistrement démarre automatiquement à la suite de la fin de l'enregistrement précédent. Pour démarrer l'enregistrement à partir du début d'un minidisque déjà enregistré, effacer complètement l'enregistrement précédent. (Voir page 28.)

ENREGISTREMENT D'UNE SEULE PLAGE D'UN DISQUE COMPACT

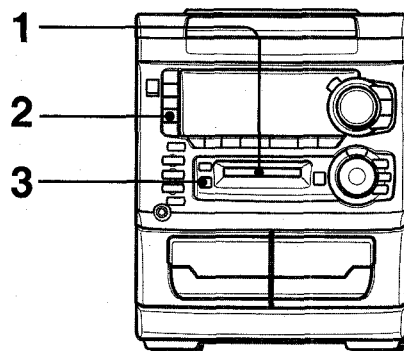

1 Insérer un minidisque enregistrable dans l'appareil avec le côté portant l'étiquette en haut et dans le sens de la flèche.

2 Appuyer sur CD et mettre en lecture la plage du disque compact à partir de laquelle on veut enregistrer.

3 Appuyer une fois sur CD ► MD pour démarrer l'enregistrement.

La lecture du disque compact repasse au début de la plage en cours et l'enregistrement commence.

Quand la lecture de la plage sélectionnée du disque compact est terminée, l'enregistrement s'arrête automatiquement et le disque compact passe à la plage suivante.

Une fois que l'enregistrement est terminé, "TOC EDIT" est affiché et les données concernant le contenu de l'enregistrement sonore sont enregistrées.

• Le repère est enregistré automatiquement au début de la plage.

REMARQUE

• Ne pas faire subir de choc à l'appareil ou débrancher son cordon secteur pendant que "TOC EDIT" est affiché. Autrement, les données du sommaire ne seraient pas enregistrées correctement.

• Pendant l'enregistrement avec CD ► MD, II ne peut pas être utilisée.

• Ne rien insérer d'autre qu'un minidisque dans l'appareil. Cela pourrait rayer le disque ou provoquer une panne ou un court-circuit.

• Ne pas essayer d'insérer un autre minidisque quand un il y en a déjà un dans l'appareil.

• Ne pas incliner l'appareil avec un disque inséré. Cela pourrait provoquer une panne.

ENREGISTREMENT AUTOMATIQUE DES PREMIERES PLAGES DE DISQUES COMPACTS

L'enregistrement continu des premières plages des disques situés dans le compartiment est possible. En appuyant sur **DISC CHANGE** pour remplacer des disques compacts pendant l'enregistrement, un enregistrement continu sans interruption est possible.

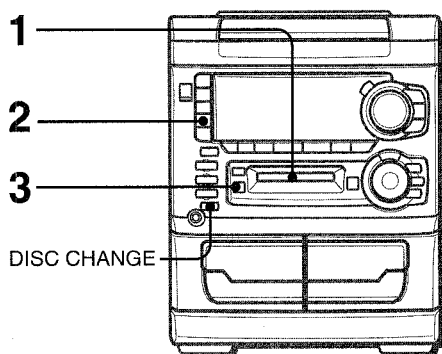

- 1 Insérer un minidisque enregistrable dans l'appareil avec le côté portant l'étiquette en haut et dans le sens de la flèche.
- 2 Appuyer sur CD et mettre en place les disques compacts à partir desquels on veut enregistrer.
- 3 Appuyer deux fois sur CD ► MD pour démarrer l'enregistrement.
"CD ► MD single" est affiché et l'enregistrement commence à la première plage du disque compact du plateau 1.



Pour remplacer des disques compacts pendant l'enregistrement, appuyer sur **DISC CHANGE** et mettre d'autres disques en place. Ensuite, appuyer sur **DISC CHANGE** pour fermer le compartiment à disques.

Une fois que l'enregistrement est terminé, "TOC EDIT" est affiché et les données concernant le contenu de l'enregistrement sonore sont enregistrées.

- Le repère est enregistré automatiquement au début de la plage.

Informations affichées pendant l'enregistrement

Quand on appuie sur **DISP** à plusieurs reprises pendant l'enregistrement, l'affichage change comme suit.

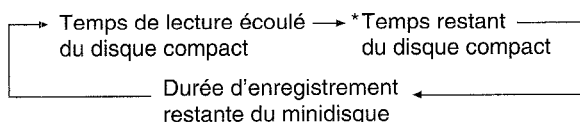

* Pendant "L'ENREGISTREMENT AUTOMATIQUE DES PREMIERES PLAGES", le temps restant du disque compact n'est pas affiché.

ENREGISTREMENT PROGRAMME DE DISQUES COMPACTS

On peut programmer l'enregistrement d'un maximum de 30 plages des disques compacts en place.

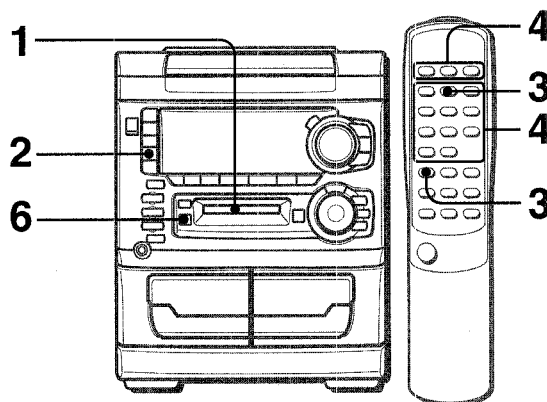

- 1 Insérer un minidisque enregistrable dans l'appareil avec le côté portant l'étiquette en haut et dans le sens de la flèche.
- 2 Appuyer sur CD et mettre les disques compacts en place.
- 3 Appuyer sur PRGM de la télécommande tout en appuyant sur SHIFT.
"PRGM" est affiché.
- 4 Appuyer sur une des touches DISC DIRECT PLAY 1-3 pour sélectionner un disque compact. Ensuite, programmer une plage à l'aide des touches numériques 0-9 et +10.

Temps de lecture total des plages sélectionnées

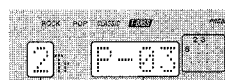

Numéro de la plage sélectionnée



Nombre total de plages sélectionnées

- 5 Répéter l'étape 4 pour programmer d'autres plages.

- 6 Appuyer sur CD ► MD pour démarrer l'enregistrement.

L'enregistrement commence.

Une fois que la lecture des plages programmées est terminée, l'enregistrement s'arrête automatiquement.

Une fois que l'enregistrement est terminé, "TOC EDIT" est affiché et les données concernant le contenu de l'enregistrement sonore sont enregistrées.

- Le repère est enregistré automatiquement au début de chaque plage dans l'ordre programmé.

ENREGISTREMENT CONTINU DE TROIS DISQUES COMPACTS

● **MD REC** s'utilise pour l'enregistrement. Dans ce cas, le son de disque compact est envoyé au minidisque sous forme de signaux analogiques.

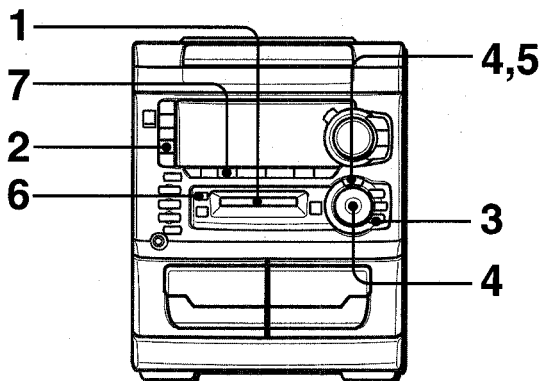

1 Insérer un minidisque enregistrable dans l'appareil avec le côté portant l'étiquette en haut et dans le sens de la flèche.

2 Appuyer sur CD et mettre les disques compacts en place sur les plateaux.

3 Appuyer deux fois sur **MODE**.

"Mark MODE ?" est affiché pendant dix secondes.



4 Dans les dix secondes, appuyer sur **ENTER** et tourner **MULTI JOG** pour sélectionner un mode de repérage.

Pour enregistrer des repères automatiquement au début de chaque plage, sélectionner "Mark:AUTO?".

Pour enregistrer des repères toutes les cinq minutes, sélectionner "Mark:TIME?".

Pour enregistrer sans repères, sélectionner "Mark:OFF?".

5 Dans les dix secondes, appuyer sur **ENTER**.

Mode de repérage sélectionné



6 Appuyer sur ● **MD REC**.

L'appareil passe au mode attente jusqu'à ce que CD soit affiché.

7 Appuyer sur **II** pour démarrer l'enregistrement.

L'enregistrement commence.

Une fois que la lecture de tous les disques compacts des plateaux est terminée, l'enregistrement s'arrête automatiquement.

Une fois que l'enregistrement est terminé, "TOC EDIT" est affiché et les données concernant le contenu de l'enregistrement sonore sont enregistrées.

Pour ajouter des repères pendant l'enregistrement

Appuyer sur **ENTER** à l'endroit souhaité pendant l'enregistrement.

Niveau d'enregistrement

L'appareil règle le niveau d'enregistrement automatiquement.

REMARQUE

- Il peut y avoir des cas où les repères ne sont pas enregistrés avec précision même si le mode **AUTO MARK** est sélectionné.
- On ne peut pas enregistrer des repères sans mémoriser des numéros de plage.

Mode AUTO MARK (Repérage automatique)

- Lors de l'enregistrement à partir d'un disque compact avec **CD** ► **MD**, les informations concernant les repères enregistrés sur le disque compact sont copiées telles quelles.

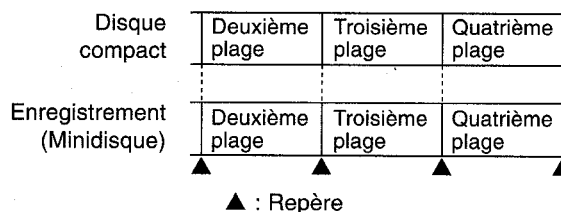

- Lors de l'enregistrement à partir de disques compacts ou d'autres sources, s'il y a une partie vierge qui dure plus de trois secondes, un repère est automatiquement enregistré dès qu'un signal sonore est entré par la suite.

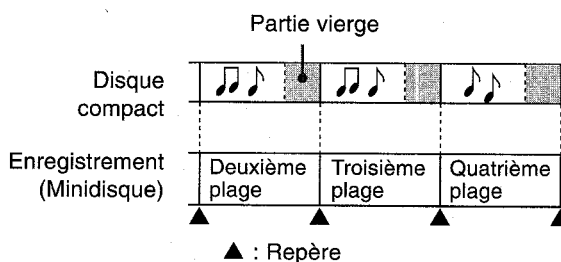

ENREGISTREMENT A PARTIR D'UNE CASSETTE, DE LA RADIO OU D'UN APPAREIL CONNECTE

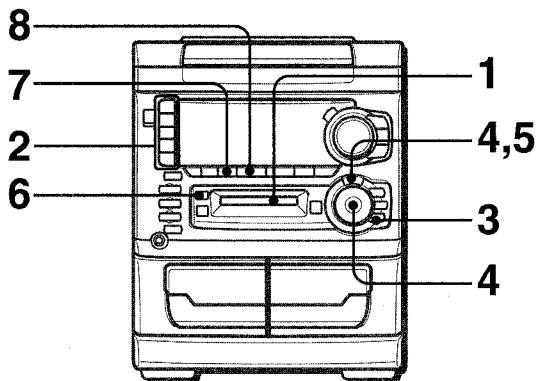

1 Insérer un minidisque enregistrable dans l'appareil avec le côté portant l'étiquette en haut et dans le sens de la flèche.

2 Appuyer sur une des touches de fonction et préparer la source à partir de laquelle on veut enregistrer.

Pour enregistrer à partir d'une cassette, appuyer sur **TAPE** et mettre une cassette en place.

Pour enregistrer à partir de la radio, appuyer sur **TUNER** et accorder le tuner sur une station.

- Pour enregistrer à partir d'un appareil connecté à la borne **DIGITAL IN** se trouvant au dos de l'appareil principal, appuyer sur **AUX/D-IN** à plusieurs reprises jusqu'à ce que "D-IN" apparaisse sur l'affichage.

- Pour enregistrer à partir d'un appareil connecté à la borne **AUX IN** se trouvant au dos de l'appareil principal, appuyer sur **AUX/D-IN** à plusieurs reprises jusqu'à ce que "AUX" apparaisse sur l'affichage.

3 Appuyer deux fois sur MODE.

"Mark MODE ?" est affiché pendant dix secondes.



4 Dans les dix secondes, appuyer sur ENTER et tourner MULTI JOG pour sélectionner un mode de repérage.

Pour enregistrer des repères automatiquement au début de chaque page, sélectionner "Mark:AUTO?".

Pour enregistrer des repères toutes les cinq minutes, sélectionner "Mark:TIME?".

Pour enregistrer sans repères, sélectionner "Mark:OFF?".

5 Dans les dix secondes, appuyer sur ENTER.

Mode de repérage sélectionné

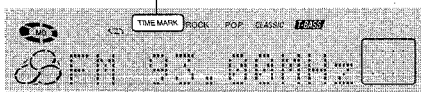

6 Appuyer sur ● MD REC.

L'appareil passe au mode attente jusqu'à ce que le nom de la source à partir de laquelle on veut enregistrer soit affiché.

Durée d'enregistrement restante

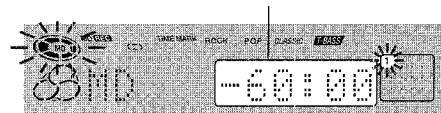

7 Appuyer sur II pour démarrer l'enregistrement.

8 Appuyer sur ■ pour arrêter l'enregistrement.

Une fois que l'enregistrement est terminé, "TOC EDIT" est affiché et les données concernant le contenu de l'enregistrement sonore sont enregistrées.

Pour ajouter des repères pendant l'enregistrement

Appuyer sur **ENTER** à l'endroit souhaité pendant l'enregistrement.

REMARQUE

- Il peut y avoir des cas où les repères ne sont pas enregistrés avec précision même si le mode **AUTO MARK** est sélectionné.
- On ne peut pas enregistrer des repères sans mémoriser des numéros de page.

Pour éviter tout effacement accidentel du contenu enregistré

Positionner le taquet de protection comme illustré ci-dessous. Faire glisser ce taquet à fond.

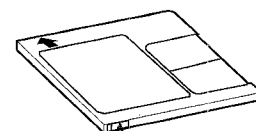

Pour protéger le contenu enregistré



Pour enregistrer



Si on essaie de faire un enregistrement quand le taquet est sur la position de protection, "Protected" apparaît sur l'affichage. Mettre le taquet sur la position initiale.

ENREGISTREMENT LONGUE DUREE — ENREGISTREMENT MONOPHONIQUE

En utilisant le mode enregistrement monophonique, on peut obtenir une durée d'enregistrement double de celle indiquée sur le minidisque. Dans ce cas, le son de l'enregistrement sera monophonique.

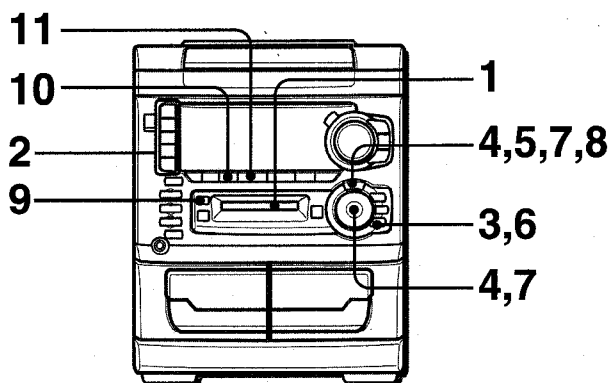

1 Insérer un minidisque enregistrable dans l'appareil avec le côté portant l'étiquette en haut et dans le sens de la flèche.

2 Appuyer sur une des touches de fonction et préparer la source à partir de laquelle on veut enregistrer.

Pour enregistrer à partir d'une cassette, appuyer sur **TAPE** et mettre une cassette en place.

Pour enregistrer à partir de la radio, appuyer sur **TUNER** et accorder le tuner sur une station.

• Pour enregistrer à partir d'un appareil connecté à la borne **DIGITAL IN** se trouvant au dos de l'appareil principal, appuyer sur **AUX/D-IN** à plusieurs reprises jusqu'à ce que "D-IN" apparaisse sur l'affichage.

• Pour enregistrer à partir d'un appareil connecté à la borne **AUX IN** se trouvant au dos de l'appareil principal, appuyer sur **AUX/D-IN** à plusieurs reprises jusqu'à ce que "AUX" apparaisse sur l'affichage.

3 Appuyer trois fois sur MODE.

"REC MODE ?" est affiché pendant dix secondes.



4 Dans les dix secondes, appuyer sur ENTER et tourner MULTI JOG de manière que "REC: MONO?" soit affiché.

5 Dans les dix secondes, appuyer sur ENTER.

"MONO" clignote sur l'affichage.

6 Appuyer deux fois sur MODE.

"Mark MODE ?" est affiché pendant dix secondes.

7 Dans les dix secondes, appuyer sur ENTER et tourner MULTI JOG pour sélectionner un mode de repérage.

Pour enregistrer des repères automatiquement au début de chaque plage, sélectionner "Mark:AUTO?".

Pour enregistrer des repères toutes les cinq minutes, sélectionner "Mark:TIME?".

Pour enregistrer sans repères, sélectionner "Mark:OFF?".

8 Dans les dix secondes, appuyer sur ENTER.

9 Appuyer sur ● MD REC.

L'appareil passe au mode attente jusqu'à ce que le nom de la source à partir de laquelle on veut enregistrer soit affiché.

MONO clignote.

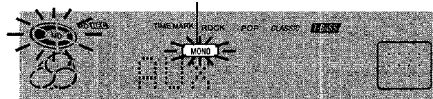

10 Appuyer sur II pour démarrer l'enregistrement.

11 Appuyer sur ■ pour arrêter l'enregistrement.

Une fois que l'enregistrement est terminé, "TOC EDIT" est affiché et les données concernant le contenu de l'enregistrement sonore sont enregistrées.

Pour ajouter des repères pendant l'enregistrement

Appuyer sur **ENTER** à l'endroit souhaité pendant l'enregistrement.

REMARQUE

Quand on appuie sur une des touches de fonction, le mode enregistrement longue durée est annulé.

ENREGISTREMENT LONGUE DUREE COMMANDE PAR LA MINUTERIE

1 Effectuer les étapes 1 à 5 de la partie "REGLAGE DE L'ENREGISTREMENT COMMANDE PAR LA MINUTERIE" de la page 30.

2 Effectuer les étapes 3 à 5 de la partie "ENREGISTREMENT LONGUE DUREE" de cette page de manière que "MONO" soit affiché.

3 Après avoir réglé le volume et la tonalité, appuyer sur **POWER** pour couper l'alimentation.

Ⓢ reste sur l'affichage une fois que l'alimentation est coupée (mode attente de minuterie).

QU'EST-CE QU'UN MINIDISQUE (MD) ?

Un minidisque n'a que 64 mm de diamètre, soit environ la moitié d'un disque compact classique. Il peut toutefois être utilisé pour enregistrer et lire 74 minutes de données audio, comme un disque compact. Contrairement à un disque compact, un minidisque se trouve dans une cartouche en plastique, si bien que sa manipulation est facile. Grâce à cette cartouche, le disque se trouvant à l'intérieur est protégé des chocs, de la poussière et des rayures. Contrairement aux cassettes, dont le ruban magnétique peut s'allonger ou s'emmêler, un minidisque est un support présentant une grande longévité.

TYPES DE MINIDISQUES

Il existe deux types de minidisques: "disques optiques" et "disques magnéto-optiques". Pour la lecture des données enregistrées, ces deux types font appel à un faisceau laser et à une technologie de capteur optique.

Disques optiques

Ces disques ne servent que pour la lecture. Comme les disques compacts, ils s'utilisent comme disques de musique préenregistrée. On ne peut pas enregistrer ou effectuer de montage sur ces disques.

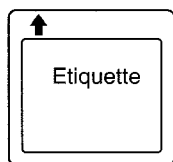

Le volet couvre seulement l'ouverture se trouvant sur le côté sans étiquette du minidisque.

Disques MO*1 enregistrables

Il s'agit de disques sur lesquels on peut enregistrer à volonté, comme des cassettes. La méthode d'enregistrement, dite à technologie magnéto-optique, fait appel à un laser et au magnétisme pour enregistrer les signaux. La qualité du son enregistré ne se dégrade donc pas même après de nombreuses lectures et de nombreux enregistrements.

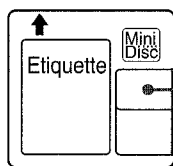

Le volet couvre les ouvertures se trouvant sur les deux côtés du minidisque.

*1 MO: abréviation de Magnéto Optique

Taille compacte grâce à la technologie ATRAC*2

Une nouvelle technologie de compression audio numérique appelée ATRAC extrait uniquement les fréquences audibles par l'homme et supprime celles qui sont inaudibles. Ceci comprime la quantité de données à enregistrer à un cinquième de la quantité normale. La technologie ATRAC est basée sur des études faites dans le domaine de la psychologie auditive et n'altère pas la qualité du son audible.

*2 ATRAC: abréviation de Adaptive TRansform Acoustic Coding

Accès direct rapide

Un des grands avantages du minidisque est la possibilité qu'il offre de localiser rapidement les plages souhaitées. Il permet aussi la mise en service de fonctions telles que la lecture des plages dans un ordre aléatoire, et la renumérotation des plages pour les lire dans l'ordre souhaité.

LIMITATIONS D'UN MINIDISQUE

L'enregistrement sur un minidisque est fait différemment de celui d'une cassette ou d'une cassette audionumérique. Par conséquent, le système du minidisque est sujet aux restrictions suivantes.

"TOC* Full" peut être affiché même si la durée maximale d'enregistrement du disque (60 ou 74 minutes) n'est pas atteinte.

"TOC Full" est affiché quand 254 plages sont déjà enregistrées sur un disque, quelle que soit sa durée d'enregistrement.

*TOC: abréviation de l'anglais Table Of Contents, signifie "Sommaire".

"TOC Full" peut être affiché même si un disque n'est pas complètement enregistré.

Si une plage comporte beaucoup de données de repérage, l'appareil peut considérer ces données comme des codes et les compter comme des plages supplémentaires, quels que soient la durée et le nombre de plages.

Le temps restant d'un disque peut ne pas augmenter même après l'effacement de certaines plages courtes.

Du fait que les parties de moins de huit secondes ne sont pas comptées, l'indication du temps restant peut ne pas augmenter même après l'effacement de certaines d'entre elles.

La jonction de plages (fonction COMBINE) n'est pas toujours possible.

Les plages créées par montage ne peuvent pas être jointes.

La somme de la durée des enregistrements et de la durée restante d'un disque peut ne pas être égale à la durée maximale d'enregistrement (60 ou 74 minutes) de ce disque.

L'enregistrement est effectué par unité minimale d'un groupe (deux secondes). Même si une partie dure moins de deux secondes, un espace de deux secondes est nécessaire pour son enregistrement. La durée disponible devient alors plus courte. S'il y a des rayures sur un disque, les parties rayées sont automatiquement effacées et la durée disponible devient alors également plus courte.

L'enregistrement de numéros de plage peut ne pas se faire correctement.

Lors de l'enregistrement à partir d'un disque compact avec CD ► MD, il peut se produire des cas, fonction du contenu de ce disque, où de petites plages sont créées.

Quand on utilise le mode AUTO MARK, il peut se produire des cas, fonction du contenu du disque compact, où les numéros de plage ne peuvent pas être enregistrés correctement.

Les entrées numériques peuvent ne pas fonctionner.

Quand on essaie de faire un enregistrement numérique à partir d'un support enregistré et sujet à des droits d'auteur, la copie numérique ne peut pas être faite sur un minidisque enregistrable à partir d'un autre minidisque enregistré en numérique, du fait de la fonction de protection contre copie abusive conforme à la norme SCMS*.

* SCMS (Serial Copy Management System): norme servant à empêcher la copie abusive entre systèmes audio numériques, permettant ainsi de ne pas enfreindre les droits d'auteur.

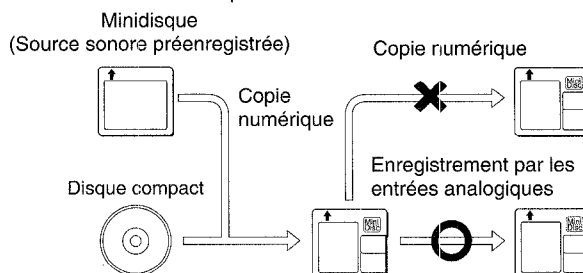

MONTAGE DE MINIDISQUES

ENREGISTREMENT DE TITRES DE DISQUE ET DE PLAGE

On peut enregistrer les titres du disque et des plages en fonction du disque compact à partir duquel on a fait l'enregistrement. On peut aussi enregistrer des messages personnels.

ENREGISTREMENT D'UN TITRE DE DISQUE

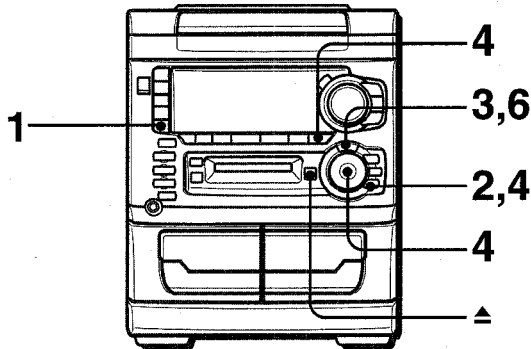

1 Appuyer sur MD et insérer le minidisque dont on veut enregistrer le titre.

2 Appuyer sur MODE dans le mode arrêt.
"Disc Title?" est affiché pendant dix secondes.



3 Dans les dix secondes, appuyer sur ENTER.
L'appareil passe au mode entrée de caractères.

4 Entrer une lettre, un chiffre ou un symbole.

- (1) Appuyer sur **MODE** à plusieurs reprises pour sélectionner la sorte de caractères (lettre majuscules, lettres minuscules ou chiffres/symboles).

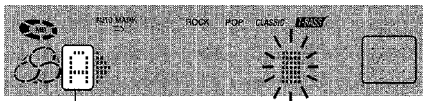

→ Lettres majuscules (A) → Lettres minuscules (a) → Chiffres/symboles (0)

REMARQUE

- Ne pas faire subir de choc à l'appareil ou débrancher son cordon secteur quand "TOC EDIT" est affiché. Autrement, les données du sommaire ne seraient pas enregistrées correctement et le contenu monté du disque ne pourrait pas être lu.
- Le montage est impossible:
 - quand un disque préenregistré est inséré. ("PB Disc" est affiché.)
 - quand le taquet du disque inséré est sur la position de protection. ("Protected" est affiché.)
 - pendant la lecture aléatoire ou la lecture programmée.

(2) Tourner **MULTI JOG** pour sélectionner le caractère souhaité.



(3) Appuyer sur **▶▶** après avoir sélectionné le caractère. Le caractère sélectionné arrête alors de clignoter et se déplace vers la gauche.

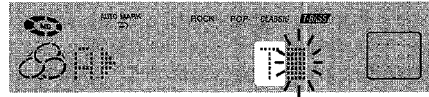

5 Répéter l'étape 4 pour entrer tous les caractères (maximum 50).

6 Appuyer sur ENTER.

Quand on appuie sur **▲ EJECT** pour éjecter le disque, "TOC EDIT" est affiché et les données concernant le contenu du montage sont enregistrées.

ENREGISTREMENT DE TITRES DE PLAGES

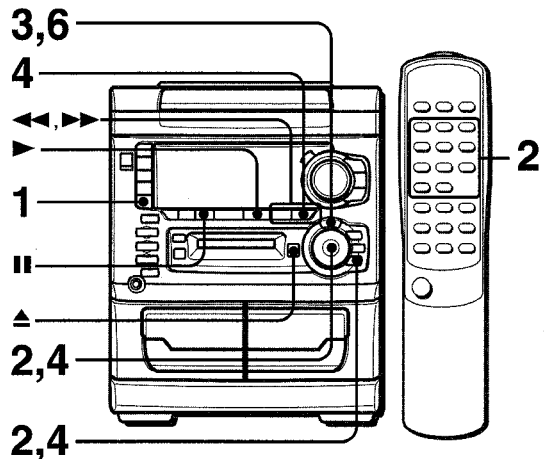

1 Appuyer sur la touche MD et insérer le minidisque dont on veut enregistrer les titres.

2 A l'aide des touches numériques 0-9 et +10 de la télécommande ou en tournant MULTI JOG, sélectionner la plage dont on veut enregistrer le titre. Ensuite, appuyer sur MODE.
"Title?" est affiché pendant dix secondes.

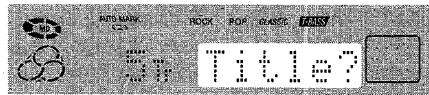

3 Dans les dix secondes, appuyer sur ENTER.
L'appareil passe au mode entrée de caractères.

4 Entrer une lettre, un chiffre ou un symbole.

- (1) Appuyer sur **MODE** à plusieurs reprises pour sélectionner la sorte de caractères (lettre majuscules, lettres minuscules ou chiffres/symboles).
- (2) Tourner **MULTI JOG** pour sélectionner le caractère souhaité.
- (3) Appuyer sur **▶▶** après avoir sélectionné le caractère. Le caractère sélectionné arrête alors de clignoter et se déplace vers la gauche.

5 Répéter l'étape 4 pour entrer tous les caractères (maximum 50).

Quand on entre les caractères pendant la lecture du minidisque, la plage est lue à plusieurs reprises jusqu'à ce que l'on appuie sur **ENTER** à l'étape 6.

6 Appuyer sur ENTER.

Quand on appuie sur **EJECT** pour éjecter le disque, "TOC EDIT" est affiché et les données concernant le contenu du montage sont enregistrées.

Pour changer un caractère

Appuyer sur **◀** ou **▶** à plusieurs reprises jusqu'à ce que le caractère à changer clignote. Ensuite, entrer le caractère souhaité.

Pour supprimer des caractères

Appuyer sur **◀** ou **▶** à plusieurs reprises jusqu'à ce que le caractère à supprimer clignote. Ensuite, appuyer sur **■**.

Pour insérer un espace entre des caractères

Appuyer sur **◀** ou **▶** à plusieurs reprises jusqu'à ce que l'endroit où on veut insérer un espace clignote. Ensuite, appuyer sur **▶**.

Pour ajouter un caractère entre deux caractères

A l'aide de **◀/▶** et **▶**, commencer par insérer un espace entre les deux caractères. Ensuite, remplacer cet espace en entrant le caractère souhaité.

Caractères utilisables

Lettres majuscules: S (espace) A B C D E F G H I J K L M N O P Q R S T U V W X Y Z

Lettres minuscules: S (espace) a b c d e f g h i j k l m n o p q r s t u v w x y z

Chiffres et symboles: S (espace) 0 1 2 3 4 5 6 7 8 9 ! " # \$ % & ' () * + , - . / : ; < = > ? @ _`

REMARQUE

Si on laisse l'appareil pendant une minute aux étapes 4 et 5, le mode entrée de caractères est annulé.

DIVISION D'UNE PLAGE

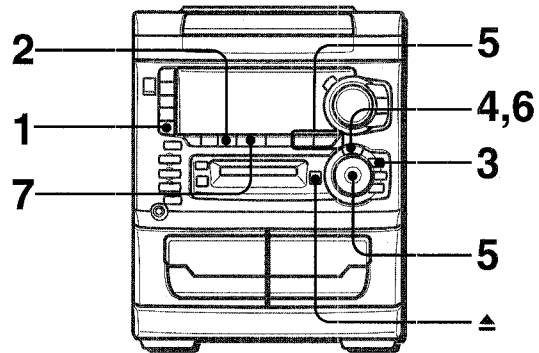

On peut diviser une plage en deux en enregistrant un repère.

Exemple:

Pour diviser la cinquième plage en deux au point 2 minutes 30 secondes.

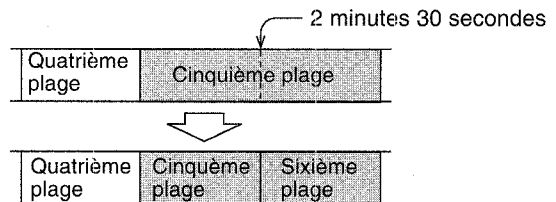

1 Appuyer sur MD et insérer un minidisque.

2 Pendant la lecture, appuyer sur **■** au point où on veut faire la division.

La lecture passe au mode pause.

3 Appuyer sur MD EDIT à plusieurs reprises jusqu'à ce que "Divide" soit affiché.

"Divide 5?" est affiché.

4 Dans les dix secondes, appuyer sur ENTER.

Une partie de trois secondes à partir du point où on a appuyé sur **■** est lue à plusieurs reprises.

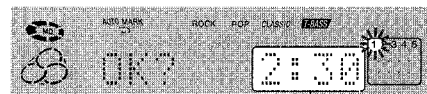

Point où on a appuyé sur **■**

5 Choisir l'endroit de la division avec **◀**, **▶** ou MULTI JOG tout en écoutant le son de la lecture.

6 Appuyer sur ENTER.

Le repère est enregistré et le numéro de plage augmente d'une unité. En même temps, tous les numéros de plage suivants augmentent d'une unité.

7 Appuyer sur **■**.

La lecture s'arrête.

Quand on appuie sur **EJECT** pour éjecter le disque, "TOC EDIT" est affiché et les données concernant le contenu du montage sont enregistrées.

REMARQUE

- La division d'une plage est impossible dans les cas suivants:
 - le disque inséré contient déjà 254 plages.
 - l'affichage du temps écoulé est égal à 0:00.

JONCTION DE DEUX PLAGES

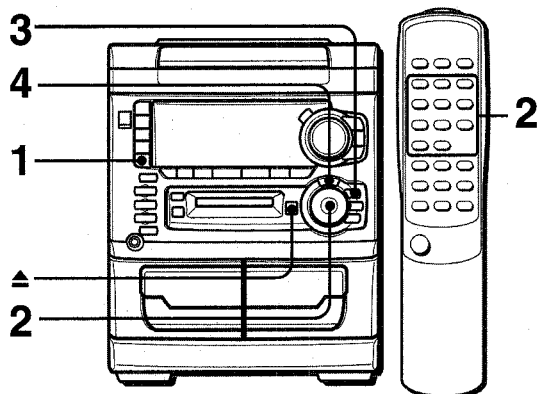

On peut joindre deux plages en effaçant le repère qui se trouve entre elles.

Exemple:

Pour joindre la deuxième plage et la troisième plage en effaçant le repère situé au début de la troisième.

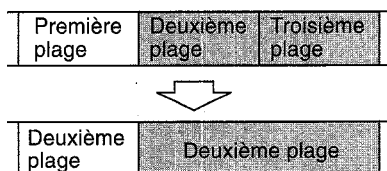

1 Appuyer sur MD et insérer un minidisque.

2 A l'aide des touches numériques 0-9 et 10 de la télécommande ou en tournant MULTI JOG, sélectionner la seconde des deux plages qu'on veut joindre.

Exemple: Pour joindre la deuxième plage et la troisième plage, sélectionner la troisième plage.

3 Appuyer sur MD EDIT à plusieurs reprises jusqu'à ce que "Combine" soit affiché.

Exemple: "Combine 3?" est affiché quand on appuie sur MD EDIT pendant la lecture de la troisième plage.



4 Dans les dix secondes, appuyer sur ENTER.

Le repère de la plage sélectionnée disparaît et la deuxième plage et la troisième plage sont jointes. En même temps, tous les numéros de plage suivants diminuent d'une unité.

Quand on appuie sur \blacktriangle EJECT pour éjecter le disque, "TOC EDIT" est affiché et les données concernant le contenu du montage sont mémorisées.

Si les plages sont titrées

Si les deux plages sont titrées, le titre de la plage de numéro inférieur reste.

Si seule une des deux plages à joindre est titrée, ce titre reste.

REMARQUE

On ne peut pas joindre une plage enregistrée en monophonie et une plage enregistrée en stéréophonie.

CHANGEMENT DE L'ORDRE DES PLAGES

Après un enregistrement, on peut changer l'ordre des plages. Quand l'alimentation est coupée, l'ordre initial n'est pas rétabli.

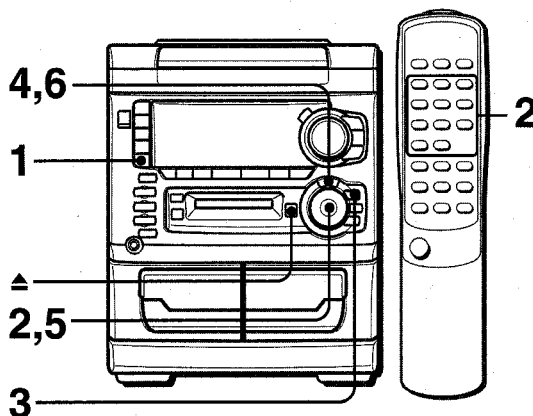

Exemple:

Pour déplacer la troisième plage à la première position.

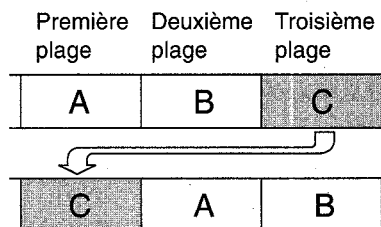

1 Appuyer sur MD et insérer un minidisque.

2 A l'aide des touches numériques de la télécommande ou de MULTI JOG, sélectionner la plage qu'on veut déplacer.

Exemple: Pour déplacer la troisième plage, la sélectionner.

3 Appuyer sur MD EDIT à plusieurs reprises jusqu'à ce que "Move" soit affiché.



4 Dans les dix secondes, appuyer sur ENTER.

5 Tourner MULTI JOG pour sélectionner le numéro de la position où on veut déplacer la plage.

Exemple: Déplacement de la troisième plage à la première position



6 Dans les dix secondes, appuyer sur ENTER.

L'ordre des plages est changé.

Quand on appuie sur \blacktriangle EJECT pour éjecter le disque, "TOC EDIT" est affiché et les données concernant le contenu du montage sont mémorisées.

EFFACEMENT DE PLAGES

EFFACEMENT DE TOUTES LES PLAGES D'UN DISQUE

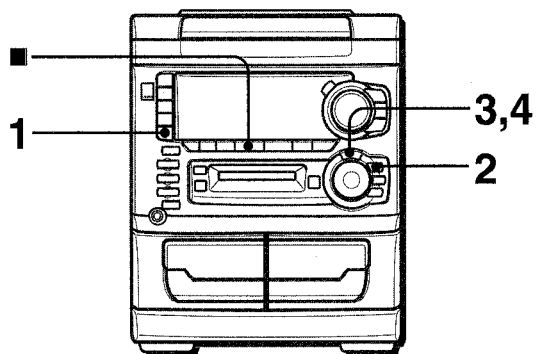

- 1 Appuyer sur MD et insérer un minidisque.
- 2 Appuyer sur MD EDIT à plusieurs reprises jusqu'à ce que "Erase All?" soit affiché.



- 3 **Dans les dix secondes, appuyer sur ENTER.**
Si on efface toutes les plages, on ne peut plus les retrouver. Etre sûr qu'on veut faire cet effacement.



Pour annuler, appuyer sur ■.

- 4 **Dans la minute, appuyer de nouveau sur ENTER.**
"TOC EDIT" est affiché et toutes les plages du disque inséré sont effacées.

EFFACEMENT D'UNE SEULE PLAGE

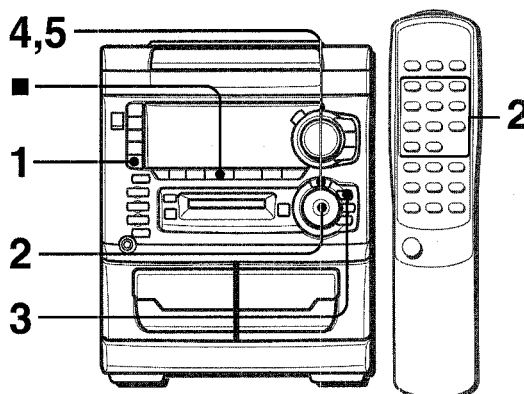

- 1 Appuyer sur MD et insérer un minidisque.
- 2 A l'aide des touches numériques de la télécommande de MULTI JOG, sélectionner la plage qu'on veut effacer.
- 3 Appuyer sur MD EDIT à plusieurs reprises jusqu'à ce que "Erase" soit affiché.
Exemple: Pour effacer la troisième page.

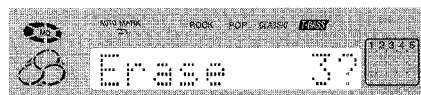

- 4 **Dans les dix secondes, appuyer sur ENTER.**
Si on efface une plage, on ne peut plus la retrouver. Etre sûr qu'on veut faire cet effacement.



Pour annuler, appuyer sur ■.

- 5 **Dans la minute, appuyer de nouveau sur ENTER.**
La plage sélectionnée est effacée et tous les numéros de page suivants diminuent d'une unité.
Quand "TOC EDIT" est affiché, les données concernant le contenu du montage sont enregistrées.

REGLAGE DE L'HORLOGE

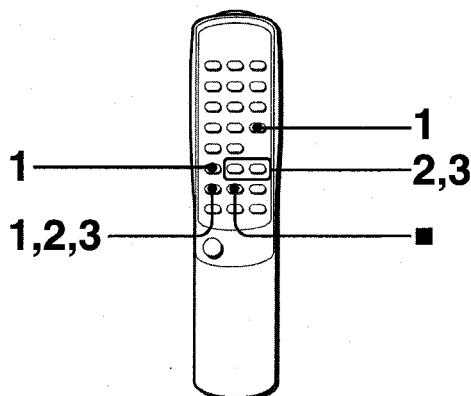

- 1 Appuyer sur CLOCK de la télécommande tout en appuyant sur SHIFT, puis appuyer sur **|| SET** dans les quatre secondes.**



- 2 Appuyer sur **◀◀ DOWN** ou **▶▶ UP** pour spécifier les heures, puis appuyer sur **|| SET** pour les régler.**

Les heures arrêtent de clignoter et les minutes se mettent à clignoter.

- 3 Appuyer sur **◀◀ DOWN** ou **▶▶ UP** pour spécifier les minutes, puis appuyer sur **|| SET** pour les régler.**

Les minutes arrêtent de clignoter sur l'affichage et l'horloge démarre à 00 seconde.

Pour afficher l'heure courante

Appuyer sur **CLOCK** de la télécommande tout en appuyant sur **SHIFT**. L'heure est affichée pendant quatre secondes.

Toutefois, l'heure ne peut pas être affichée pendant l'enregistrement.

Pour passer au format de 24 heures

Appuyer sur **CLOCK** de la télécommande tout en appuyant sur **SHIFT** puis appuyer sur **■** dans les quatre secondes.

Pour rétablir le format de 12 heures, procéder de la même manière.

Si l'affichage de l'horloge clignote

Ceci est dû à une interruption d'alimentation. L'heure courante doit être réglée de nouveau.

Si l'alimentation est interrompue pendant plus de 24 heures environ, tous les réglages mémorisés après l'achat doivent être faits de nouveau.

REGLAGE DE LA MINUTERIE

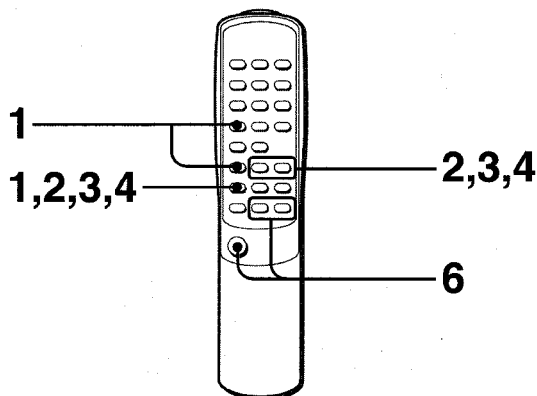

Avec la minuterie intégrée, l'appareil peut être mis sous tension chaque jour à l'heure spécifiée.

Préparation

S'assurer que l'horloge est réglée correctement.

Utiliser la télécommande.

- 1 Appuyer à plusieurs reprises sur TIMER tout en appuyant sur SHIFT jusqu'à ce que **⊕** apparaisse sur l'affichage, puis appuyer sur **|| SET** dans les six secondes.**

⊕ est affiché et les heures clignotent.

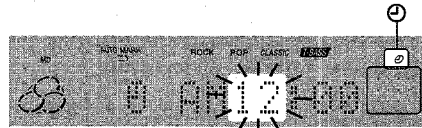

REMARQUE

Si on appuie sur **|| SET** après six secondes, une autre opération peut démarrer.

- 2 Spécifier les heures en appuyant sur **◀◀ DOWN** ou **▶▶ UP**, puis appuyer sur **|| SET** pour les régler. Procéder de la même manière pour spécifier et régler les minutes.**



Une fois que l'heure de la mise sous tension par la minuterie est spécifiée, un des noms de source clignote sur l'affichage.

- 3 Appuyer sur **◀◀ DOWN** ou **▶▶ UP** pour sélectionner une source, puis appuyer sur **|| SET**.**

• Si TUNER est sélectionné comme source, la gamme ne peut pas être sélectionnée à cette étape.

4 Appuyer sur I◀◀ DOWN ou ▶▶ UP pour sélectionner la durée de la mise sous tension par la minuterie, puis appuyer sur II SET.

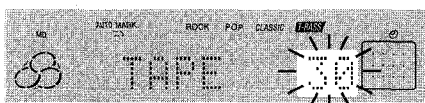

La durée de la mise sous tension par la minuterie peut être réglée entre cinq et 240 minutes par pas de cinq minutes.

5 Préparer la source.

- Pour écouter un disque compact, mettre celui à lire en premier sur le plateau 1.
- Pour écouter une cassette, la mettre en place dans la platine 1 ou 2.
- Pour écouter la radio, l'accorder sur une station.
- Pour écouter un minidisque, l'insérer dans l'appareil.

6 Après avoir réglé le volume et la tonalité, appuyer sur POWER pour mettre l'appareil hors tension.

☉ Reste sur l'affichage une fois que l'alimentation est coupée (mode attente de minuterie).
 Quand l'heure de la mise sous tension par la minuterie est atteinte, l'appareil est mis sous tension et la lecture commence sur la source sélectionnée.
 Quand l'alimentation est coupée alors que le niveau du volume est réglé à 17 ou plus, ce niveau est automatiquement réglé à 16.

Pour contrôler l'heure et la source spécifiées

Appuyer sur **TIMER** tout en appuyant sur **SHIFT**. L'heure de la mise sous tension par la minuterie, le nom de la source sélectionnée et la durée de la mise sous tension par la minuterie sont affichés pendant quatre secondes.

Pour annuler provisoirement le mode attente de minuterie

Appuyer sur **TIMER** à plusieurs reprises tout en appuyant sur **SHIFT** de manière que ☉ ou ☉REC disparaisse de l'affichage. Pour rétablir le mode attente de minuterie, appuyer de nouveau sur la touche de manière que ☉ ou ☉REC soit affiché.

Utilisation de l'appareil lorsque la minuterie est réglée

On peut utiliser l'appareil normalement après avoir réglé la minuterie.
 Avant de couper l'alimentation, répéter l'étape 5 pour préparer la source, et régler le volume et la tonalité.

REMARQUE

- La lecture et l'enregistrement commandés par la minuterie ne se feront pas si l'appareil n'est pas mis hors tension.
- Un appareil connecté ne peut pas être mis sous et hors tension par la minuterie intégrée de l'appareil principal. Utiliser une minuterie externe.

REGLAGE DE L'ENREGISTREMENT COMMANDE PAR MINUTERIE

L'enregistrement commandé par minuterie est applicable seulement aux sources TUNER et AUX/D-IN (avec une minuterie externe).

1 Appuyer à plusieurs reprises sur TIMER tout en appuyant sur SHIFT jusqu'à ce que ☉ REC apparaisse, puis appuyer sur II SET dans les six secondes.

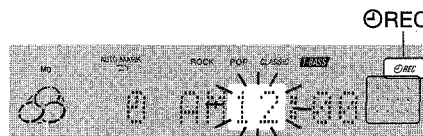

2 Spécifier les heures en appuyant sur I◀◀ DOWN ou ▶▶ UP, puis appuyer sur II SET pour les régler. Procéder de la même manière pour spécifier et régler les minutes.

3 Appuyer sur I◀◀ DOWN ou ▶▶ UP pour sélectionner une source ainsi qu'une cassette ou un minidisque à enregistrer. Ensuite, appuyer sur II SET.

- Pour enregistrer une émission de radio sur un minidisque, sélectionner FM (ou AM) ▶ MD.
- Pour enregistrer une émission de radio sur une cassette, sélectionner FM (ou AM) ▶ TP.
- Pour enregistrer de l'appareil connecté sur un minidisque, sélectionner AUX (ou D-IN) ▶ MD.
- Pour enregistrer de l'appareil connecté sur une cassette, sélectionner AUX (ou D-IN) ▶ TP.
- Si une émission de radio est sélectionnée comme source, la gamme ne peut pas être sélectionnée à cette étape.

4 Appuyer sur I◀◀ DOWN ou ▶▶ UP pour sélectionner la durée de la mise sous tension par la minuterie, puis appuyer sur II SET.

La durée de la mise sous tension par la minuterie peut être réglée entre cinq et 240 minutes par pas de cinq minutes.

5 Préparer la source.

- Pour enregistrer une émission de radio, accorder le tuner sur une station et mettre une cassette en place dans la platine 2 ou insérer un minidisque dans l'appareil.
- Pour enregistrer de l'appareil connecté, régler la minuterie (externe) de cet appareil et le préparer pour la lecture, puis mettre une cassette en place dans la platine 2 ou insérer un minidisque dans l'appareil.

6 Après avoir réglé le volume et la tonalité, appuyer sur POWER pour couper l'alimentation.

☉ REC reste sur l'affichage une fois que l'alimentation est coupée (mode attente de minuterie).
 Quand l'heure de la mise sous tension par la minuterie est atteinte, l'appareil est mis sous tension et l'enregistrement à partir de la source sélectionnée commence.
 Quand l'alimentation est coupée alors que le niveau du volume est réglé à 17 ou plus, ce niveau est automatiquement réglé à 16.



REGLAGE DE LA MINUTERIE

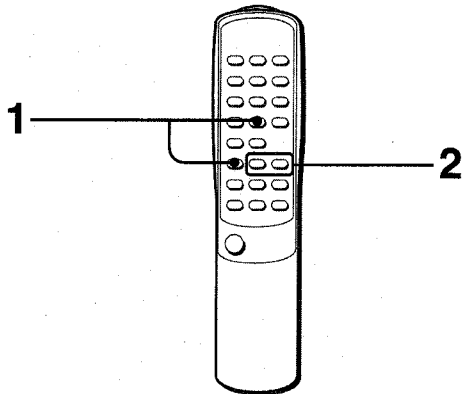

La minuterie d'arrêt permet de mettre l'appareil hors tension automatiquement au bout d'un temps spécifié.

Utiliser la télécommande.

1 Appuyer sur SLEEP tout en appuyant sur SHIFT.

2 Dans les quatre secondes, appuyer sur ◀◀ ou ▶▶ pour spécifier le temps jusqu'à la mise hors tension.

A chaque pression sur la touche, le temps change entre cinq et 240 minutes par pas de cinq minutes.

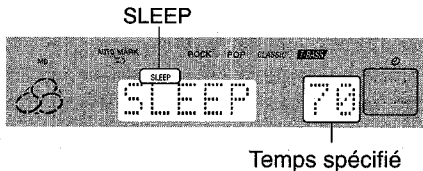

Pour contrôler le temps restant jusqu'à la mise hors tension

Appuyer une fois sur **SLEEP** tout en appuyant sur **SHIFT**. Le temps restant est affiché pendant quatre secondes.

Pour annuler la minuterie d'arrêt

Appuyer deux fois sur **SLEEP** tout en appuyant sur **SHIFT** de manière que "SLEEP" disparaisse de l'affichage.

CONNEXION D'UN APPAREIL OPTIONNEL

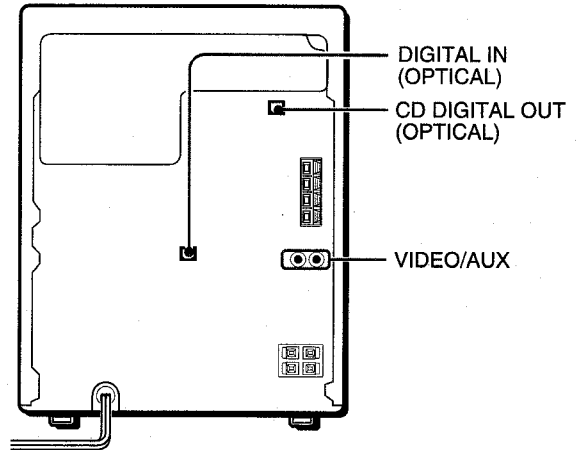

Pour plus de détails, se reporter au mode d'emploi de l'appareil connecté.

- Les cordons de raccordement ne sont pas fournis. Se procurer les cordons nécessaires.
- Pour les appareils optionnels disponibles, consulter le distributeur Aiwa local.

PRISES VIDEO/AUX

Cet appareil peut recevoir des signaux sonores analogiques par ces prises.

Utiliser un câble à fiches phono RCA pour connecter un appareil audio (tourne-disque, lecteur de disque laser, lecteur de minidisque, magnéto, téléviseur, etc.).

Connecter la fiche rouge à la prise R et la fiche blanche à la prise L.

Pour connecter un tourne-disque

Utiliser un tourne-disque Aiwa muni d'un amplificateur à égaliseur intégré.

PRISE CD DIGITAL OUT (OPTICAL)

Cet appareil peut sortir les signaux sonores numériques de disque compact par cette prise. Utiliser un câble optique pour connecter un appareil audio numérique (platine DAT, enregistreur de minidisque, etc.).

Enlever le capuchon antipoussière  de la prise **CD DIGITAL OUT (OPTICAL)**. Ensuite, connecter la fiche d'un câble optique à cette prise.

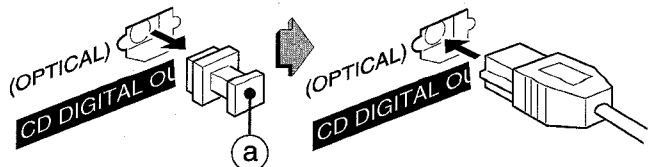

Quand la prise CD DIGITAL OUT (OPTICAL) n'est pas utilisée

Mettre en place le capuchon antipoussière fourni.

PRISE DIGITAL IN (OPTICAL)

Cet appareil peut recevoir des signaux sonores numériques par cette prise. Utiliser un câble optique pour connecter un appareil audio numérique.

Cet appareil possède un convertisseur de fréquence d'échantillonnage qui permet d'enregistrer à partir d'un appareil, tel que tuner BS/CS, magnétophone DAT, etc., dont la fréquence d'échantillonnage est différente de celle du lecteur/enregistreur de minidisque.

Enlever le capuchon antipoussière **a** de la prise **DIGITAL IN (OPTICAL)**. Ensuite, connecter la fiche d'un câble optique à cette prise.

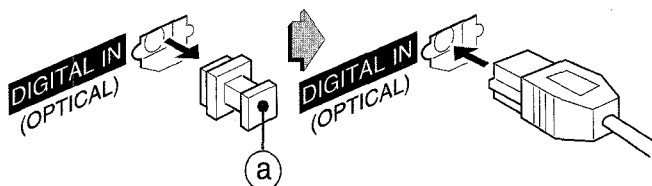

Quand la prise DIGITAL IN (OPTICAL) n'est pas utilisée
Mettre en place le capuchon antipoussière fourni.

ECOUTE DE SOURCES EXTERNES

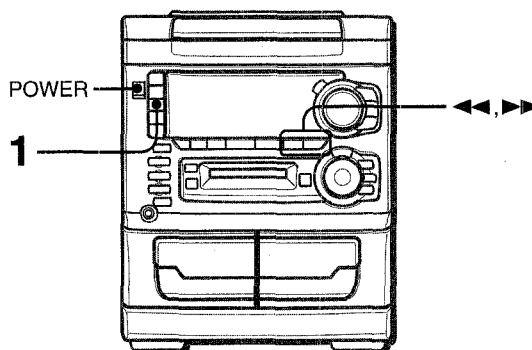

POUR UTILISER L'APPAREIL. CONNECTE AUX PRISES VIDEO/AUX

- 1 Appuyer sur **AUX/D-IN** à plusieurs reprises jusqu'à ce que "AUX" apparaisse sur l'affichage.
- 2 Mettre l'appareil connecté en lecture.

Pour changer le nom de source sur l'affichage

Quand on appuie sur **AUX/D-IN**, "AUX" est affiché initialement. On peut remplacer ce nom par "VIDEO" ou "TV".

L'appareil étant sous tension, appuyer sur **POWER** tout en appuyant sur **AUX/D-IN**.

Répéter cette procédure pour sélectionner un des noms.

POUR UTILISER L'APPAREIL. CONNECTE A LA PRISE DIGITAL IN

- 1 Appuyer sur **AUX/D-IN** à plusieurs reprises jusqu'à ce que "D-IN" apparaisse sur l'affichage.
- 2 Mettre l'appareil connecté en lecture.

SOINS ET ENTRETIEN

Un entretien et des soins réguliers de l'appareil et des disques et cassettes sont nécessaires pour assurer un fonctionnement optimal.

Nettoyage du coffret

Utiliser un chiffon doux et sec.

Si l'appareil est extrêmement sale, utiliser un chiffon doux légèrement imbibé d'une solution détergente douce. Afin de ne pas altérer le fini de l'appareil, ne pas utiliser de solvants forts, tels que de l'alcool, de la benzine ou du diluant.

Nettoyage des têtes et des chemins de bande

Toutes les dix heures d'utilisation, nettoyer les têtes et les chemins de bande avec une cassette de nettoyage ou d'un coton-tige imbibé d'un liquide de nettoyage ou d'alcool dénaturé. (Des kits de nettoyage sont disponibles dans le commerce.)

Lors du nettoyage avec un coton-tige, essuyer la tête d'enregistrement/de lecture, la tête d'effacement (platine 2 seulement), les cabestans et les galets presseurs.

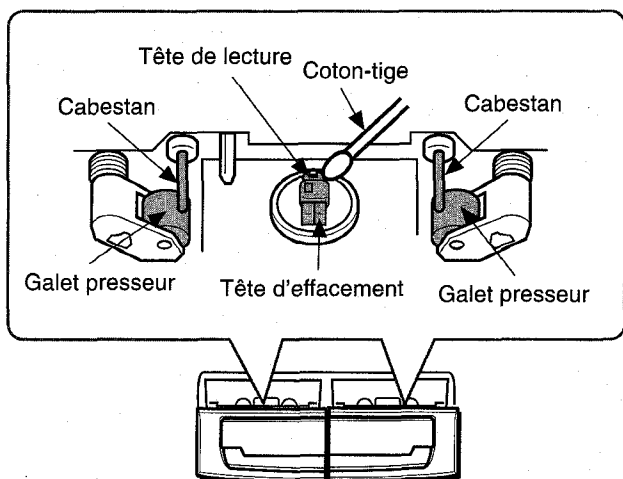

Après le nettoyage des têtes et des chemins de bande avec une cassette de nettoyage à liquide ou avec un coton-tige imbibé, attendre que les parties nettoyées soient complètement sèches avant de mettre des cassettes en place.

Pour démagnétiser les têtes

A la longue, les têtes peuvent devenir magnétisées. Ceci peut restreindre la plage de sortie des cassettes enregistrées et augmenter le bruit. A l'aide d'un dispositif de démagnétisation disponible dans le commerce, démagnétiser les têtes toutes les 20 à 30 heures d'utilisation.

Soins des disques compacts

- Si un disque compact est sale, l'essuyer du centre vers l'extérieur avec un chiffon de nettoyage.

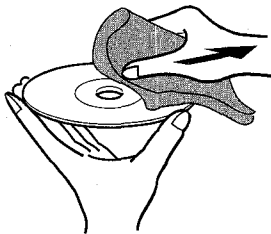

- Après la lecture d'un disque compact, le ranger dans son étui. Ne pas laisser le disque compact dans un endroit chaud ou humide.

Soins des cassettes

- Après l'utilisation, ranger les cassettes dans leurs boîtes.
- Ne pas laisser les cassettes près d'un aimant, d'un moteur électrique, d'un téléviseur ou de toute autre source de champ magnétique. Cela diminuerait la qualité sonore et provoquerait du souffle.
- Ne pas exposer les cassettes au soleil ni les laisser dans un véhicule garé au soleil.

Soins des minidisques

Etant donné que les minidisques se trouvent dans une cartouche qui les protège des traces de doigts et de la poussière, toute précaution excessive lors de leur manipulation est inutile. Toutefois, une cartouche sale ou endommagée peut provoquer des pannes dans l'appareil. Faire attention aux points suivants quand on manipule des minidisques.

- Conserver les cartouches dans les étuis fournis.
- Ne pas ouvrir le volet d'une cartouche et toucher le disque. Si le disque est sali, son nettoyage est très difficile. La cartouche risquerait aussi d'être endommagée.
- Si le volet s'ouvre lors de la manipulation ou lors de l'éjection du disque, le fermer immédiatement. Sinon, de la poussière pourrait pénétrer dans la cartouche ou le disque pourrait être rayé.

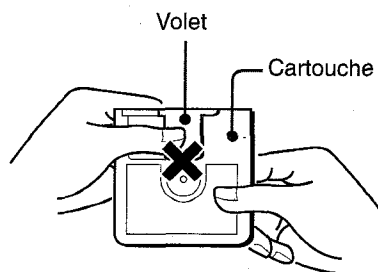

SPECIFICATIONS

Appareil principal CX-NH33MD

Partie tuner FM

Plage d'accord	87,5 MHz à 108 MHz
Sensibilité utile (IHF)	13,2 dBf
Bornes d'antenne	75 ohm (asymétrique)

Partie tuner AM

Plage d'accord	530 kHz à 1710 kHz (par pas de 10 kHz) 531 kHz à 1602 kHz (par pas de 9 kHz)
Sensibilité utile	350 µV/m
Antenne	Antenne cadre

Partie amplificateur

Puissance de sortie	30 W + 30 W (50 Hz – 20 kHz, D.H.T. inférieure à 1%, 6 ohms)
Distorsion harmonique totale	0,05% (15 W, 1 kHz, 6 ohms, DIN AUDIO)
Entrées	VIDEO/AUX: 500 mV Prise DIGITAL IN (OPTICAL)
Sorties	SPEAKERS: acceptent des enceintes de 6 ohms ou plus PHONES (prise stéréo): accepte un casque de 32 ohms ou plus Prise CD DIGITAL OUT (OPTICAL)

Partie magnétocassette

Format de piste	4 pistes, 2 canaux stéréo
Réponse en fréquence	50 Hz – 15000 Hz
Système d'enregistrement	Polarisation CA
Têtes	1 tête de lecture (platine 1) 1 tête d'enregistrement/de lecture, 1 tête d'effacement (platine 2)

Partie lecteur de disques compacts

Laser	Laser à semi-conducteurs ($\lambda = 780$ nm)
Convertisseur N/A	1 bit, double
Rapport signal/bruit	85 dB (1 kHz, 0 dB)
Distorsion harmonique	0,05% (1 kHz, 0 dB)
Pleurage et scintillement	Non mesurable

Généralités

Alimentation électrique	Secteur 120 V, 60 Hz
Consommation électrique	90 W
Dimensions de l'appareil principal (L x H x P)	260 x 329 x 345,5 mm
Poids de l'appareil principal	7,0 kg

Partie lecteur/enregistreur de minidisque

Méthode de balayage	Scanner optique sans contact (Application du laser à semi-conducteurs)
Système d'enregistrement	Système d'écriture à modulation par polarité magnétique
Vitesse de rotation	Environ 400 à 900 tr/mn (VLC)
Fréquence d'échantillonnage	44,1 kHz
Nombre de canaux	Stéréophonie: 2 canaux Monophonie: 1 canal
Convertisseur A/N, N/A	1 bit
Fréquence	20 – 20000 Hz +0,5 – -1,5 dB
Pleurage et scintillement	Non mesurable

Enceintes acoustiques SX-NH33

Type de caisson	3 voies, bass-reflex (Type à blindage antimagnétique)
Haut-parleurs	Haut-parleur de grave: cône 160 mm Haut-parleur d'aigu: cône 60 mm Super tweeter: céramique 20 mm 6 ohms
Impédance	
Niveau de pression acoustique de sortie	87 dB/W/m
Dimensions (L x H x P)	235 x 324 x 240 mm
Poids	3,4 kg

Les spécifications et l'aspect extérieur peuvent être modifiés sans préavis.

- BREVETS AUX ETATS-UNIS ET AUTRES PAYS SOUS LICENCE DE DOLBY LABORATORIES LICENSING CORPORATION.

DROITS D'AUTEUR

Prière de vérifier les lois sur la propriété artistique relatives à l'enregistrement de disques, de la radio ou de cassettes dans le pays d'utilisation de l'appareil.

EN CAS DE PROBLEME

Si l'appareil ne fonctionne pas comme décrit dans ce mode d'emploi, contrôler le guide suivant.

GENERALITES

Il n'y a pas de son.

- Le cordon secteur est-il branché correctement?
- N'y a-t-il pas une mauvaise connexion? (→ page 3)
- Il y a peut-être un court-circuit dans les bornes d'enceinte.
→ Débrancher le cordon secteur puis corriger les connexions d'enceinte.

- Une touche de fonction incorrecte n'est-elle pas en service?

Le son ne sort que par une seule enceinte.

- L'autre enceinte n'est-elle pas déconnectée?

Un affichage ou un fonctionnement erroné se produit.

- Réinitialiser l'appareil comme indiqué ci-dessous.

PARTIE TUNER

Il y a des charges statiques constantes en forme d'onde.

- L'antenne est-elle raccordée correctement? (→ page 4)
- Le signal n'est-il pas faible?
→ Connecter une antenne extérieure.

La réception présente des parasites ou le son présente de la distorsion.

- Le système ne capte-t-il pas des bruits extérieurs ou des ondes réfléchies?
→ Changer l'orientation de l'antenne.
→ Eloigner l'appareil d'autres appareils électriques.

PARTIE MAGNETOCASSETTE

La bande ne défile pas.

- La platine 2 n'est-elle pas en mode pause? (→ page 9)

Le son est déséquilibré ou trop faible.

- La tête de lecture n'est-elle pas sale? (→ page 33)

L'enregistrement est impossible.

- Un ergot de sécurité de la cassette n'est-il pas absent? (→ page 10)
- La tête d'enregistrement n'est-elle pas sale? (→ page 33)

L'effacement est impossible.

- La tête d'effacement n'est-elle pas sale? (→ page 33)
- Une cassette au métal ou CrO₂ n'est-elle pas utilisée?

Il n'y a pas de sons aigus.

- La tête d'enregistrement/de lecture n'est-elle pas sale? (→ page 33)

PARTIE LECTEUR DE DISQUES COMPACTS

La lecture ne fonctionne pas.

- Le disque est-il correctement mis en place? (→ page 11)
- Le disque n'est-il pas sale? (→ page 33)
- N'y a-t-il pas de la condensation sur la lentille?
→ Attendre environ une heure puis essayer de nouveau

PARTIE LECTEUR/ENREGISTREUR DE MINIDISQUE

Le lecteur/enregistreur de minidisque ne peut pas être utilisé.

- Y-a-t-il un disque à l'intérieur de l'appareil ?
→ Insérer un disque.
- N'y-a-t-il pas de la condensation sur la lentille du capteur ?
→ Attendre environ une heure puis essayer de nouveau.

Le son présente des parasites.

- L'appareil ne se trouve-t-il pas près d'un objet présentant un fort champ magnétique, comme un téléviseur ?
→ Eloigner l'appareil du téléviseur.

Le son est intermittent.

- L'appareil ne se trouve-t-il pas sur une surface instable présentant beaucoup de vibrations ?
→ Mettre l'appareil sur une surface stable et exempte de vibrations.

L'enregistrement est impossible.

- **CD ► MD** n'est-elle pas actionnée lors de l'enregistrement à partir d'une source autre qu'un disque compact?
- Un disque préenregistré n'est-il pas en place ?
→ Le remplacer par un disque enregistrable.
- Le taquet du disque n'est-il pas sur la position de protection ? (→ page 22)

Pour réinitialiser

Si une anomalie apparaît sur la fenêtre d'affichage ou dans le magnétocassette, réinitialiser l'appareil de la manière suivante.

- 1 Appuyer sur **POWER** pour couper l'alimentation.
- 2 Tout en appuyant sur **■ CLEAR**, appuyer sur **POWER** pour remettre l'appareil sous tension. Toutes les données mémorisées après l'achat sont effacées.

Si à l'étape 1 l'alimentation ne peut pas être coupée du fait d'une anomalie, réinitialiser en débranchant le cordon secteur, puis le rebrancher. Ensuite, effectuer l'étape 2.

MESSAGES D'AIDE DU LECTEUR/ENREGISTREUR DE MINIDISQUE

Message	Cause	Remède
Blank Disc (Disque vierge)	Rien n'est enregistré sur le disque.	—
Can't Edit (Montage impossible)	Le disque est protégé contre l'enregistrement.	Changer la position du taquet de protection du disque. (Voir page 22.)
	Les plages sont trop courtes pour être jointes.	Voir la partie "LIMITATIONS D'UN MINIDISQUE", page 24.
	On a essayé d'utiliser la fonction Combine pendant la lecture de la première plage.	Aucun remède.
	On a essayé d'utiliser la fonction Divide au début d'une plage.	
	On a essayé d'utiliser la fonction Combine pour joindre une plage enregistrée en monophonie à une autre enregistrée en stéréophonie.	
	La lecture programmée ou la lecture aléatoire est en service.	Annuler la lecture programmée ou la lecture aléatoire.
Disc Error (Erreur de disque)	Le disque est rayé.	Remplacer le disque.
	On a fait subir un choc à l'appareil pendant la lecture du sommaire.	Ne pas faire subir de choc à l'appareil pendant la lecture du sommaire.
Disc Full (Disque plein)	La durée d'enregistrement restante du disque est insuffisante.	Remplacer le disque par un autre disque enregistrable.
Temp Over (Température incorrecte)	La température de l'appareil est trop haute.	Laisser un moment l'appareil dans un endroit frais avant de l'utiliser de nouveau.
	La température ambiante est trop haute ou trop basse.	Utiliser l'appareil sous une température ambiante modérée.
Emergency (Cas d'urgence)	L'appareil ne fonctionne pas normalement du fait d'un disque rayé ou d'un choc.	Remplacer le disque. Ne pas faire subir de choc à l'appareil.
PB Disc (Disque à lire)	On essaie d'enregistrer ou de faire un montage sur un disque de musique préenregistrée (disque optique).	Remplacer le disque par un disque enregistrable.
Protected (Protégé)	Le disque est protégé contre l'enregistrement.	Changer la position du taquet de protection du disque. (Voir page 22.)
TOC Full (Sommaire plein)	Il y a trop de plages ou de données de repérage à enregistrer ou à monter, ou il n'y a plus de place sur le disque.	Effacer des plages.
Mecha Error (Erreur mécanisme)	Une erreur se produit dans le mécanisme de chargement. (Toutes les fonctions, sauf la mise sous tension, sont invalidées.)	Couper l'alimentation et débrancher le cordon secteur. Rebrancher le cordon secteur et remettre l'appareil sous tension. Si le message ne disparaît pas, consulter le distributeur Aiwa local.
Can't Copy (Copie impossible)	La copie est interdite par la norme SCMS.	—
No Signal (Pas de signal)	Le cordon de raccordement numérique (optique) n'est pas branché correctement.	Le brancher correctement.
MD Error (Erreur de minidisque)	Une panne se produit dans le lecteur/enregistreur de minidisque.	S'adresser au distributeur Aiwa local.
UTOC Error (Erreur de sommaire)	Les données du sommaire ne sont pas mémorisées correctement du fait d'un choc.	Toutes les fonctions, à part la fonction "EFFACEMENT DE TOUTES LES PLAGES" (page 28), sont invalidées. Changer le disque. Ne pas faire subir de choc au disque pendant la lecture ou l'enregistrement du sommaire.

PARTS INDEX

INDICE DE LAS PARTES

NOMENCLATURE

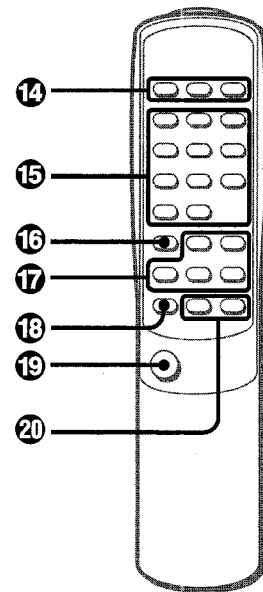
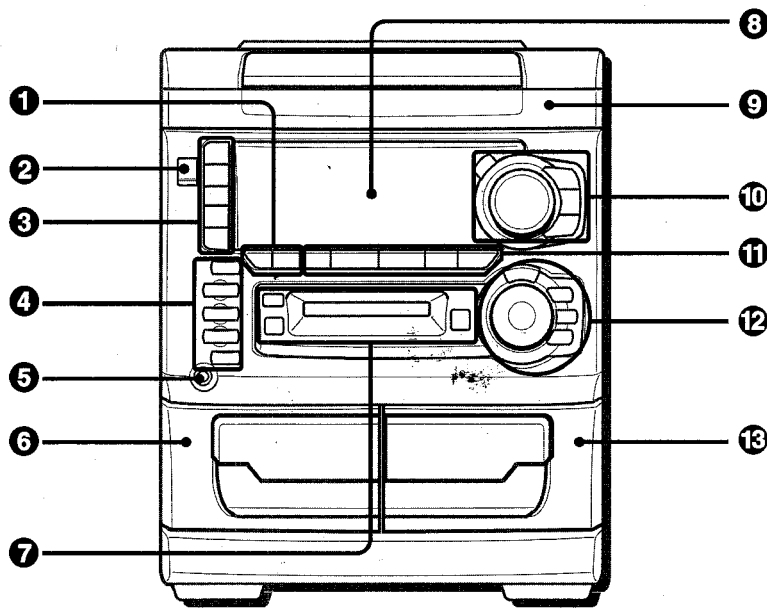

Name/Nombre/Nom	Page/Página/Page
① TAPE REC/REC MUTE TAPE SYNC DUB	15-18 16
② POWER	5,32
③ FUNCTION	5,7-11,13,15-23,25-28,32
④ ▲ OPEN/CLOSE DISC DIRECT PLAY DISC CHANGE	11 11,17,18 11,20
⑤ PHONES	6
⑥ ▲ EJECT	9,10,16
⑦ ● MD REC CD ► MD MD drive ▲ MD EJECT	21-23 19,20 13,19-23 13,25-27
⑧ Display	6
⑨ CD tray	11
⑩ VOLUME GEQ T-BASS	6 6 6
⑪ SET ■ CLEAR ◀▶ DIR/PRESET TUNING ◀◀ DOWN/▶▶ UP ...	5,8,11,15,21-23,25,26 5,8-11,13,15,16-19,22, 23,26,28 5,8-11,13,25 7-9,15,17,18,25,26,32
⑫ MULTI JOG ENTER MD EDIT DISP MODE	8,9,11,13,15,21-23,25-28 9,10,15,21-23,25-28 26-28 13,19 9,10,15,21-23,25

Name/Nombre/Nom	Page/Página/Page
⑬ ▲ EJECT	9,10,13,15,16-18
⑭ DISC DIRECT PLAY 1-3	11,12,17,18,20
⑮ 0-9,+10 1/EDIT CHECK 2/PRGM 3/RANDOM/REPEAT 4/GEQ 6/T-BASS 7/TIMER 8/SLEEP 9/CLOCK 0/MONO TUNER +10/BAND	8,11-14,17,18,20,25,27, 28 11,13,17,18 12,14,20 11-13 6 6 29,30 31 29 7 8
⑯ SHIFT	5-8,11-14,17,18,29,31
⑰ TUNING ◀◀ DOWN ▶▶ IUP ◀▶ /▶ PRESET ■ CLEAR SET	11-14,17,18,29-31 5,11,12,14 11-14,29 11-13,29,30
⑱ FUNCTION	5
⑲ POWER	29,30
⑳ VOLUME	6,29,30

For assistance and information

call toll free 1-800-BUY-AIWA (United States and Puerto Rico)